



Tume-Agri Oy

B-97596504 3.2.2017

HANKMO – STARMIXER 4600 S / 6400 S

Käyttöohjekirja



Alkaen valmistusnumerosta AG 52640

Oikeudet rakenteen muutoksiin pidetään



Lue ohjekirja ennen koneen käyttöönottoa!

ALKUPERÄISET OHJEET

3

EY- vaatimustenmukaisuusvakuutus koneesta

(Konedirektiivi 2006/42/EY, Liite II A)

Valmistaja: Tume-Agri Oy

Osoite: Sudenkorventie 1, 14200 TURENKI

Henkilön nimi ja osoite, joka on valtuutettu kokoamaan teknisen tiedoston:

Nimi: Heimo Valli Osoite: Sudenkorventie 1, FI-14200 TURENKI

Vakuuttaa, että

Lapiorullaäes STARMIXER H4600S ja H6400S Sarjanumero _____

- ovat konedirektiivin (2006/42/EY) asiaankuuluvien säädösten mukaisia ja lisäksi vakuuttaa, että
- seuraavia eurooppalaisia yhdenmukaistettuja standardeja on sovellettu

SFS-EN ISO 12100-1:2003

EG-försakran om maskinens överensstämmelse

(Maskindirektivet 2006/42/EG, Bilaga II A)

Tillverkare: Tume-Agri Oy

Adress: PL 77 , FI-14201 TURENKI

Namn och adress till den person som är behörig att ställa samman den tekniska dokumentationen:

Namn: Heimo Valli Adress: Sudenkorventie 1, FI-14200 Turenki

Försäkrar härmed att

Spadrullharven STARMIXER H4600S och H6400S Serienummer _____

- överensstämmer med tillämpliga bestämmelser i maskindirektivet (2006/42/EG)
- Vi försäkrar dessutom att
- följande europeiska harmoniserade standarder har använts

SFS-EN ISO 12100-1:2003

Paikka ja aika / Ort och datum: Turenki 01.12.2016

Allekirjoitus:



Patrik Jungarå
Toimitusjohtaja

3 YLEISET TURVALLISUUSOHJEET

Kaikkien Hankmo-äestä käytävien, huoltavien tai konetta muuten käsittelevien henkilöiden tulee tutustua tähän käyttöohjeeseen huolellisesti ennen toimeen ryhtymistä.

Älä koskaan mene pelkän hydrauliiikan varaan nostetun koneen alle. Lukitse kuljetuspyörästä ja sivulohkot mekaanisesti ennen huoltotöitä ja kuljetusajoa (kuvat 1 ja 2).

Varmista, että sivulohkojen, kuljetuspyörästä ja vetolaitteen kiinnitystapit ja -sokat ovat paikoillaan ja ehjät.

Älä koskaan yritä puhdistaa, voidella tai säätää liikkuvaa konetta. Pidä sivulliset poissa koneen läheltä työn aikana. Liikkuvan äkeen päällä oleskelu on ehdottomasti kielletty.

Uusi vahingoittuneet hydrauliiikkaletkut ja -komponentit

viipymättä. Suurin sallittu ajonopeus kuljetusajossa on 30

km/h.

Lapiorullaäes ei aiheuta oleellista melutason nousua työskentelypaikalla traktorin ohjaamossa. Mahdollinen kuulosuojainten käyttötarve riippuu traktorin melutasosta. Melutaso on alle 70db (A)

Käytä vain valmistajan hyväksymiä lisävarusteita ja -laitteita. Valmistajan ohjeista poikkeavista muutostöistä ja niiden seurauksista vastaa muutosten tekijä.

Koneen käyttötarkoitus

Hankmo- lapiorulla keet on tarkoitettu kylvömuokkaukseen, sänkimuokkaukseen, nurmen ja laidunmaiden pinnan rikkomiseen ja kesantomuokkaukseen. Hankmo soveltuu myös multaukseen, kuten kasvijätteiden, vihantalannoituskasvuston, karjanlannan, lannoitteiden ja muiden kemikaalien maahan sekoittamiseen. Leikkaavien ja maata sekoittavien teriensä ansiota Hankmoa voidaan käyttää myös rikkakasvien torjuntaan.

Konetta ei saa käyttää mihinkään muuhun tarkoitukseen kuin edellämainittujen kaltaisiin maanmuokkaus-, rikkakasvintorjunta- ja lannoitustehtäviin. Koneiden päällä ei saa kuljettaa mitään muuta kuormaa kuin asianmukaisesti kiinnitettyjä lisäpainoja.

Äkeen kokoaminen

Hankmo 4600 S ja 6400 S toimitetaan asiakkaalle sivulohkot ja teräakselit irrotettuna. Hydrauliiikan komponentit ja muut pienet osat toimitetaan laatikkoon pakattuina.

Äkeen kokoaminen tehdään seuraavasti:

Keskirunko asetetaan tasaiselle alustalle.

Kuljetuspyörästön kiinnitys selvikuvasta 3. Tarkista, että rengaspaine on 2 bar. Vetoaisa säädetään sopivalle pituudelle ja esikytketään traktoriin.

Kuljetuspyörästön sylinteri ja hydrauliletkut (L=8000 mm) asennetaan kuvan 5 mukaisesti. Letkut kytketään traktorin kaksitoimiseen hydrauliliitäntään.

Molempien sivulohkojen taaimmaiset teräakselit kiinnitetään paikoilleen sivulohkoihin ennen lohkojen kiinnittämistä keskirunkoon. Huomaa palkkien kätisyys (kuvat 6 ja 7), R=oikea, L=vasen.

Sivulohkot nostetaan paikoilleen ja tukitaan tapeilla (kuvat 8 ja 9).

Sivulohkojen nostosylinteri ja letku (L=5600 mm) kiinnitetään kuvan 9 mukaisesti. Liitä letku traktorin yksitoimiseen hydrauliuulosottoon.

Äes nostetaan kuljetusasentoon ja teräakselit asetetaan kiinnityspaikkojensa kohdalle sivulohkojen alle. Huomaa, että akseleita on vasen- ja oikeankätisiä, jotka eroavat toisistaan pyörimissuunnan mukaan (kuva 10). Molempiin lohkoihin tulee 2 vasenkätistä ja 2 oikeankätistä akselia (kuva 11).

Konetta lasketaan alemmas, kunnes teräpalkit voidaan kiinnittää sivulohkojen palkkeihin sidepulttien ja kiinnityslevyjen avulla (kuva 12). Kiristä mutterit 100-120 Nm:n (10-12 kp:n) momenttiin.

Oikeakätinen akseli asennetaan siten, että akselin sisempi jousi tulee putkissa olevan tukiraudan oikealle puolelle. Vasenkätisen akselin sisempi jousi tulee vastaavasti tukiraudan vasemmalle puolelle (kuvat 12-13).

HUOM: Varpajyrä on saatavissa lisävarusteena. Varpajyrä asennetaan taaimmaisten teräakselien tilalle, Jyrän mukana toimitetaan tarvittavat kiinnitysosat (kuvat 14 ja 15).

KÄYTTÖOHJE

Muokkaussyvyttä voidaan säätää muuttamalla tapin paikkaa kuljetuspyörästä teleskoopituessa (kuva 16). Suurin työsyvyys saavutetaan, kun tappi poistetaan kokonaan ja kuljetuspyörä nostetaan irti maasta.

Siirtoajoa varten pyörästä tukitaan tapilla kuvan 2 mukaisesti.

Suosittelava työnopeus on 10-15 km/h.

TÄRKEÄÄ: Käytä työsyvyyden säätöön tarkoitettuja lisäpainoja vain tarvittaessa.

TÄRKEÄÄ: Vähennä ajonopeutta ja työsyvyttä kivisissä olosuhteissa.

TÄRKEÄÄ: Älä painota äkeen vetolaitetta esim. traktorin kaksitoimisella nostolaitteella. Tämä voi aiheuttaa ensimmäisten teräksien rikkoutumisen.

HUOLTO

Rasvaa teräksien laakerit päivittäin käyttökauden aikana. Purista laakeriin rasvaa, kunnes rasva alkaa tulla ulos laakerin molemmilta puolilta.

Tarkista terien kiristys aika-ajoin. Kiristäminen tehdään seuraavasti (kuva 18):

löysää teräksien jousien ja runkopalkkien välisten sankapulttien muttereita pari kierrosta

irrota teräksien kiristysmutterin sokkatappi

kiristä teräksien mutteri 785 Nm:n momenttiin (=80 kpm, eli 80 kg paino 1 m varren päässä).

lukitse mutteri sokalla

kiristä sankapulttien mutterit

Tarkista laakereiden alla olevat kulutuslevyt ja uusi tarvittaessa.

Katkennut terä pitää uusia välittömästi rikkoutumisen jälkeen. Multa voi tunkeutua akselin sisään katkenneen terän kohdalta ja vaurioittaa akselia tai kulkeutua laakereihin.

VARASTOINTI

Äes pitää puhdistaa huolellisesti käyttökauden jälkeen. Laakerit pitää rasvata perusteellisesti ennen koneen varastointia. Purista laakereihin rasvaa, kunnes rasva tulee ulos laakerin molemmilta puolilta.

Suosittelemme äkeen varastointia katetussa tilassa.

TEKNISET TIEDOT

Malli	HANKMO 4600 S	HANKMO 6400 S
Työleveys (m)	4,6	6,4
Kuljetusleveys (m)	3,0	3,0
Teräakselien lukumäärä	8	8
Teräristikoiden lukumäärä	96	136
Paino (kg)	2050-2350	3100-3400
Rengaskoko	10.on5-15.3	12.5/80-18
Vetotehon tarve kW (hv)	85/110	115/150
Melutaso	< 70dB (A)	< 70dB (A)



1.



2



3.



4

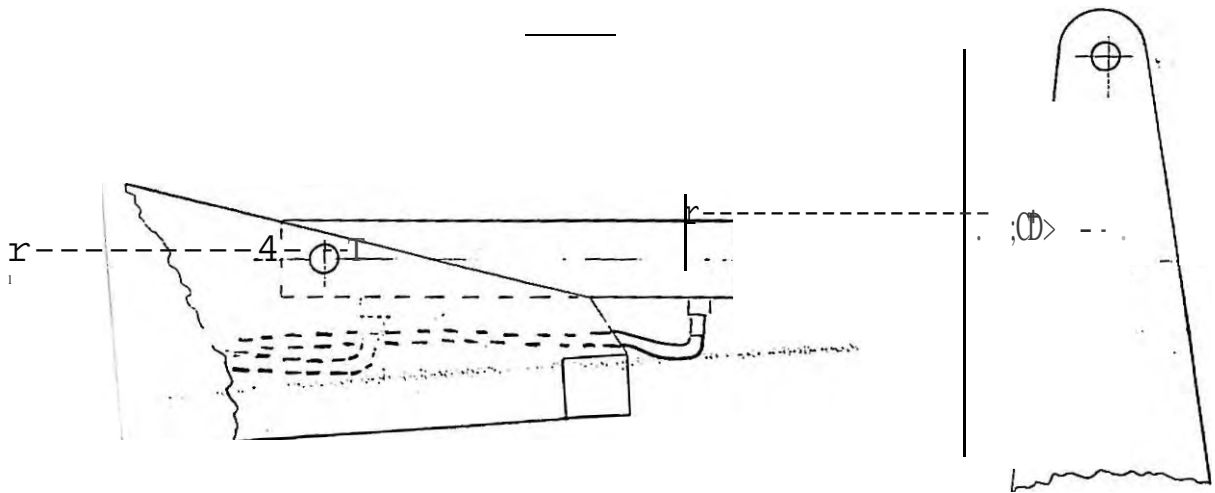

5.

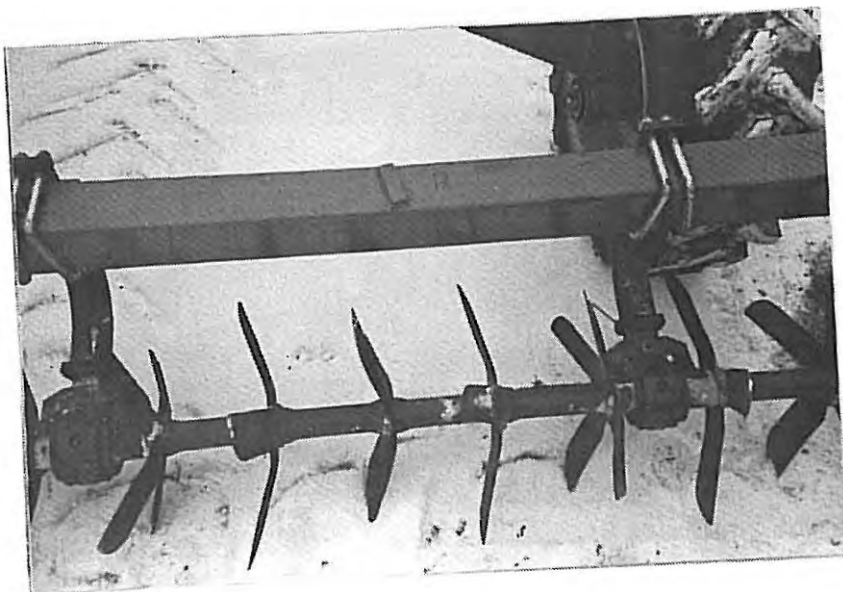

6.

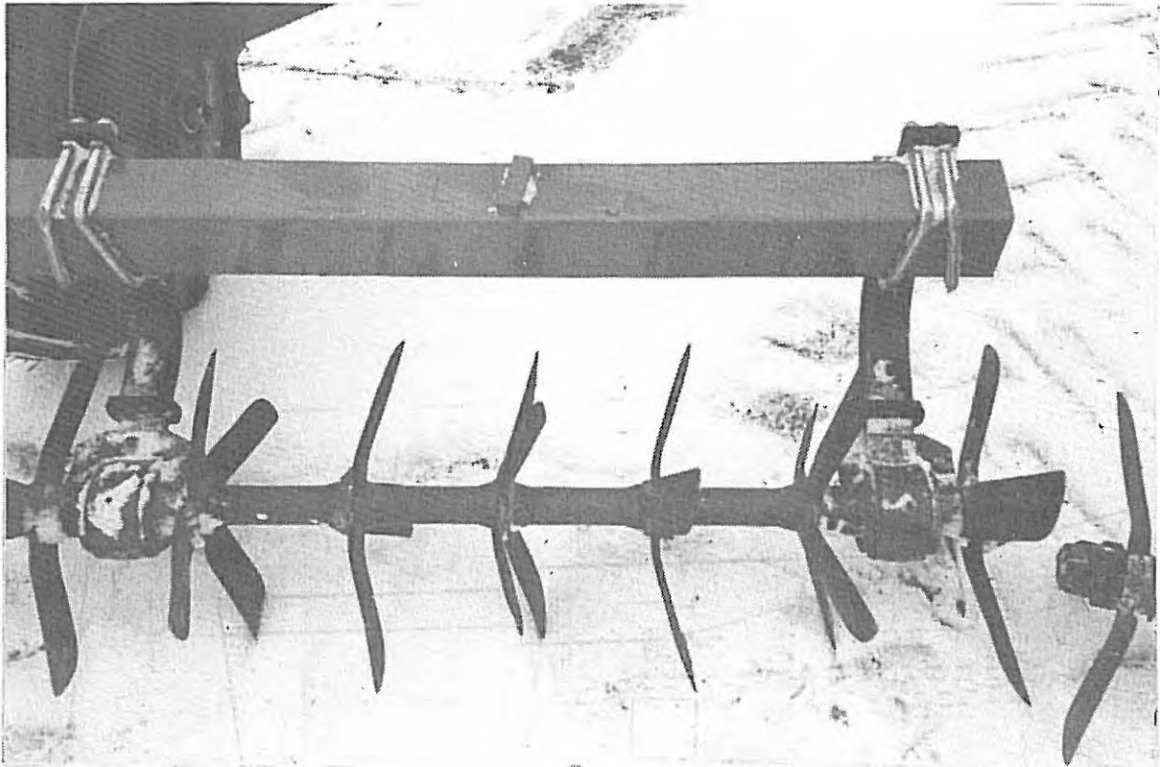

7.

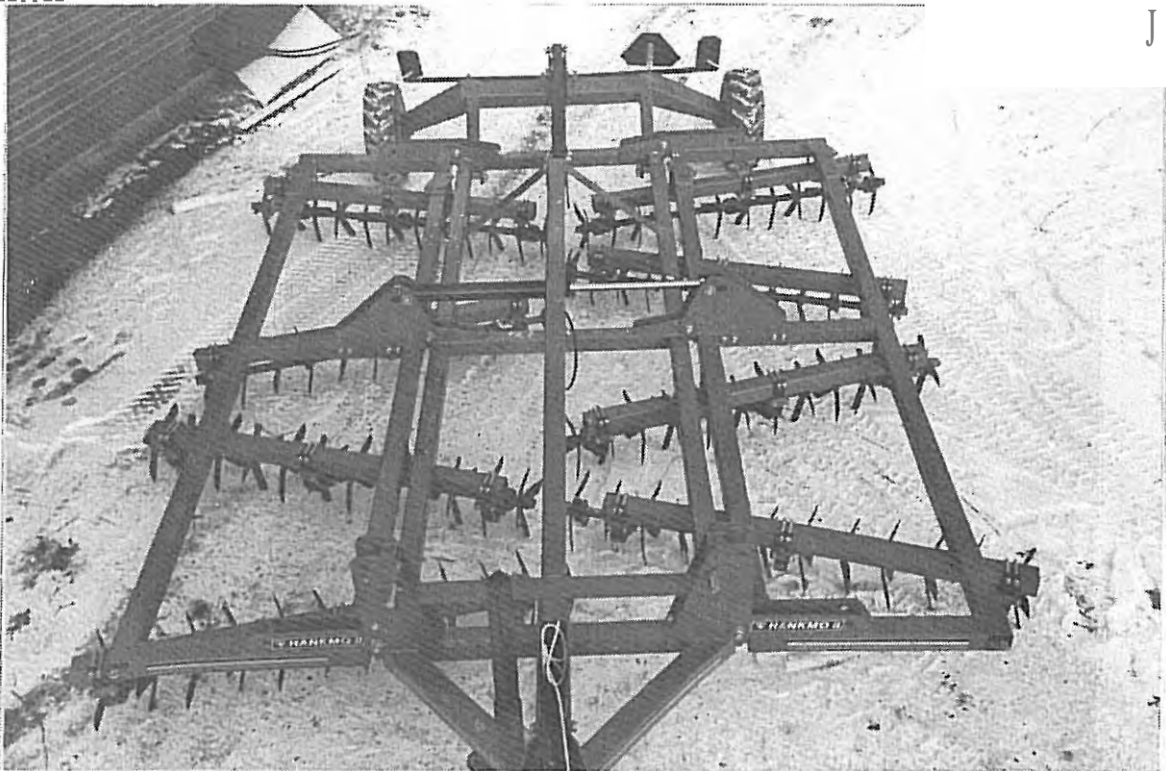

8.



9

Vögg
Vöggjer
I, ej



☰

Oikea
Höger
Right

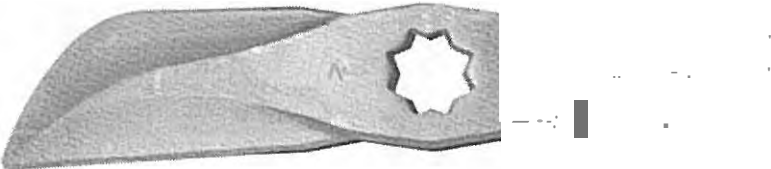

10.

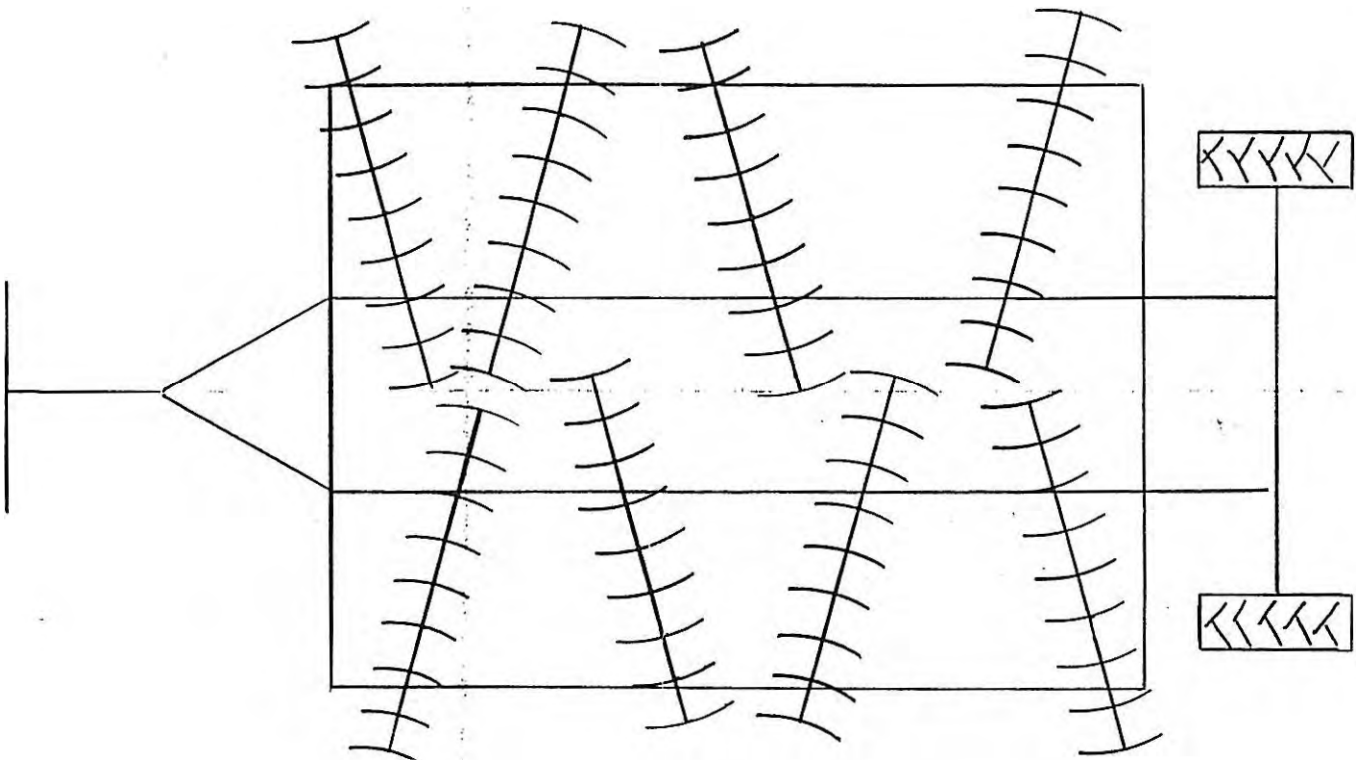

11.

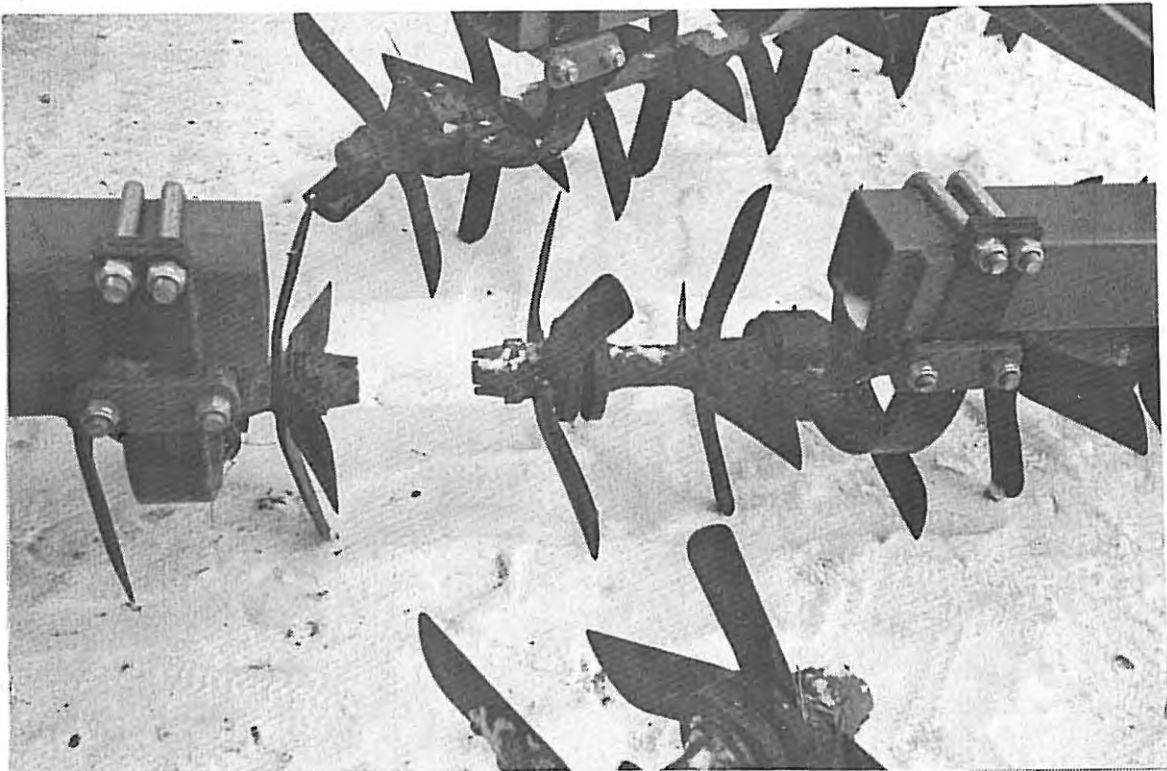

12.

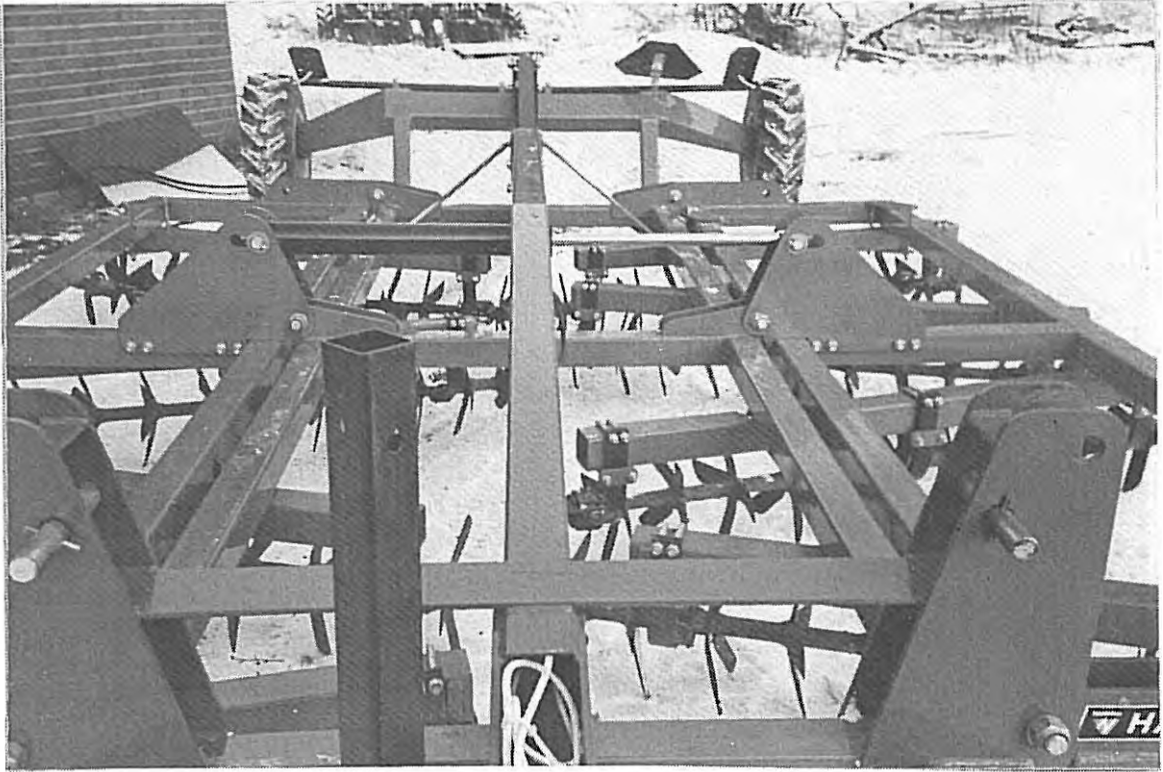

13.

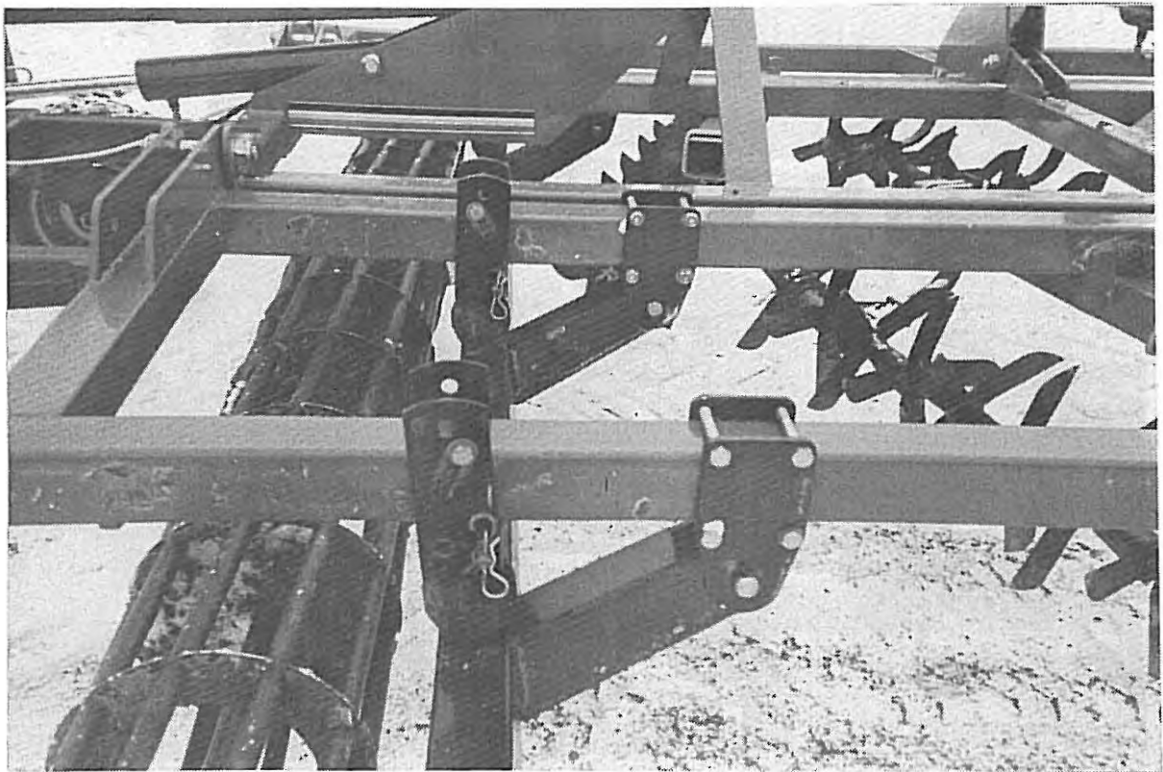

14.



15.



16.



17.



18.

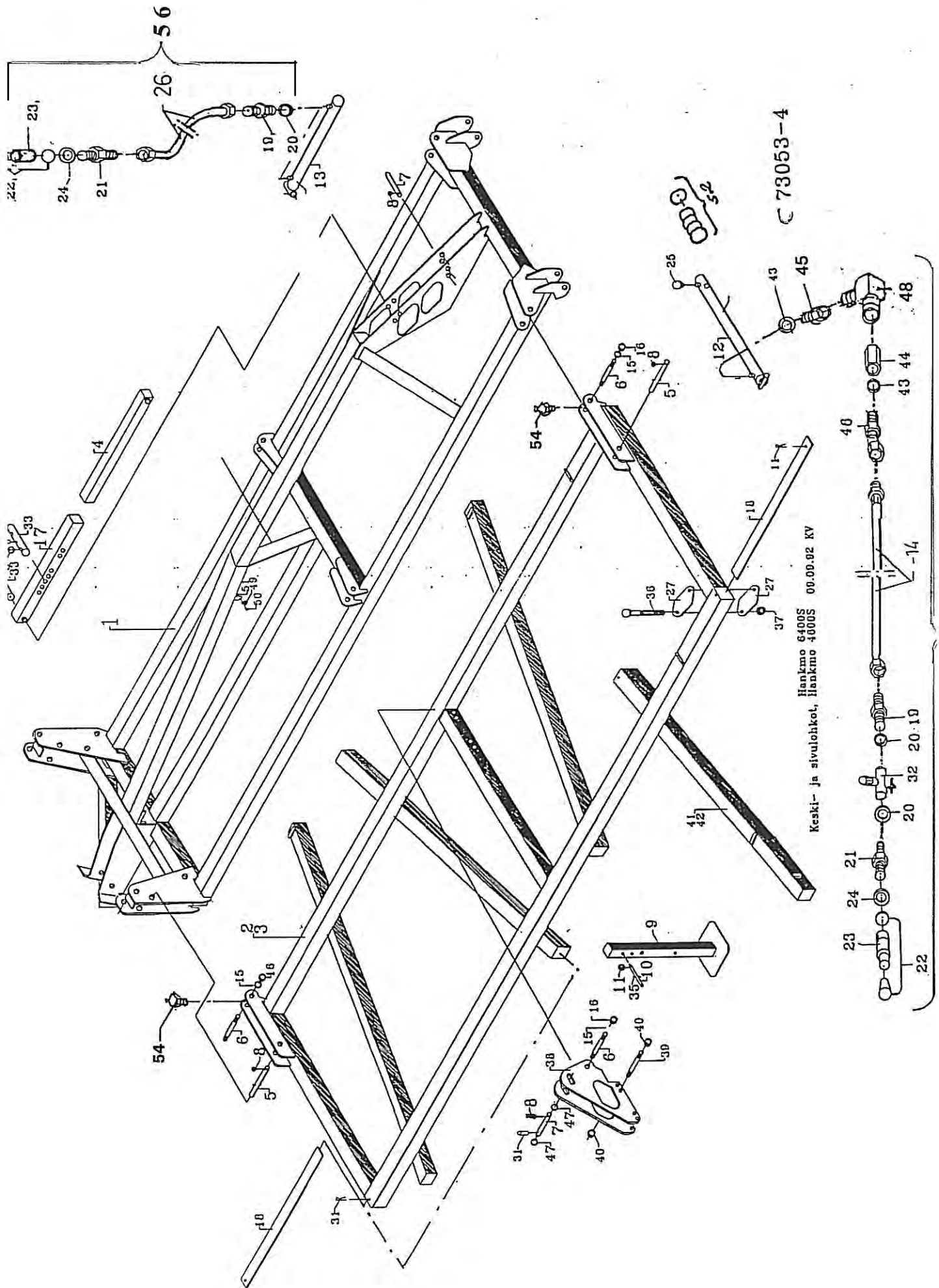

KESKI- JA SIVULOHKOT, HANKIMO 6400S, 4600S

27.05 96 KV/EM

MIDDLE+SIDE SECTION

Vilite Ref.No Nr. Ref.	Tilaus n:o Part No Teil Nr No Piece	Vanha tilaus No Earlier Order No Frühere Teil Nr Vierx nos		Kpl Psc St Qty		VARAOSAN NIMI	DESCRIPTION	NAME DES ERSATZTEILES	NOM DE LA PIECE DE RECHANGE
		HANKIMO 6400	HANKIMO 4600	HANKIMO 6400	HANKIMO 4600				
1	97150961			1	-	KESKILOHKO, HITS.KOK.PANO	MIDDLE SECTION	MITTELTEIL	SECTION, CENTRE
1	97300661			-	1	KESKILOHKO, HITS.KOK.PANO	MIDDLE SECTION	MITTELTEIL	SECTION, CENTRE
2	97154661			1	-	SIVULOHKO, VASEN HITS. KOK.PANO	SIDE SECTION, LEFT	SEITENTEIL, LINKS	SECTION, COTE GAUCHE
2	97301761			-	1	SIVULOHKO, VASEN HITS. KOK.PANO	SIDE SECTION, LEFT	SEITENTEIL, LINKS	SECTION, COTE GAUCHE
3	97152961			1	-	SIVULOHKO, OIKEA HITS. KOK.PANO	SIDE SECTION, RIGHT	SEITENTEIL, RECHTS	SECTION, COTE DROITE
3	97301261			-	1	SIVULOHKO, OIKEA HITS. KOK.PANO	SIDE SECTION, RIGHT	SEITENTEIL, RECHTS	SECTION, COTE DROITE
4	97156814			1	1	TUKIPUTKI	SUPPORT	STÜTZE	SUPPORT
5	97158604			4	2	LUKITUSTAPPI L=248	LOCK PIN	SCHLOSSZAPFEN	VERRQUILLAGE
6	97158443			6	6	TAPPI 35x204	PIN	ZAPFEN	AXE
7	97158744			3	3	SYLINTERIN TAPPI 35x180	PIN	ZYLINDERZAPFEN	AXE
8	02061633			5	3	JOUSIRENGASSOKKA 11	LINK PIN	KLAPPSPLINT	GOUPILLE RABATTABLE
9	97157114			1	1	TUKIJALKA	SUPPORT	STÜTZE	BEQUILLE
10	97163404			1	1	TUKIJALAN TAPPI 16x180	PIN	ZAPFEN	AXE
11	02062282			13	13	HAARAJ.SOKKA 5x107	SPRING COTTER	BEFESTIGUNGSEISEN	RIVET
12	97154813			1	1	SYLINTERI 90/40x750	CYLINDER	ZYLINDER	CYLINDRE
13	97155213			1	1	SYLINTERI 90/40x420	CYLINDER	ZYLINDER	CYLINDRE
14	01450666	0580059		1	1	ASENNELMA 5701-04/HI-98-04/5701-04	HYDRAULIC HOSE L=6100	SCHLAUCH L=6100	TUYAU L=6100
15	05061134			12	12	ALUSLAATTA 33 FEZN	WASHER	ZWISCHENSCHIBE	BAGUE ENTRETROISÉ
16	02160031			12	12	LUKITUSMUTTERI M30 NYLOC	NUT	MUTTER	BOULON
17	97746713			1	1	SÄÄTÖPUTKI -96	TUBE -96	ROHR -96	TUBE -96
18	97227464	0017140		20	-	LISÄPAINO	EXTRA WEIGHT	ZUSATZGEWICHT	CONTREPOIDS
19	01451341			3	3	KAKSOISNIPPA 4000-04	DOUBLE NIPPLE	DOPPELNIPPEL	RACCORD DOUBLE
20	01340056			4	4	TIVISTE U 43,7x20,6x2 R 1/4" USIT	GASKET	SIMMERRING	BAGUE D'ETANCHÉITÉ
21	01440318			3	3	SUPIST.NIPPA R1/4"xR 1/2" No 04000-04-08	NIPPLE	SCHMIERNIPPEL	GRAISSEUR
22	01371135			3	3	SUOJATULPPA C 26915-8	PLUG	PFOFFEN	BOUCHON DU GRAISSEUR
23	01391036			3	3	NIPPAOSA R 1/2" C23072-08 HI-FLEX	NIPPLE	KUPPLUNG	PRISE
24	01343272			3	4	TIVISTE U 21,5x28,7x2,5 USIT 1/2"	GASKET	SIMMERRING	BAGUE D'ETANCHÉITÉ
25	01851035			1	1	HUOHOTIN R 1/4"	AIR EXHAUST FILTER	ENTLÜFTUNG	RENIFLE
26	01451255			2	2	ASENNELMA 5701-04/HI-98-04/5751-04	HYDRAULIC HOSE L=8500	SCHLAUCH L=8500	TUYAU L=8500

Pllr.no C 73053-4

1 (2)

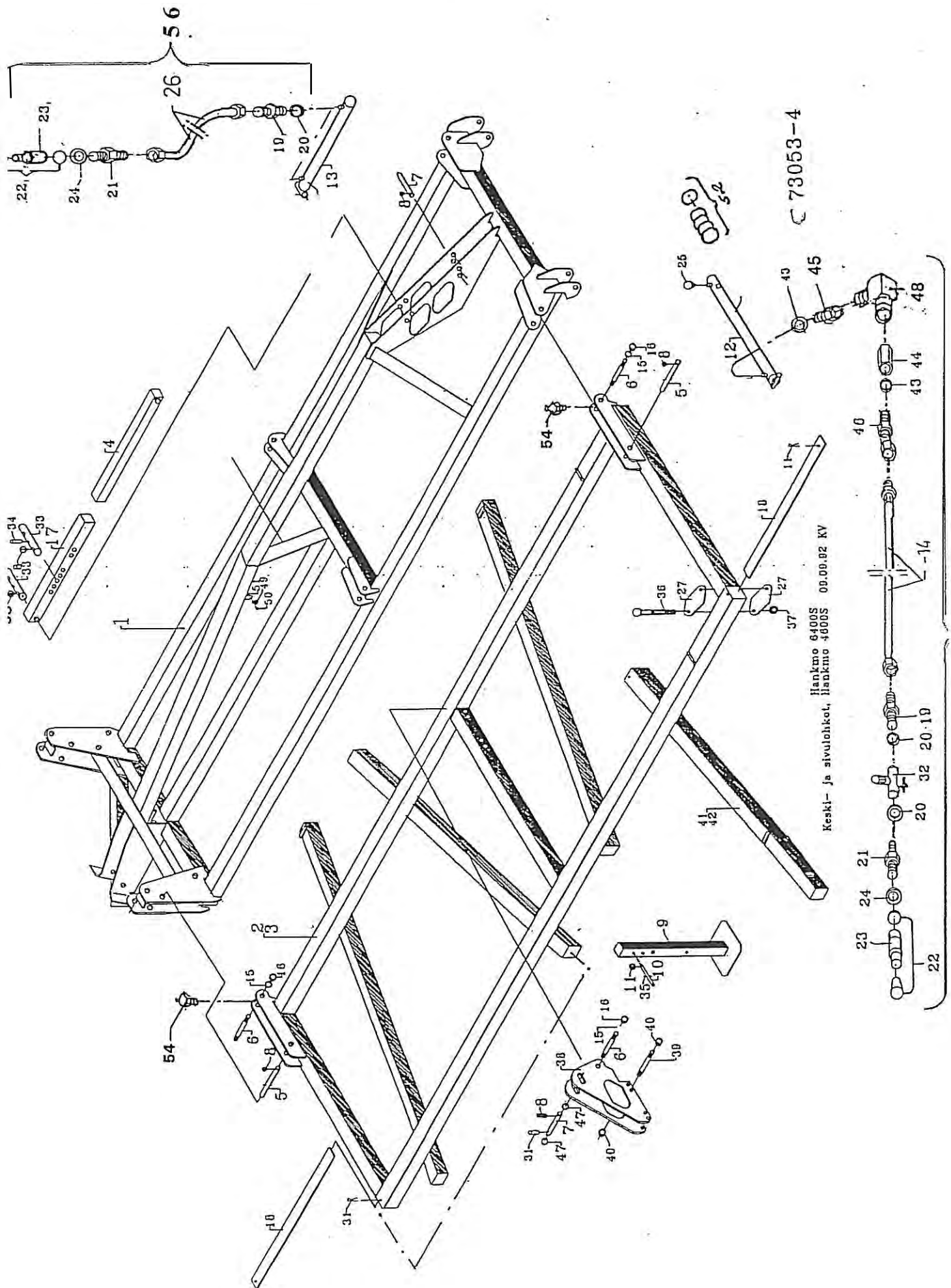

Vite Ref.No Nr. Ref.	Tiltaus n:o Part No Teil Nr No Piece	Vanha tiltaus No Earlier Order No Frühere Teil Nr Vierx nos	HANKIMO				HANKIMO				VARAOSAN NIMI	DESCRIPTION	NAME DES ERSATZTEILES	NOM DE LA PIECE DE RECHANGE
			Kpl	Psc	St	Qte	Kpl	Psc	St	Qte				
27	97302263		8			8				TERÄPALKIN KIINN.KORVA	FASTENING LUG	HALTERUNG	FIXATON	
28	93884304		1			1				KONEKILPI	SHIELD	SCHUTZ	PROTECTION	
29	97210614	HX 1708A	1			1				AVAIN	SPANNER	SCHLÜSSEL	CLEF	
31	02061993		4			4				JOUSISOKKA 12x60	SPRINT COTTER	SCHERENSPLINT	CHEVILLE	
32	01860094		1			1				VASTUSVASTAVENTTIILI 9F-400-S	RESISTIVE COUNTERVALV.	MENGENREGLER	REGLAGE DU DEBIT	
33	97158844		2			2				SÄÄTÖTAPPI 30x172	PIN	ZAPFEN	AXE	
34	02062041		5			3				JOUSISOKKA 8x70	SPRINT COTTER	SCHERENSPLINT	CHEVILLE	
35	02062475		1			1				JOUSISOKKA 6x36	SPRINT COTTER	SCHERENSPLINT	CHEVILLE	
36	05004180		-			8				KUUSIORUUVI M20x260	SCREW	SCHRAUBE	VIS	
37	02161892		-			8				LUKITUSMUTTERI M20	NUT	ACHSMUTTER	ECROU	
38	97304163		2			2				SYLINDERIN KORVA HITS.	CYLINDER LUG	ZYLINDERBEFESTIGUNG	FIXATION DU CYLINDRE	
39	97307144		8			8				KIINNITYSTAPPI	FASTENING PIN	ZAPFEN	AXE	
40	02162085		16			16				LUKITUSMUTTERI M24 FE ZN	NUT	ACHSMUTTER	ECROU	
41	97304363		-			1				TAKA-AKSELIPALKKI, OIKEA	BACK DISTANCE BALK,RIGHT	HINTERE ZWISCHENBALKEN, RECHTS	POUTRE ARRIERE, DROITE	
41	97306463		1			-				TAKA-AKSELIPALKKI, OIKEA	BACK DISTANCE BALK,RIGHT	HINTERE ZWISCHENBALKEN, RECHTS	POUTRE ARRIERE, DROITE	
42	97304463		-			1				TAKA-AKSELIPALKKI, VASEN	BACK DISTANCE BALK,LEFT	HINTERE ZWISCHENBALKEN, LINKS	POUTRE ARRIERE, GAUCHE	
42	97306563		1			-				TAKA-AKSELIPALKKI, VASEN	BACK DISTANCE BALK,LEFT	HINTERE ZWISCHENBALKEN, LINKS	POUTRE ARRIERE, GAUCHE	
43	01343265		2			2				TIIVISTE U 17,4*24*2,1 3/8" USIT	GASKET	SIMMERRING	BAGUE D'ETANCHEITE	
44	01440422		1			1				LETKURIKKOVENTTIILI SB-03/30	VALVE 3/8"-3/8"	VENTIL	VALVE	
45	01440391		1			1				YHDYSNIPPA 04010-06	NIPPLE	NIPPEL	RACCORD	
46	01451365		1			1				YHDYSNIPPA 04010-06-04	NIPPLE	NIPPEL	RACCORD	
47	02070067		1			1				ALUSLAATTA 39 FEZN	WASHER	ZWISCHENSCHIEBE	BAGUE ENTRETROISE	
48	01440302		1			1				KULMANIPPA 04490-06	CORNER NIPPLE	DOPELWINKELNIPPEL	RACCORD DOUBLE, RELT.	
49	01440412		1			1				LETKUNPIDIKE LEP-17	CLAMP	KLAMMER	PINCE	
50	05011510		1			1				KUUSIORUUVI M6x16 8.8ZN	SCREW	SCHRAUBE	VIS	
51	02161758		1			1				LUKITUSMUTTERI M6 ZN	NUT	MUTTER	ÉCROU	
52	01860081		1			1				TIIVISTESARJA	GASKET SET	DICHTUNGSATZ	JEU D'ETANCHEITE	
53	02063327		4			4				JOUSISOKKA 12x90	SPRINT COTTER	SCHERENSPLINT	CHEVILLE	
54	02011158		4			4				RASVANIPPA AM6	GREASE NIPPLE	SCHMIERNIPPEL	GRAISSEUR	
55	97164404		1			1				LETKUYHDISTELMÄ KP. TAITTO	HOSE	SCHLAUCH	FLEXIBLE	
56	98294904		2			2				LETKU KP.	WHEELS HOSE	RÄDER SCHLAUCH	ROUAGE FLEXIBLE	

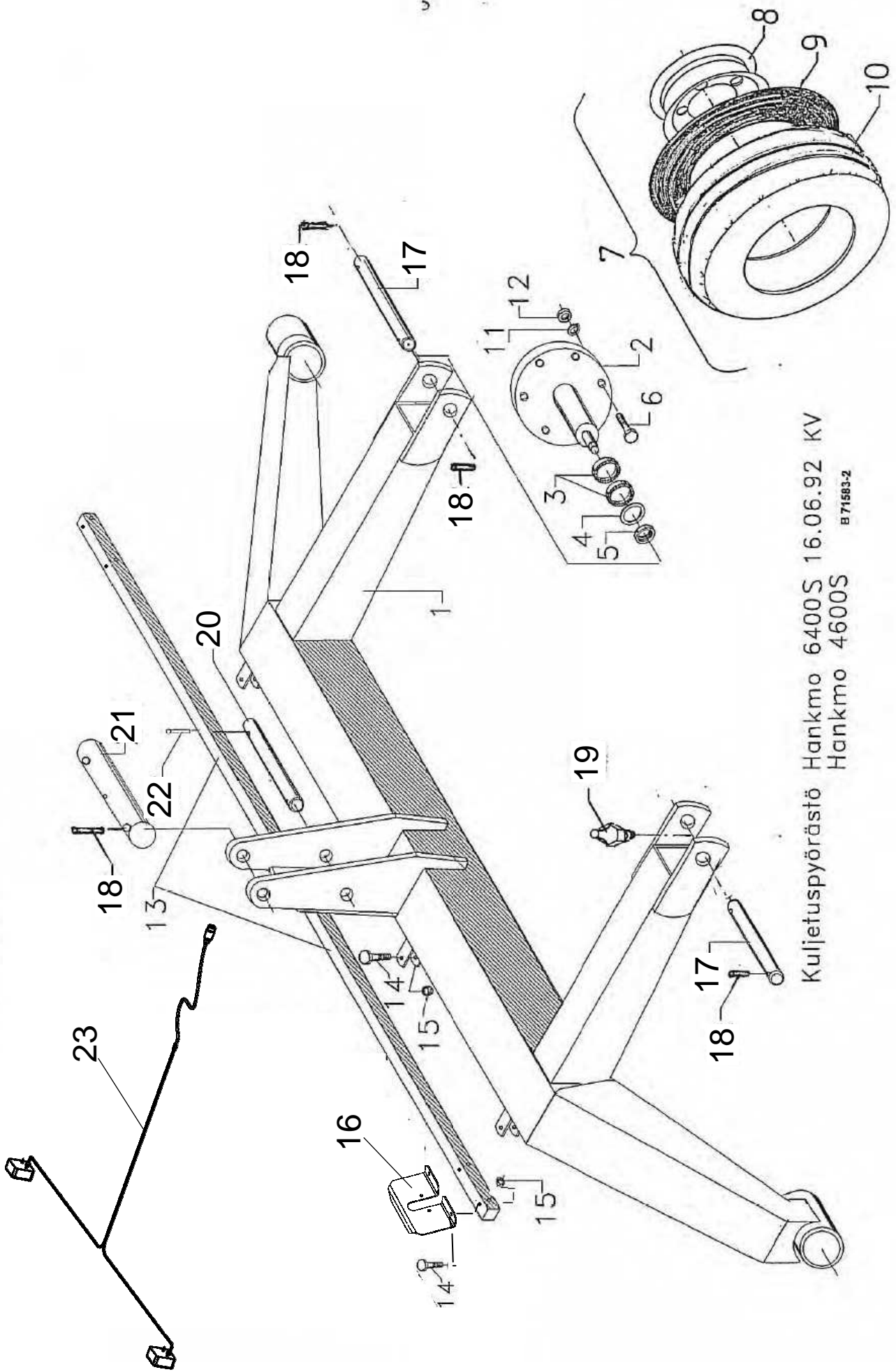

Kuljetuspyörästä Hankmo 6400S 16.06.92 KV
 Hankmo 4600S B71583-2

KULJETUSYÖRÄSTÖ HANKMO 6400S, 4600 S				21.3.2013				TRANSPORT WHEELS+DRAWBAR		FAHRGESTELL + ZUGLEINRICHTUNG		PORTEUR + FLECHE		
Viite Ref.No Nr. Ref.	Tilaus n:o Part No Teil Nr No Piece	Vanha tilaus No Earlier Order No Frühere Teil Nr Vierx nos	Kpl Psc St Qte	Kpl Psc St Qte	VARAOSAN NIMI	DESCRIPTION	NAME DES ERSATZTEILES							
			HANKMO 6400S				HANKMO 4600S							
-	97158302		1	1	KULJETUSYÖRÄSTÖ, TÄYD.			TRANSPORT WHEELS+DRAWBAR		FAHRGESTELL + ZUGLEINRICHTUNG		PORTEUR + FLECHE		
1	97157261		1	1	KULJETUSYÖR. HITSATTU			TRANSPORT WHEELS		FAHRGESTELL + ZUGLEINRICHTUNG		PORTEUR + FLECHE		
2	95912662		2	2	PYÖRÄN AKSELI			WHEEL SHAFT		RADACHSE		ARBRE DE ROUE		
3	01314592		4	4	URAKUULALAAKERI 6210-2RS			BALL BEARING		KUGELLAGER		ROULEMENT BILLES		
4	96073044		2	2	ALUSLAATTA 24/60			WASHER		SCHEIBE		BAGUE ENTRETOISE		
5	02162085		2	2	LUKITUSMUTTERI M24 NYLOC			NUT		ACHSMUTTER		ECROU		
6	02081291		12	12	KUUSIORUUVI M16x45 8.8			HEXAGON SCREW		SECHSKANTSCHRAUBE		BOULON		
7	961443824		2	2	RENGAS VANT. 12,5/80-18			WHEEL + TYRE COMPL		RAD KOMPLETT		PNEU COMPLET		
8	96152924		2	2	LEVYPYÖRÄ			RIM		FELGE		JANTE		
9	01931330		2	2	SISÄRENGAS 12,5/80-18			TUBE		LUFTSCHLAUCH		CHAMBRE		
10	01930182		2	2	ULKORENGAS 12,5/80-18 AW			TYRE		REIFEN		PNEU		
11	02070116		12	12	KATIOJ.LAATTA C16,5 FEZN			CONICAL SPRING WASHER		FEDERSCHEIBE		RONDELLE BELLEVILLE		
12	02151083		12	12	LUKITUSMUTTERI M16 8ZN			NUT		MUTTER		ÉCROU FILET		
13	97273314		2	2	TUKIPUTKI			TUBE		VIERKANTROHR		TUYAU CARRE		
14	05001791		8	8	KUUSIORUUVI M8x50			SCREW		SCHRAUBE		VIS		
15	02151051		8	8	LUKITUSMUTTERI M8			NUT		ACHSMUTTER		ECROU		
16	98709674		2	2	TAUSTALEVY			PLATE		BLECH		TÔLE		
17	97273144		2	2	TAPPI 35x202			PIN		ZAPFEN		ACHSE		
18	02063327		6	6	JOUISOKKA 12x90			SPRING COTTER		SCHERENSPLINT		CHEVILLE		
19	02011158		8	8	RASVANIPPA			GREASE NIPPLE		SCHMIERNIPPEL		GRAISSEUR		
20	97158744		1	1	SYLINTERIN TAPPI 35x180			PIN		ZAPFEN		ACHSE		
21	97158844		1	1	SÄÄTÖTAPPI 30x172			PIN		ZAPFEN		ACHSE		
22	02061993		2	2	JOUISOKKA 12x60			SPRING COTTER		SCHERENSPLINT		CHEVILLE		
23	98013903		1	1	JOHTOSARJA			REAR LIGHT ASSY, COMPL		BELEUCHTUNGSEINRICHTUNG		ECLAIRAGE		

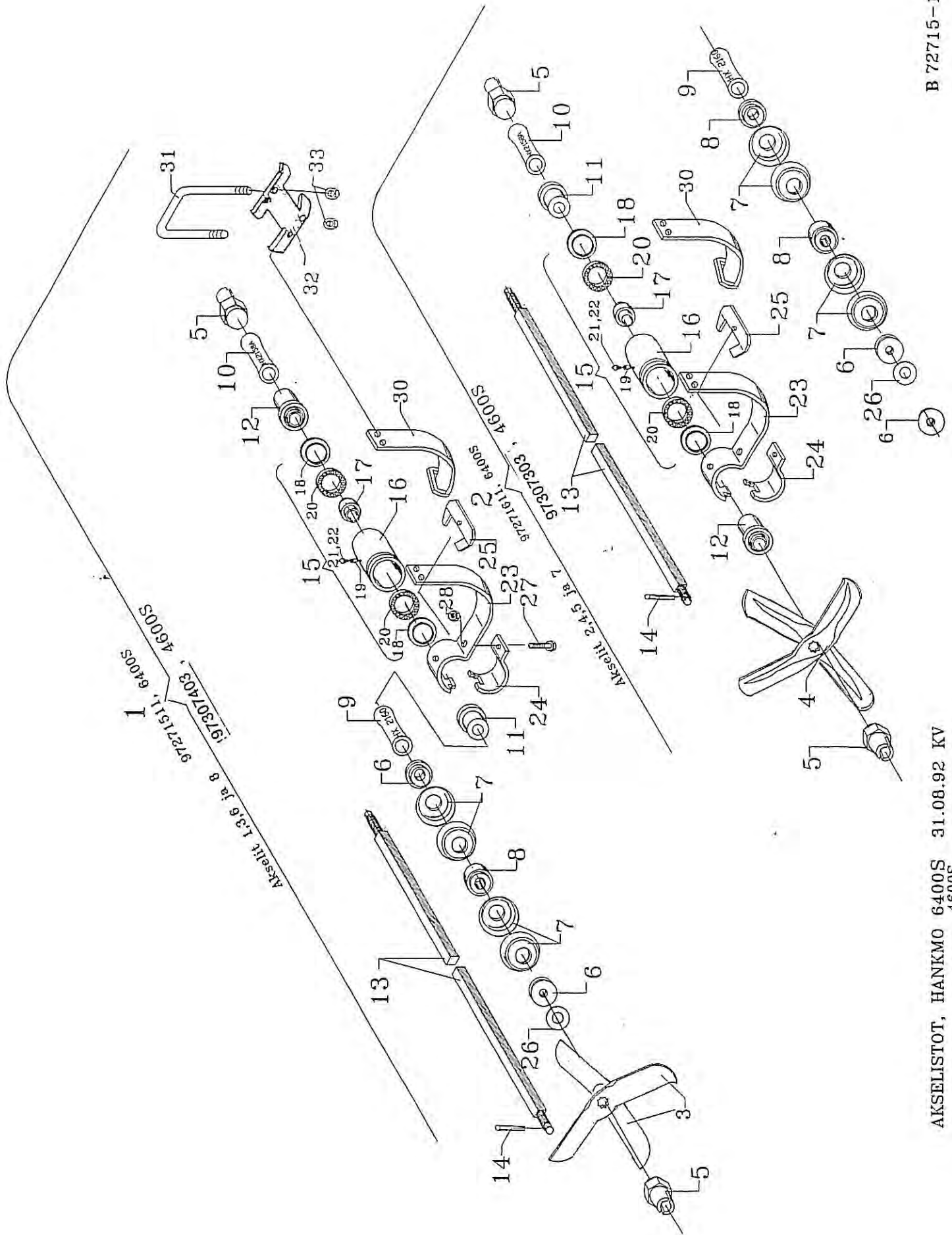

AKSELISTOT, HANKMO 6400S 31.08.92 KV
4600S

B 72715-1

AKSELISTOT HANKMO 6400S, 4600S 21.03.2013

Vite Ref.No.	Tilaus n:o	Vanha tilaus No	Kpl	Kpl	VARAOSAN NIMI	DESCRIPTION	NAME DES ERSATZTEILES	NOM DE LA PIECE DE RECHANGE
Part No	Part No	Earlier Order No	Psc	Psc				
Teil Nr	Teil Nr	Frühere Teil Nr	St	St				
No Piece	No Piece	Vierx nos	Qte	Qte				
			HANKMO 6400	HANKMO 4600				
1	97271511	-	4	-	AKSELI 1, 3, 6, 8 KOOTTU, VASEN	AXLE COMPLETE, LEFT	WELLE KOMPLETT, LINKS	ARBRE COMPLET, GAUCHE
1	97307403	-	-	4	AKSELI 1, 3, 6, 8 KOOTTU, VASEN	AXLE COMPLETE, LEFT	WELLE KOMPLETT, LINKS	ARBRE COMPLET, GAUCHE
2	97271611	-	4	-	AKSELI 2, 4, 5, 7 KOOTTU, OIKEA	AXLE COMPLETE, RIGHT	WELLE KOMPLETT, RECHTS	ARBRE COMPLET, DROITE
2	97307303	-	-	4	AKSELI 2, 4, 5, 7 KOOTTU, OIKEA	AXLE COMPLETE, RIGHT	WELLE KOMPLETT, RECHTS	ARBRE COMPLET, DROITE
3	97202982	HX 2215	136	96	VEITSITERÄ, VASEN	KNIFE, LEFT	MESSER, LINKS	BÊCHE, GAUCHE
4	97202882	HX 2214	136	96	VEITSITERÄ, OIKEA	KNIFE, RIGHT	MESSER, RECHTS	BÊCHE, DROITE
5	97222764	0048340	16	16	AKSELMUTTERI 27x2	END NUT	ACHSMUTTER	ECROU
6	97199904	0017740	32	16	VÄLILEVY	WASHER	ZWISCHENSCHIEBE	BAGUE ENTRETOISE
7	01891035		32	32	LAUTASJOUSI 7,7x64x125	SPRING	TELLERFEDER	RESSORT
8	97199804	0017740	8	8	VÄLILAAKKA, KESKIMM. 35/80-25	WASHER	ZWISCHENSCHIEBE	BAGUE ENTRETOISE
9	97223234	HX 2160A	8	8	VÄLIPUTKI L=108	SPACER	ZWISCHENBÜLSE	ENTRETOISE
10	97223064	HX 2158A	88	56	VÄLIPUTKI L=169	SPACER	ZWISCHENBÜLSE	ENTRETOISE
11	97228464	0079090	32	24	VÄLIHOLKKI, LYHYT L=41,5	BUSHING	HUELSE	ENTRETOISE
12	97210164	0079100	32	24	VÄLIHOLKKI, PITKÄ L=68	BUSHING	HUELSE	ENTRETOISE
13	97163104	0043660	8	-	AKSELI L=3170	AXEL	ACHSE	ARBRE
13	97241404	0043660	-	8	AKSELI L=2230	AXEL	ACHSE	ARBRE
14	02061520		16	16	JOUSISOKKA 8x50	SPRING COTTER	SCHERENSPLINT	CHEVILLE
15	97223364		32	24	LAAKERI TÄYDELLISENÄ	BEARING, COMPL. ASSY.	LAGER, VOLLST.	PALIER COMPL
16	97217363	0041250	32	24	LAAKERIPESÄ	BEARING	LAGERGEHAUSE	COUSSINETAGE
17	97223404	0210760	32	24	VÄLIHOLKKI 60x38	INTERMEDIATE SLEEVE	ZWISCHENHÜLSE	ENTRETOISE
18	97206804	0000090	64	48	LABYRINTTILAATTA	LABYRINT WASHER	LABYRINTHSCHIEBE	BAGUE ENTRETOISE
19	97223504	1510836	32	24	NIPAN JATKE 12x16	SPACER	ZWISCHENHÜLSE	ENTRETOISE
20	01311261	0049140	64	48	URAKUULALAAKERI 6209- 1 RS	BEARING	LAGER	PALIER
21	02011158		32	24	VOITELUNIPPA AM 6 DIN 71412	GREASE NIPPLE	SCHMIERNIPPEL	GRAISSEUR
22	02011190	0049260	32	24	VOITELUNIPAN SUOJAHATTU DIN 71412	PLASTIC PLUG	KAPPE	COUVERCLE
23	97233113	0050570	32	24	LISÄJOUSI	SPRING	FEDER	RESSORT
24	97230564	0043410	32	24	ALEMPI SANKA	CLAMP	GELENK	DEFLECTEUR

Piiir.n:o 72715-1

1 (2)

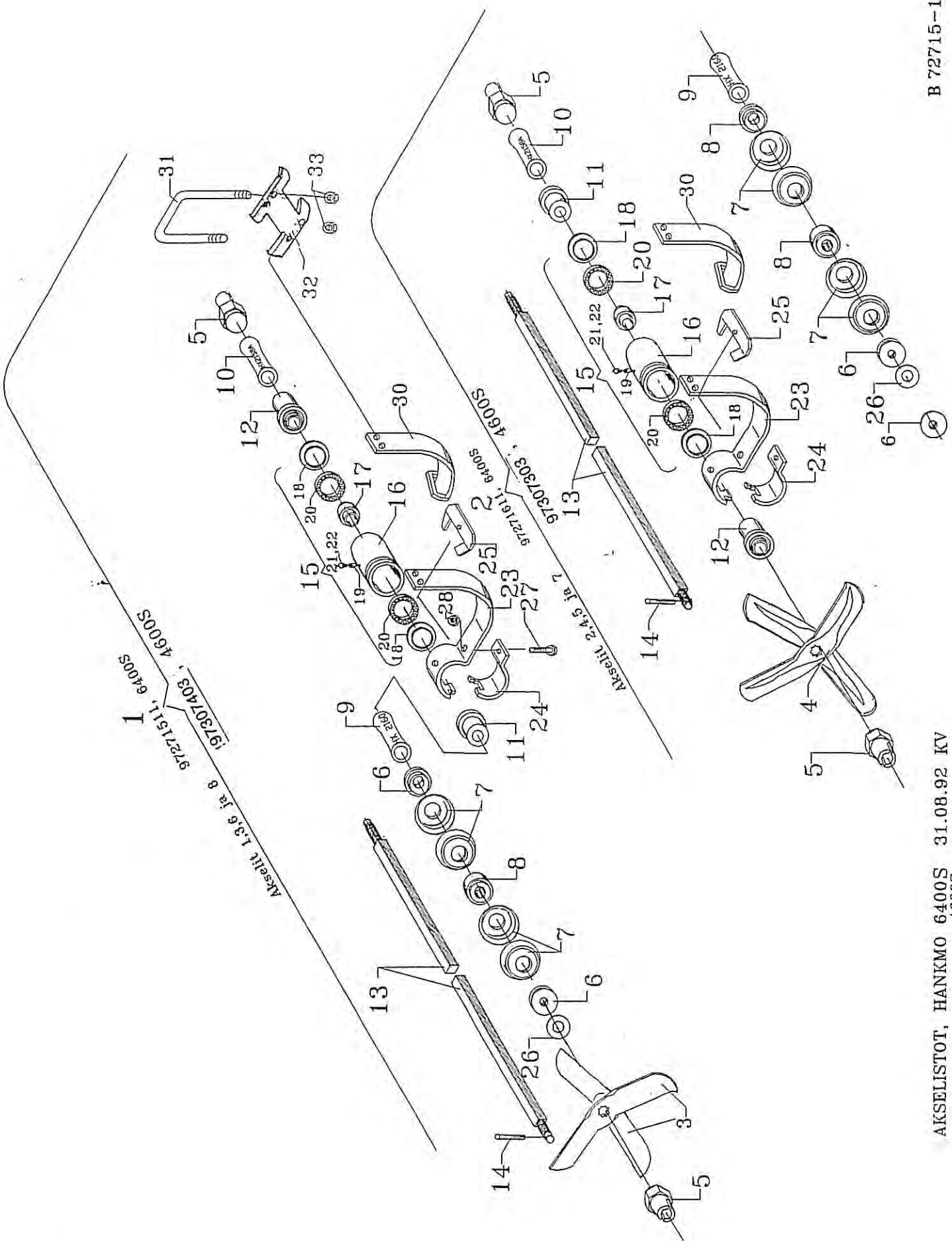

AKSELISTOT, HANKMO 6400S 31.08.92 KV
4600S

B 72715-1

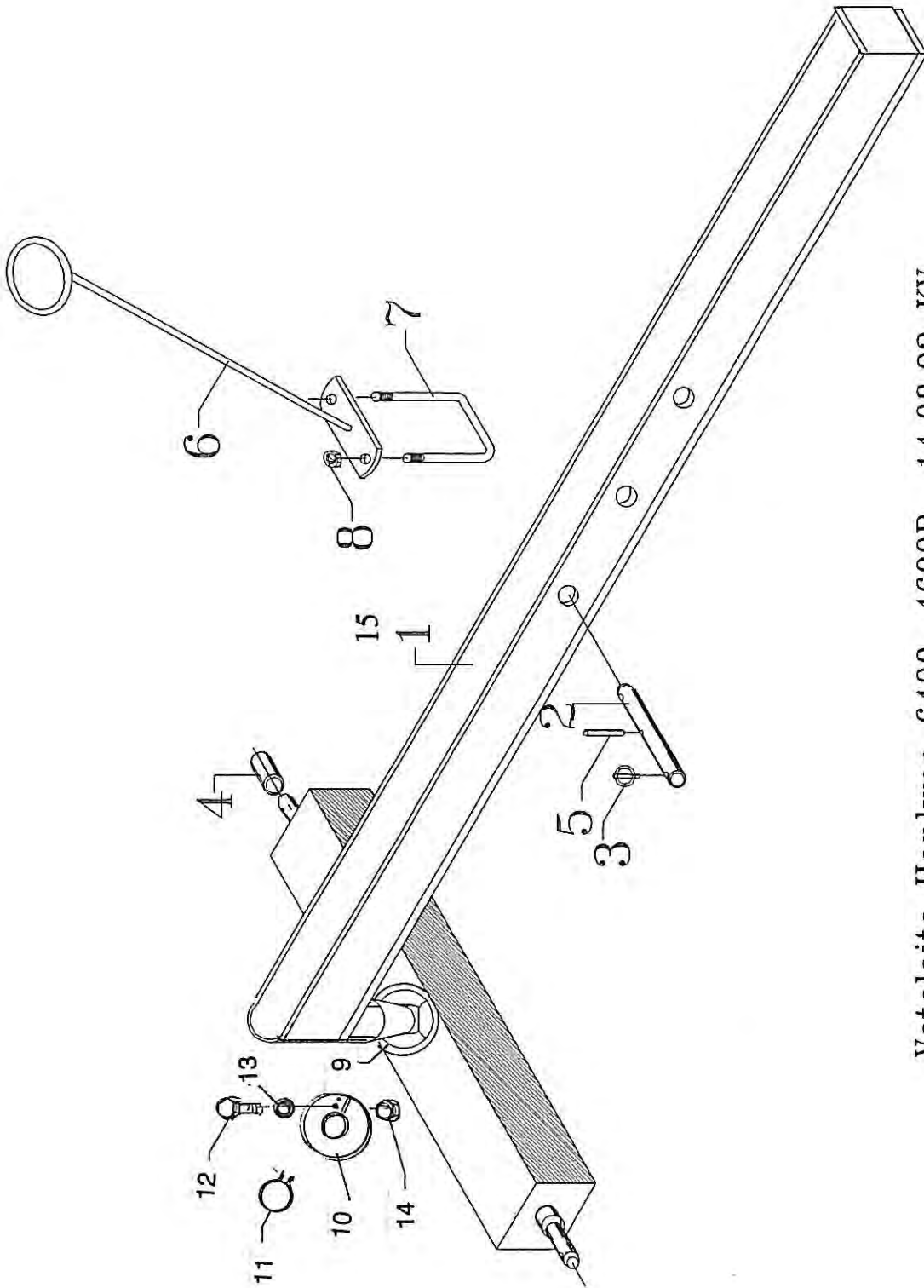

Vetolaite Hankmo 6400, 4600B 14.08.92 KV

VA 71551-1

VETOLAITE, HANKMO 6400S, 4600S		21.3.2013		DRAWBAR	ZUGDEICHSEL	FLECHE
Vite Ref.No Nr. Ref.	Tiltaus n:o Part No Teil Nr No Piece	Vanha tiltaus No Earlier Order No Frühere Teil Nr Vierx nos	Kpl Psc St Qte	Kpl Psc St Qte	HANKMO 6400S	HANKMO 4600S
1	97155111		1		VETOLAITE	DRAWBAR
2	97158604		1		LUKITUSTAPPI 35x248	SCHLOSSZAPFEN
3	02061633		1		JOUSIRENGASSOKKA 11	KLAPPSPLINT
4	97163044		2		HYLSY 36,5/28,2-45	HUELSE
5	02062041		1		JOUSISOKKA 8x70	SCHERENSPLINT
-	97305003		1		LETKUTELINE KP.	HALTERUNG
6	97304663		1		LETKUTELINE HITS.KP.	HALTERUNG
7	97755944		1		SANKA	U-SCHRAUBE
8	02151083		2		LUKITUSMUTTERI M16 8 ZN	MUTTER
9	97444703		1		SUOJARENGAS	SCHUTZKRAGEN
10	97445003		1		KUMISUOJA	MUFFE
11	01840100		1		LETKUNKIRISTIN	SCHLAUCHKLEMMME
12	02100030		1		HIHMARUUVI	SCHRAUBE
13	02071430		1		ALUSLAATTA	ZWISCHENSCHIBE
14	02161807		1		KUUSIOMUTTERI	MUTTER
15	97586261		1		VETOLAITE KAT 3 (LISÄV.)	ZUGDEICHSEL KAT 3 (ZUSATZAUSRÜSTUNG)
			-		DRAWBAR CAT 3 (OPTIONAL)	DRAWBAR CAT 3 EQUIPMENT ADD.

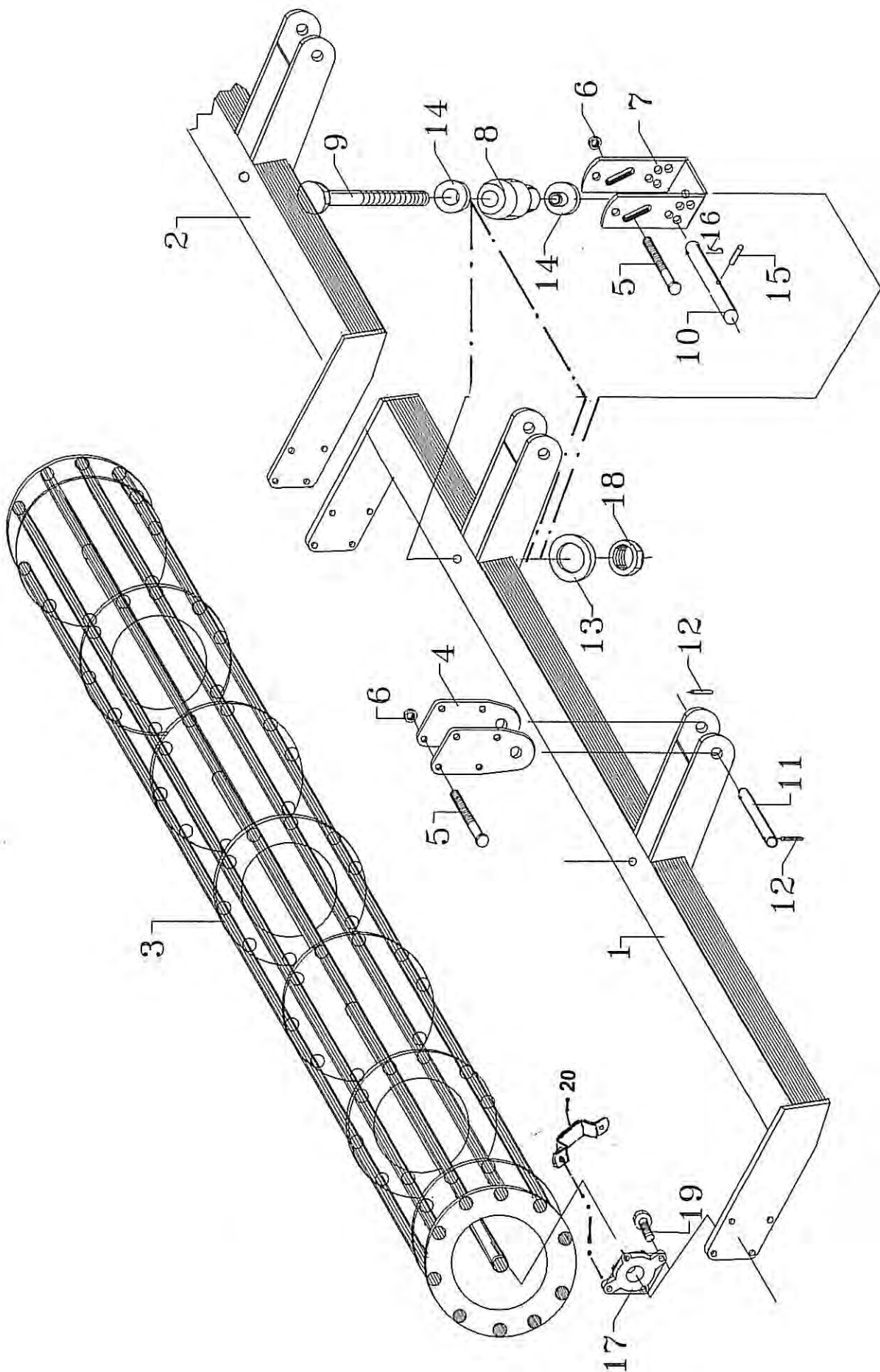

LISÄVARUSTE
 Varpajyvä Hankmo 4600S, 6400S 08.10.92 KV B 73070-3
 TILL.UTR. EXTRA EQUIPMENT

VARPAJYRÄ, HANKMO 6400S, 4600S		21.03.2013				Kpl				HANKMO				TINE ROLLER	KRÜMLER	ROULEAU
Viite Ref.No Nr. Ref.	Tilaus n:o Part No Teil Nr No Piece	Vanha tilaus No Earlier Order No Frühere Teil Nr Vieux nos	Kpl Psc St Qte	Psc St Qte	Kpl Psc St Qte	LISÄVARUSTE VARAOSAN NIMI	EXTRA EQUIPMENT DESCRIPTION	ZUSATZAUSRÜSTUNG NAME DES ERSATZTEILES	ROULEAU EQUIPMENT ADD. NOM DE LA PIECE DE RECHANGE							
			HANKMO 6400	HANKMO 4600												
1	97305712		2	-	-	VARPAJYRÄN RUNKO,HITS.	TINE ROLLER FRAME	KRÜMLERRAHMEN	CHASSIS DE ROULEAU							
1	97303412		-	1	1	VARPAJYRÄN RUNKO, OIK.	TINE ROLLER FRAME, RIGHT	KRÜMLERRAHMEN, RECHTS	CHASSIS DE ROULEAU, DROITE							
2	97303312		-	1	1	VARPAJYRÄN RUNKO, VAS.	TINE ROLLER FRAME, LEFT	KRÜMLERRAHMEN, LINKS	CHASSIS DE ROULEAU, GAUCHE							
3	97305612		2	-	-	JYRÄRULLA, HITS.KP.	TINE ROLLER	KRÜMLER	ROULEAU							
3	97303512		-	2	2	JYRÄRULLA HITS.KP.	TINE ROLLER	KRÜMLER	ROULEAU							
4	97302013		8	8	8	VARPAJYRÄN KIINN.KORVA	REGULATING PIECE	HALTERUNG	FIXATION							
5	02080180		20	20	20	KUUSIORUUVI M16x160 8.8 ZN	SCREW	SCHRAUBE	BOULON							
6	02151083		20	20	20	LUKITUSMUTTERI M16 8 ZN	NUT	MUTTER	ECROU							
7	97302713		4	4	4	SÄÄTÖKORVA	REGULATING PIECE	HALTERUNG	FIXATION							
8	01450760		4	4	4	KUMIJOUSI E-13993 ÖVERUM	SPRING	SPIRALFEDER	RESSORT							
9	05004180		4	4	4	KUUSIORUUVI M20x260 8.8 ZN	SCREW	SCHRAUBE	BOULON							
-	97303904		4	4	4	SÄÄTÖTAPPI + SOKKA	PIN + SPRING PIN	ZAPFEN + FEDERSPLINT	AXE + GOUPILLE							
10	97303844		4	4	4	TAPPI 20x210	PIN	ZAPFEN	AXE							
11	97303744		4	4	4	KIINNITYSTAPPI 30x154	FASTENING PIN	ZAPFEN	AXE							
12	02061520		8	8	8	JOUSISOKKA 8x50 ZN	SPRING PIN	FEDERSPLINT	GOUPILLE							
13	05061118		4	4	4	ALUSLAATTA 22 ZN	WASHER	SCHEIBE	RONDELLE							
14	97302814		8	8	8	OHJAUSHOLKKI	BUSHING	HUELSE	ENTRETOISE							
15	02062475		4	4	4	JOUSISOKKA 6x36 ZN	SPRING PIN	FEDERSPLINT	GOUPILLE							
16	02062282		4	4	4	HAARAJOUSISOKKA 5x107	SPRING COTTER	BEFESTIGUNGSEISEN	RIVET							
17	01311205		4	4	4	LAIPPALAAKERI UCF-208	FLANGE BEARING	LAGER	PALIER							
18	02161892		12	12	12	LUKITUSMUTTERI M20 8ZN	NUT	MUTTER	ECROU							
19	02081213		16	16	16	KUUSIORUUVI M16x30 8.8 ZN	SCREW	SCHRAUBE	BOULON							
20	97774013		4	4	4	SUOJALEVY	BUSHING	HUELSE	ENTRETOISE							

PIIR.n:o 73070-3

1 (1)



**TUME-AGRI OY
PL 77
14201 TURENKI
FINLAND**

**PUH. 0207 433 060 TEL. (int.) 358-207 433 060
FAX 03-688 2305 FAX (int.) 358- 3-6882305**