



Vaunukuivurin / Mobile dryer



Varaosakirja / Spare parts book

M180k, M205k, M240k, M275k, M300k, M365k ja M420k

D00145-2018_FI_EN

Piirustukset ja kuvat ovat Mepu Oy:n omaisuutta, eikä niitä saa luovuttaa kolmannelle osapuolelle ilman Mepu Oy:n kirjallista suostumusta.
/ Drawing, exploded views and other information is Mepu Oy property and may not be transferred to a third party without Mepu Oy prior written consent.



D00145-2018_FI_EN

Piirustukset ja kuvat ovat Mepu Oy:n omaisuutta, eikä niitä saa luovuttaa kolmannelle osapuolelle ilman Mepu Oy:n kirjallista suostumusta.
/ Drawing, exploded views and other information is Mepu Oy property and may not be transferred to a third party without Mepu Oy prior written consent.

Sisällysluettelo / Table of contents

1.	Alkusanat / Dear Customer	4
2.	Vaunukuivurit / Mobile dryer	5
2.1.	Ketjuelevaattori / Chain elevator M 180k (106017)	5
2.2.	Ketjuelevaattori / Chain elevator M 205k (106019 B).....	8
2.3.	Ketjuelevaattori / Chain elevator M 240k (106027)	11
2.4.	Kuppelevaattori / Bucket elevator M 180k (106018 C).....	13
2.5.	Kuppelevaattori / Bucket elevator M 205k (106020 C).....	16
2.6.	Kuppelevaattori / Bucket elevator M 205k (106021 C) Uuni / Oven 400 kW	19
2.7.	Kuppelevaattori / Bucket elevator M 240k (106022 C).....	22
2.8.	Kuppelevaattori / Bucket elevator M 275k (106023 D).....	25
2.9.	Kuppelevaattori / Bucket elevator M 300k (106024 E)	28
2.10.	Kuppelevaattori / Bucket elevator M 365k (106025 D).....	31
2.11.	Kuppelevaattori / Bucket elevator M 420k (106028C).....	34
3.	Runko / Frame.....	37
3.1.	Ketjuelevaattori mallit / Chain elevator models (103397 I).....	37
3.2.	Kuppelevaattori mallit / Bucket elevator models 60t/h, 80t/h (103397_1 I)	38
3.3.	Kuppelevaattori mallit / Bucket elevator models 100t/h, 120t/h (103397_2 I)	39
4.	Alakuljettimet / Bottom conveyer	40
4.1.	Alakuljetin / Bottom conveyer 40tn (102046 G)	40
4.2.	Alakuljetin 40tn oma moottori / Bottom conveyer 40tn own motor (103878 L).....	43
4.3.	Alakuljetin 40tn oma moottori / Bottom conveyer 40tn own motor (106050A)	45
5.	Pohjakartio / Bottom cone (101574 B)	47
	47	
6.	Syöttölaite / Feeder (101500_1 M, 101500_2 M 365k).....	48
7.	Uuni / Oven (101790 J).....	51
8.	Kuivauskenno / Drying shell.....	53
8.1.	Alaosa / Bottom (152300 B)	53
8.2.	Yläosa / Upper section M 205k, M 300k (152330 A).....	53
8.3.	Yläosa / Upper section M 300k, M 365k (152302 I)	54
8.4.	Yläosa / Upper section M 240k, M 275k, M 365k (152302_6 A)	55
8.5.	Keskikanavan sulku / Middle air channel closing (152336).....	57
9.	Viljasäiliö / Grain bin.....	58
9.1.	Viljasäiliö / Grain bin M180k, M205k (103808 H)	58
9.2.	Viljasäiliö / Grain bin M240k, M275k, M300k (103809).....	59
9.3.	Viljasäiliö / Grain bin M365k (104063).....	60
9.4.	Viljasäiliö / Grain bin M420k (108064B).....	62
10.	Ilmakotelot / Air casing	64
10.1.	Ilmakotelo / Air casing M 180k	64
10.1.1.	(153353 B).....	64
10.1.2.	(153394 B).....	65

D00145-2018_FI_EN



10.2. Ilmakotelo / Air casing M 205k	66
10.2.1. (153369 A)	66
10.2.2. (153372 A)	67
10.3. Ilmakotelo / Air casing M 240k, M 275k.....	68
10.3.1. (153395 A)	68
10.3.2. (153403 A)	69
10.4. Ilmakotelo / Air casing M 300k	71
10.4.1. (153404 A)	71
10.4.2. (153406 A)	73
10.5. Ilmakotelo / Air casing M 365k	75
10.5.1. (153407 A)	75
10.5.2. (153408 A)	77
10.6. Ilmakotelo / Air casing M 420k	78
10.6.1. (137306A)	78
10.6.2. (137307A)	79
10.7. Ilmakotelon lähtö / Air channel output Ø500 (153389 A).....	80
10.8. Ilmakotelon lähtö / Air channel output Ø630 (153386 A).....	81
11. Esipuhdistin / Pre cleaner.....	82
11.1. 60tn / 80tn Ø200 (101896_1 V)	82
11.2. 100tn / 120tn Ø250 (101896_3 V)	83
12. Kanavaimuri / Duct fan	84
12.1. 1,5kW (103660 B).....	84
12.2. 2,2kW (102616 B).....	85
13. Viljasäiliön kaiteet / Grain bin handrail (103371 C).....	86
14. Tikkaat / Ladders (102129_x E).....	87
14.1. Tikkaat / Ladders (600339	88
15. Elevaattorit / Elevator.....	89
15.1. Ketjuelevaattori / Chain elevator M 180k (103877 C).....	89
15.2. Ketjuelevaattori / Chain elevator M 205k (103817 G)	92
15.3. Kuppielevaattori / Bucket elevator 40 tn/h, 60 tn/h	95
15.3.1. Kuppielevaattori yläpää / Bucket elevator head 40 tn/h, 60 tn/h	96
15.4. Kuppielevaattori / Bucket elevator 80 tn/h, 100 tn/h	97
15.4.1. Kuppielevaattori yläpää / Bucket elevator head 80 tn/h, 100 tn/h	98
15.5. Elevaattorin tuenta / Elevator support SEI35/14/TVM140, 60tn/h (137974 B)	100
15.6. Elevaattorin tuenta / Elevator support SEI50/18, 80tn, 100tn (137965 B)	101
15.7. Elevaattorin tuenta / Elevator support SEI50/23, 120tn/h (138032 B)	102



1. Alkusanat / Dear Customer

Kiitämme Teitä siitä, että olette valinnut Mepu Oy:n valmistaman tuotteen.

Mepu Oy:n valmistama vaunukuivuri on yli 30 vuoden aikana osoittautunut käytännössä tehokkaaksi ja varmatoimiseksi työkoneeksi. Turvallinen ja taloudellinen kuivurin käyttö edellyttää laitteiston toiminnan ja tekniikan tuntemusta. Tässä kirjassa on listattu piirustuksia ja räjäytyskuvia vaunukuivurin rakenteesta.

Varaosakirjan piirustukset ja kuvat ovat Mepu Oy:n omaisuutta, eikä niitä saa luovuttaa kolmannelle osapuolelle ilman Mepu Oy:n kirjallista suostumusta.

Ota tarvittaessa yhteys Mepu Oy:n huoltopalveluun:

Puh. (02) 275 4444 / Huolto

Fax. (02) 256 3361

Email: service@mepu.com

Dear Customer

We congratulate you on the purchase of the mobile dryer manufactured by Mepu Oy.

Already during the past 30 years our mobile dryers have proved to be effective and reliable machines in operation. To ensure your safe working conditions and a cost-saving use of the mobile dryer it is necessary that you are familiar with its technical facilities and operation. This book is shown drawings and exploded views on mobile dryer structure.

This book drawing, exploded views and other information is Mepu Oy property and may not be transferred to a third party without Mepu Oy prior written consent.

If necessary, contact Mepu Oy service:

Phone. +3582 275 4444 / Service

Fax. +3582 256 3361

Email: service@mepu.com

D00145-2018_FI_EN

Piirustukset ja kuvat ovat Mepu Oy:n omaisuutta, eikä niitä saa luovuttaa kolmannelle osapuolelle ilman Mepu Oy:n kirjallista suostumusta.
/ Drawing, exploded views and other information is Mepu Oy property and may not be transferred to a third party without Mepu Oy prior written consent.



2. Vaunukuivurit / Mobile dryer

2.1. Ketjuelevaattori / Chain elevator M 180k (106017)

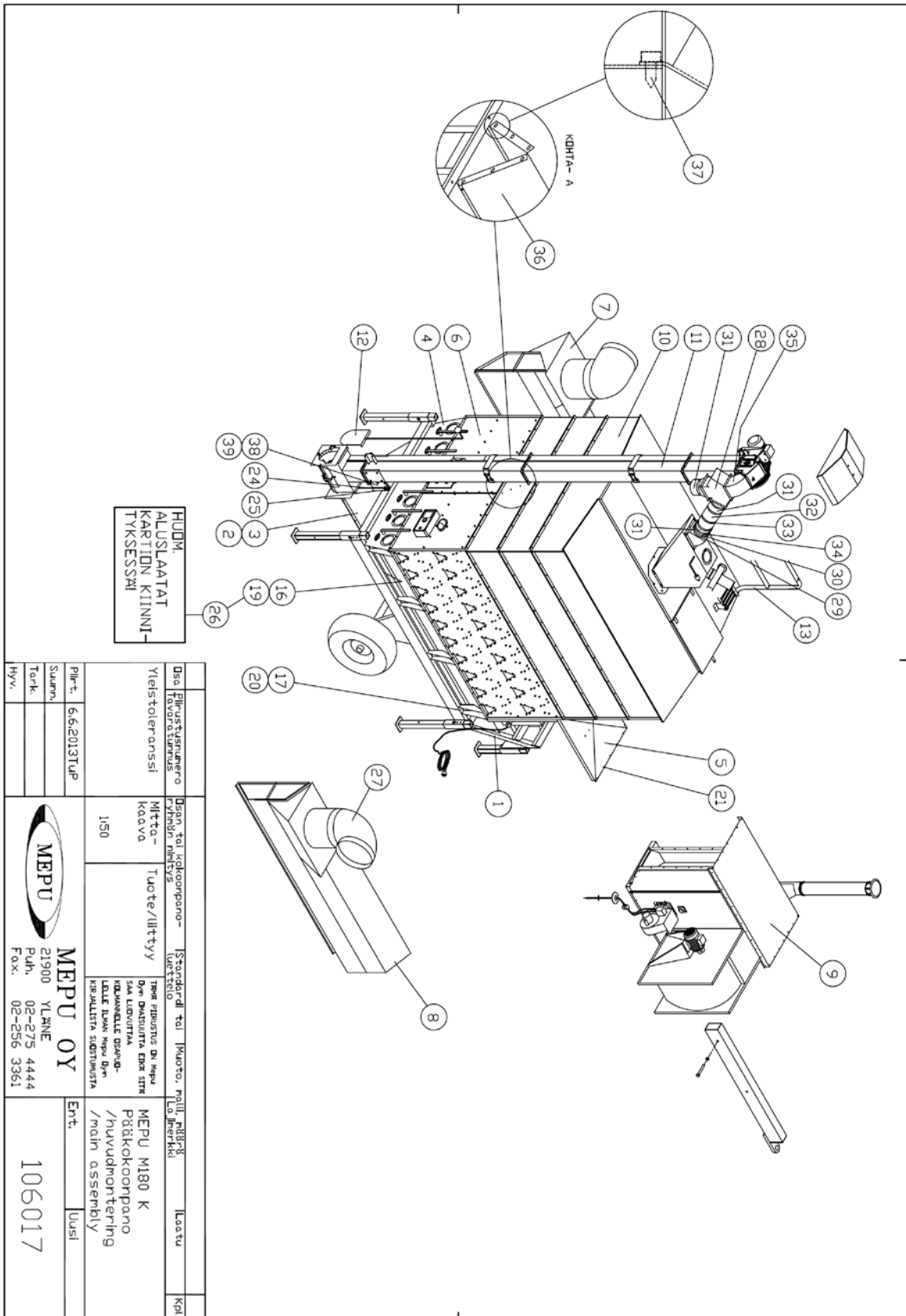

D00145-2018_FI_EN

Piirustukset ja kuvat ovat Mepu Oy:n omaisuutta, eikä niitä saa luovuttaa kolmannelle osapuolelle ilman Mepu Oy:n kirjallista suostumusta. / Drawing, exploded views and other information is Mepu Oy property and may not be transferred to a third party without Mepu Oy prior written consent.



38	101651	Elevaattorin tuki		1		
37	912651	Itseporautuva levyruuvi 6,3x16 DIN 7504-L		62		
36	100916	Välliharja		1		
35	103781	Elevaattorin yhde		1		
34	970125	Pikaside ø200 valur/valur		1		
33	970086	Pikaside ø200		1		
32	400676	Teleskooppiputki L=0,5+0,75 vahvistettu		1		
31	970121	Valukäyrä ø200 7°		1		
30	970122	Valukäyrä ø200 15°		2		
29	970126	Valuputken panta, leveä		5		
28	HM970091	3-tiejakaaja		1		
27	970158	Kulmayhde 90° ø500		2		
26	921006	Aluslevy/mutterbricka/washer M8 Zn		56		
25	102843	Pidike/hållare/bracket		1		
24	102844	Puhdistuslaatta/rengöringskrapa/cleaner blade		1		
23	101868	Sähkölaitteet/elektrisk utrustning/electric equipment		1		
22	101867	Tarrat (102406)/ klistermärken/stickers		1		
21	912510	Itseporautuva levyruuvi/själlvborrand plåtskruv/drillhead plate screw 4,8x13 DIN7976		14		
20	920008	Kuusiomutteri/sexkantmutter/hex nut M12		8		
19	920006	Kuusiomutteri/sexkantmutter/hex nut M8		70		
18	920004	Kuusiomutteri/sexkantmutter/hex nut M6		4		
17	910123	Kuusioruuvi/sexkantbult/hex screw M12x20		4		
16	910072	Kuusioruuvi/sexkantbult/hex screw M8x16		70		
15	910046	Kuusioruuvi/sexkantbult/hex screw M6x70		4		
14	101896	Espuhdistin		1		
13	103371	Portaat ja kaiteet/räcke/railing		1		
12	103437	Sulkuluukun säätö/avståndningsluckas control/closing hatch control		1		
11	103877	Elevaattori/elevator		1		
10	103808	Viljasäiliö/spannmålsbehållare/grain container		1		
9	101790	Uuni (101790/18)/panna/oven 250kW Kp26H		1		
8	153394	Ilmakotelo/luftkåpa/air casing		1		
7	153353	Ilmakotelo/luftkåpa/air casing		1		
6	152300	Kennolohkojen kok.pano/torkelement mont./drying cell assembly		1		
5	100661	Vällikatto/mellan tak/mid roof		1		
4	101500	Syöttölaite/mataranordning/feeding apparatus		1		
3	101574	Pohjakartio/botten kona/bottom conus		1		
2	102046	Alakuljetin 40t		1		
1	103397	Runko/ram/frame		1		
Osa	Piirustusnumero Tavaratunnus	Osan, tai kokoonpano- ryhmän nimitys	Standardi tai luettelo	Muoto, malli, määrä, Laajimerkki	Laatu	Kpl
	Yleistoleranssi	Mitta- kaava 1:50	Tuote	TRÄSK PIRUSTUS ON Mepu Oyn OMAISUUTTA EI KÄ SITÄ SAA LUOVUTTA KOLMANNELLE OSAPUO- LELLE ILMAN Mepu Oyn KIRJALLISTA SUOSTUMUSTA	MEPU M180 K Pääkokoonpano /huvudmontering /main assembly	
Piir.t.	6.6.2013TuP	 MEPU OY 21900 YLÄNE Puh. 02-275 4444 Fax. 02-256 3361		Ent.	Uusi	106017
Suunn.						
Tark.						
Hyv.						

/ Drawing, exploded views and other information is Mepu Oy property and may not be transferred to a third party without Mepu Oy prior written consent.



40							
39	101651PK	Elevaattorin tuki					1
Osa	Piirustusnumero Tavaratunnus	Osan tai kokoonpano- ryhmän nimitys	Standardi tai luettelo	Muoto, malli, määrä, Lajimerkki	Laatu	Kpl	
Yleistoleranssi	Mitta- kaava	Tuote	TÄMÄ PIIRUSTUS ON Mepu Oyn OMAISUUTTA EIKÄ SITÄ SAA LUOVUTTAA KOLMANNELLE OSAPUO- LLE ILMAN Mepu Oyn KIRJALLISTA SUOSTUMUSTA		MEPU M180 K Pääkokoonpano /huvudmontering /main assembly		
Piir-t.	6.6.2013TuP	 MEPU OY 21900 YLÄNE Puh. 02-275 4444 Fax. 02-256 3361			Ent.	Uusi	
Suunn.					106017		
Tark.							
Hyv.							

D00145-2018_FI_EN

Piirustukset ja kuvat ovat Mepu Oy:n omaisuutta, eikä niitä saa luovuttaa kolmannelle osapuolelle ilman Mepu Oy:n kirjallista suostumusta.
/ Drawing, exploded views and other information is Mepu Oy property and may not be transferred to a third party without Mepu Oy prior written consent.

2.2. Ketjuelevaattori / Chain elevator M 205k (106019 B)

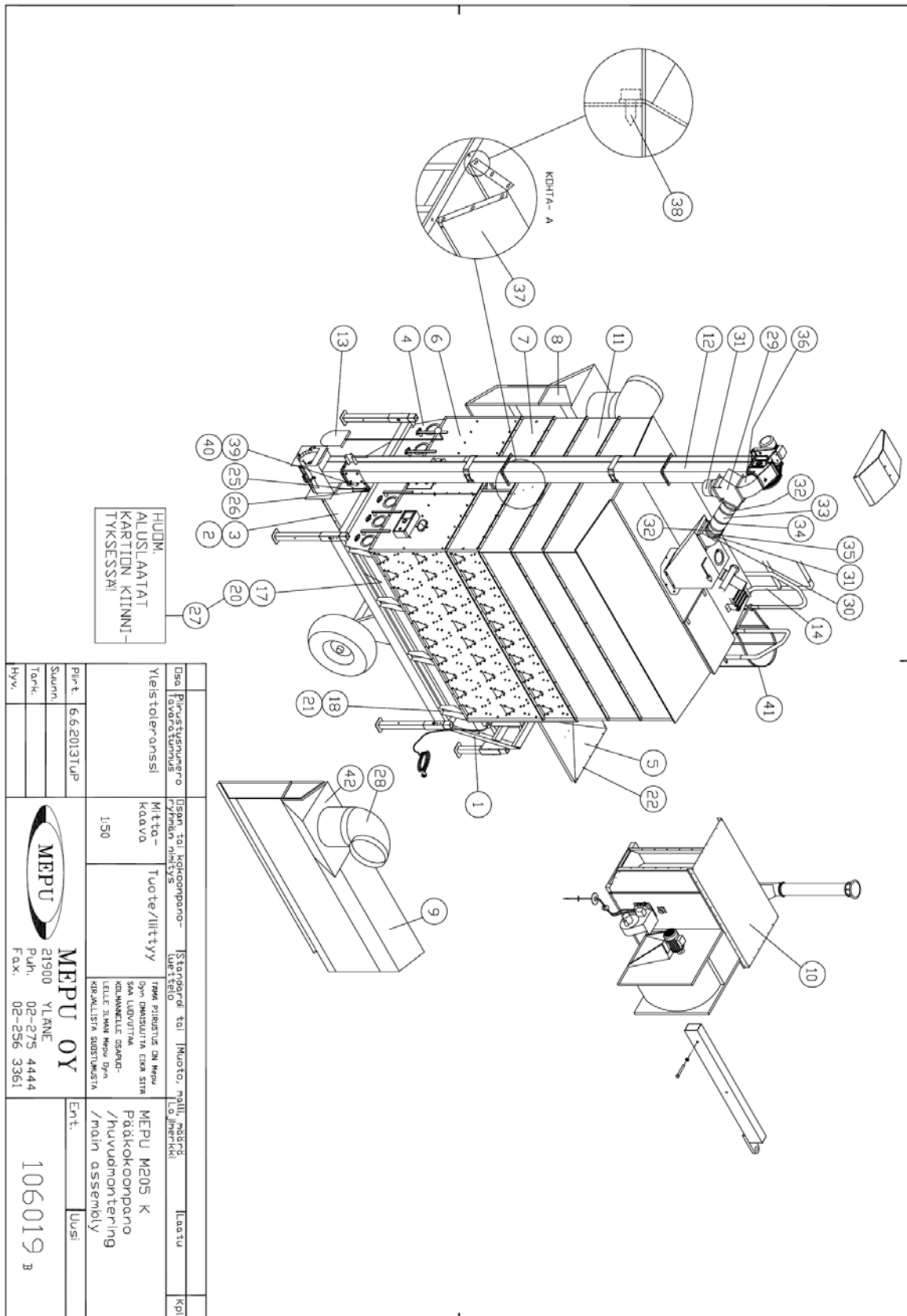

D00145-2018_FI_EN

Piirustukset ja kuvat ovat Mepu Oy:n omaisuutta, eikä niitä saa luovuttaa kolmannelle osapuolelle ilman Mepu Oy:n kirjallista suostumusta.
/ Drawing, exploded views and other information is Mepu Oy property and may not be transferred to a third party without Mepu Oy prior written consent.



38	912651	Itseporautuva levyruuvi 6.3x16 DIN 7504-L				62
37	100916	Vällharja				1
36	103781	Elevaattorin yhde				1
35	970125	Pikaside ø200 valur/valur				1
34	970086	Pikaside ø200				1
33	400676	Teleskooppiputki L=0.5+0.75 vahvistettu				1
32	970121	Valukäyrä ø200 7°				1
31	970122	Valukäyrä ø200 15°				2
30	970126	Valuputken panta, leveä				5
29	HM970091	3-tiejakaaja				1
28	970158	Kulmayhde 90° ø500				2
27	921006	Aluslevy/mutterbricka/washer M8 Zn				56
26	102843	Pidike/hållare/bracket				1
25	102844	Puhdistuslaatta/rengöringskrapa/cleaner blade				1
24	101868	Sähkölaitteet/elektrisk utrustning/electric equipment				1
23	101867	Tarrat (102406)/ klistermärken/stickers				1
22	912510	Itseporautuva levyruuvi/självbörrand plåtskruv/drillhead plate screw 4.8x13 DIN7976				14
21	920008	Kuusiomutteri/sexkantmutter/hex nut M12				8
20	920006	Kuusiomutteri/sexkantmutter/hex nut M8				70
19	920004	Kuusiomutteri/sexkantmutter/hex nut M6				4
18	910123	Kuusioruuvi/sexkantbult/hex screw M12x20				4
17	910072	Kuusioruuvi/sexkantbult/hex screw M8x16				70
16	910046	Kuusioruuvi/sexkantbult/hex screw M6x70				4
15	101896	Esipuhdistin				1
14	103371	Portaat ja kaiteet/räcke/railing				1
13	103437	Sulkuluukun säätö/avståndningsluckas control/closing hatch control				1
12	103817	Elevaattori/elevator				1
11	103808	Viljasäiliö/spannmålsbehållare/grain container				1
10	101790	Uuni (101790/18)/panna/oven 250kW Kp26H				1
9	153372	Ilmakotelo/luftkåpa/air casing				1
8	153369	Ilmakotelo/luftkåpa/air casing				1
7	152330	Kennolohkojen kok.pano/torkelement mont./drying cell assembly				2
6	152301_1	Kennolohkojen kok.pano/torkelement mont./drying cell assembly				1
5	100661	Välkatto/mellan tak/mid roof				1
4	101500	Syöttölaite/nataranordning/feeding apparatus				1
3	101574	Pohjakartio/botten kona/bottom conus				1
2	102046	Alakuljetin 40t				1
1	103397	Runko/ram/frame				1
Osa	Piirustusnumero Tavaratunnus	Osan tai kokoonpano- ryhmän nimitys	Standardi tai luettelo	Muoto, malli, määrä Lajimerkki	Laatu	Kpl
Yleistoleranssi		Mitta- kaava 1:50	Tuote	TÄMÄ PIIRUSTUS ON Mepu Oyn OMAISUUTTA EIKÄ SITÄ SAA LUOVUTTAA KOLMANNELLE OSAPUOL- LELLE ILMAN Mepu Oyn KIRJALLISTA SUOSTUMUSTA	MEPU M205 K Pääkokoonpano /huvudmontering /main assembly	
Piirt.	6.6.2013TuP	 MEPU OY 21900 YLÄNE Puh. 02-275 4444 Fax. 02-256 3361			Ent.	Uusi
Suunn.					106019	
Tark.						
Hyv.						

D00145-2018_FI_EN

Piirustukset ja kuvat ovat Mepu Oy:n omaisuutta, eikä niitä saa luovuttaa kolmannelle osapuolelle ilman Mepu Oy:n kirjallista suostumusta. / Drawing, exploded views and other information is Mepu Oy property and may not be transferred to a third party without Mepu Oy prior written consent.



42	153389	Ilmakotelon lähtö ø500			2	
41	102129_3	Tikkaat			1	
40	101651PK	Elevaattorin tuki			1	
39	101651	Elevaattorin tuki			1	
Osa	Piirustusnumero Tavaratunnus	Osan tai kokoonpano- ryhmän nimitys	Standardi tai luettelo	Muoto, malli, määrä Lajimerkki	Laatu	Kpl
Yleistoleranssi		Mitta- kaava 1:50	Tuote	TÄMÄ PIIRUSTUS ON Mepu Oy:n OMAISUUTTA EIKÄ SITÄ SAA LUOVUTTAA KOLMANNELLE OSAPUO- LELLE ILMAN Mepu Oy:n KIRJALLISTA SUOSTUMUSTA	MEPU M205 K Pääkokoonpano /huvudmontering /main assembly	
Piirt.	6.6.2013TuP	 MEPU OY 21900 YLÄNE Puh. 02-275 4444 Fax. 02-256 3361			Ent.	Uusi
Suunn.					106019	
Tark.						
Hyv.						

D00145-2018_FI_EN

Piirustukset ja kuvat ovat Mepu Oy:n omaisuutta, eikä niitä saa luovuttaa kolmannelle osapuolelle ilman Mepu Oy:n kirjallista suostumusta.
/ Drawing, exploded views and other information is Mepu Oy property and may not be transferred to a third party without Mepu Oy prior written consent.



2.3. Ketjuelevaattori / Chain elevator M 240k (106027)

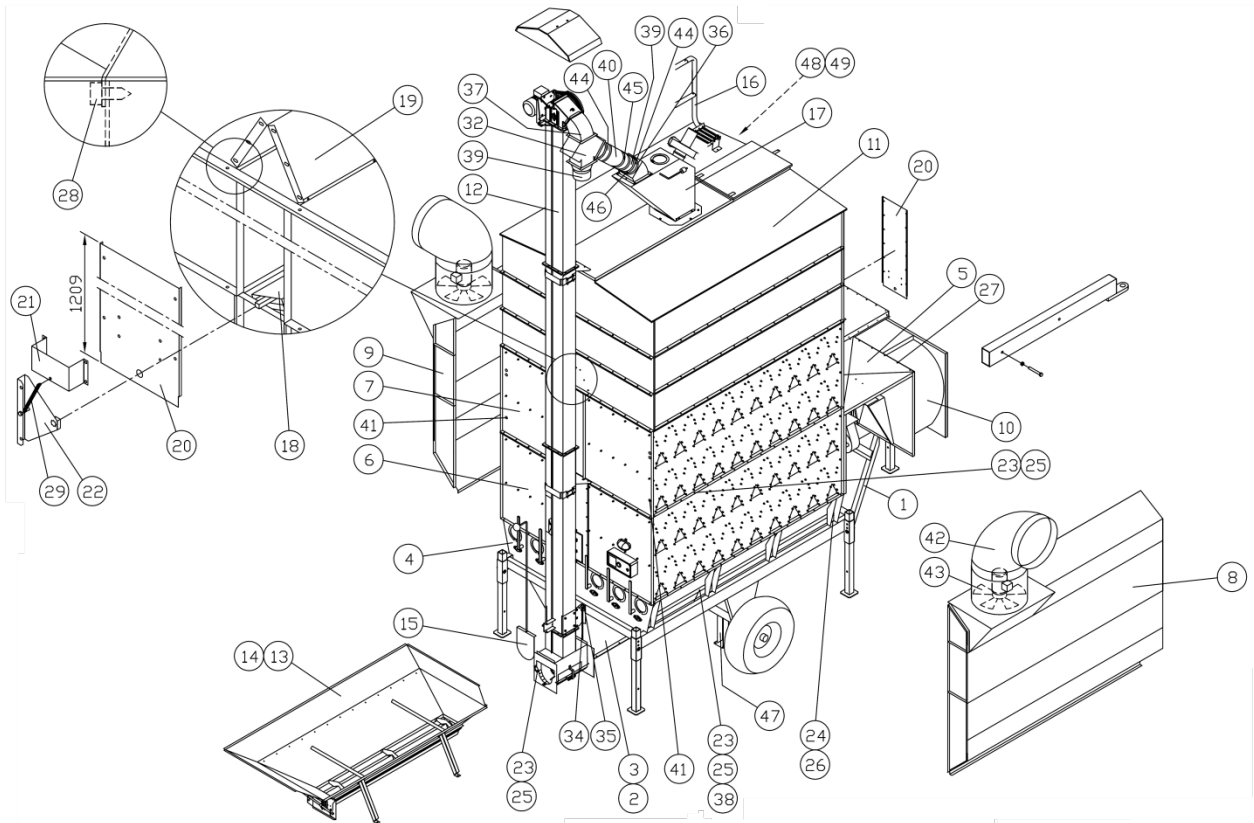

Osa	Numero	Nimi	Name	Määrä
1	103397	Runko	Frame	1
2	102046	Alakuljetin 40tn	Bottom conveyer 40tn	1
3	101574	Pohjakartio	Bottom conus	1
4	101500	Syöttölaite	Feeder	1
5	100661	Katto	Roof	1
6	152300	Kuivauskenno	Drying cell	1
7	152302_6	Kuivauskenno	Drying cell	2
8	153403	Ilmakotelo	Air casing	1
9	153395	Ilmakotelo	Air casing	1
10	101790	Uuni (101790_3)	Furnace (101790_3)	1
11	102809	Viljasäiliö	Grain bin	1
12	103818	Elevaattori	Elevator	1
15	103437	Sulkuluukku	Closing shutter	1
16	103371	Kaiteet	Railing	1
17	101896	Esipuhdistin	Pre cleaner	1
18	152336	Ilmakotelon sulku	Air casing closing	1
19	100916	Väliharja	Mid spine	1
20	152342	Välipäätylevy	Mid end plate	2
21	101917	Jousen kiinnike	Spring bracket	1
22	152340	Vipu	Lever	1
23	910072	Kuusiokoloruuvi	Hex screw	124
24	910123	Kuusiokoloruuvi	Hex screw	8
25	920006	Mutterit	Nuts	124
26	920008	Mutterit	Nuts	8
27	912510	Poraruuvit	Drill head screws	14
28	912651	Poraruuvit	Drill head screws	62
29	101858	Jousi	Spring	1
30	101867	Tarra	Sticker	1
31	101868	Sähkölaitteet	Electric equipment	1

D00145-2018_FI_EN

Piirustukset ja kuvat ovat Mepu Oy:n omaisuutta, eikä niitä saa luovuttaa kolmannelle osapuolelle ilman Mepu Oy:n kirjallista suostumusta.
 / Drawing, exploded views and other information is Mepu Oy property and may not be transferred to a third party without Mepu Oy prior written consent.





32	970091	3-tiejakaja	3-way divider	1
34	102844	Puhdistuslaatta	Cleaner blade	1
35	102843	Pidike	Holder	1
36	970126	Panta (valu/putki)	Clamp (cast/pipe)	5
37	103781	Elevaattori yhde	Elevator Connector	1
38	921006	Aluslaatta	Washer	56
39	970121	Valukäyrä Ø200 7°	Cast bent Ø200 7°	1
40	400676	Teleskooppiputki 0,5 + 0,75 vahvistettu	Telescope pipe 0,5 + 0,75 Reinforced	1
41	152319	Aluslaatta	Washer	24
42	970008	Putkikäyrä Ø630 15°	Bent Ø630 15°	2
43	102616	Kanavaimuri 2,2kW	Suction fan 2,2kW	2
44	970122	Valukäyrä Ø200 15°	Cast bent Ø200 15°	2
45	970086	Pikaside Ø200	Clamp Ø200	1
46	970125	Pikaside Ø200 valu	Clamp Ø200 valu	1
47	103993	Keskituki	Midle subbort	2
48	102129	Tikkaat	Ladders	1

D00145-2018_FI_EN

Piirustukset ja kuvat ovat Mepu Oy:n omaisuutta, eikä niitä saa luovuttaa kolmannelle osapuolelle ilman Mepu Oy:n kirjallista suostumusta.
/ Drawing, exploded views and other information is Mepu Oy property and may not be transferred to a third party without Mepu Oy prior written consent.

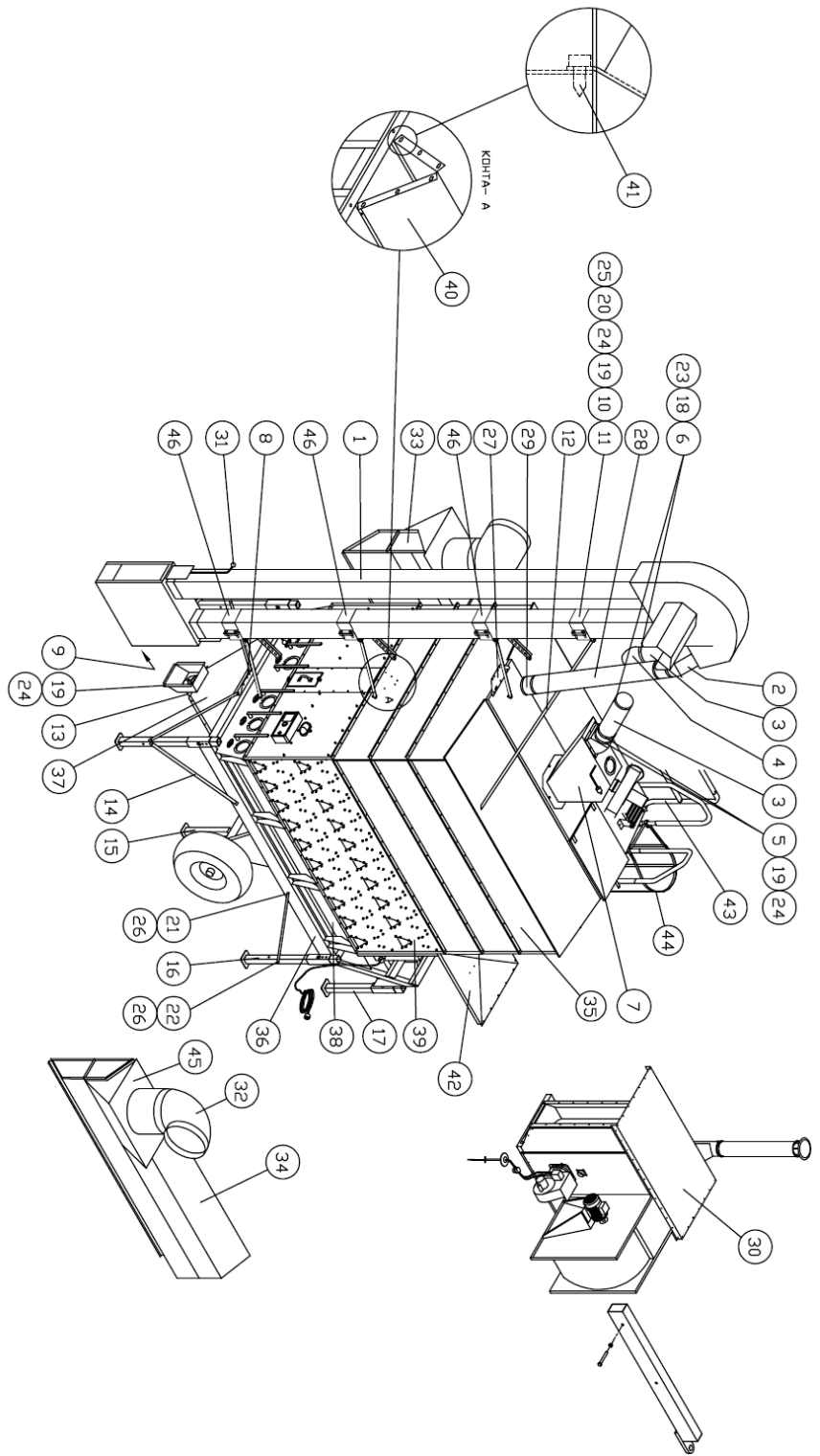
2.4. Kuppielevaattori / Bucket elevator M 180k (106018 C)



Dosa		Piiustusnumero avafatunnus		Dosa tai kokoonpano- ryhmän nimitys		Standardi tai luettelo		Muoto, malli, määrä laajennekki		Laatu		Kpl			
Yleistoleranssi		Mitta- kaava		Tuote/liitty		TÄMÄ PIIRUSTUS ON MEPU OYN OMAISUUTTA EIKÄ SITÄ SAA LUOVUTTAA KOLMANNELLE OSAPUO- LLE ILMAN MEPU OYN KIRJALLISTA SUOSTUMUSTA		MEPU M180 K Pääkokoonpano /huuvidmontering /main assembly		Ent.		Uusi			
Piir-t.		6.6.2013TUP		1:100											
Suunn.															
Tark.															
Hyv.															
								MEPU OY 21900 YLÄNE Puh. 02-275 4444 Fax. 02-256 3361				106018 c			

D00145-2018_FI_EN



38	101500	Syöttölaite				1
37	101574	Pohjakartio				1
36	103397	Runko				1
35	102393	Viljasäiliö				1
34	153394	Ilmakotelo				1
33	153353	Ilmakotelo				1
32	970158	Kulmayhde BFU 90° ø500				2
31	156450	Sulkuluukun säätö				1
30	101790	Uuni 310kW (101790_8) 4kW Kp26H				1
29	SK620380	Putkikäyrä ø200 45°				2
28	SK620400	Viljaputki ø200 L=2000				3
27	101717	Elevaattorin kiinnikelevy				1
26	920008	Kuusiomutteri/sexkantmutter/hex nut M12				12
25	920007	Kuusiomutteri/sexkantmutter/hex nut M10				4
24	920006	Kuusiomutteri/sexkantmutter/hex nut M8				36
23	920004	Kuusiomutteri/sexkantmutter/hex nut M6				4
22	910596	Kuusioruuvi/sexkantskruv/hex screw M12x100				6
21	910125	Kuusioruuvi/sexkantskruv/hex screw M12x30				6
20	910102	Kuusioruuvi/sexkantskruv/hex screw M10x50				4
19	910072	Kuusioruuvi/sexkantskruv/hex screw M8x16				36
18	910046	Kuusioruuvi/sexkantskruv/hex screw M6x70				4
17	103590	Korotettu etuseisontatuki				1
16	103588	Korotettu seisontatuki				4
15	103995	Korotettu keskiseisontatuki				2
14	103594	Tukilaatta				8
13	103878	Alakuljetin				1
12	102281	Tukipalkki				2
11	102549	Tukipanta				1
10	102548	Tukipanta				1
9	103600	Peitelevy				1
8	103595	Elevaattorin kiinnikelevy				1
7	101896	Esipuhdistin 60/80t				1
6	970126	Valuputken panta, leveä				2
5	970086	Pikaside				6
4	970124	Valukäyrä 45°				1
3	400676	Teleskooppiputki 0,75+0,5				2
2	HM970091	3-tiejakaaja				1
1	970311	Skandian elevaattori SE140 TVM 8.25m 60t				1
Osa	Piirustusnumero Tavaratunnus	Osan tai kokoonpano- ryhmän nimitys	Standardi tai luettelo	Muoto, malli, määrä, Lajimerkki	Laatu	Kpl
Yleistoleranssi		Mitta- kaava 1:50	Tuote	TÄMÄ PIIRUSTUS ON Mepu Oy:n OMAISUUTTA EIKÄ SITÄ SAA LUOVUTTAA KOLMANNELLE OSAPUO- LLE ILMAN Mepu Oy:n KIRJALLISTA SUOSTUMUSTA	MEPU M180 K Pääkokoonpano /huvudmontering /main assembly	
Piirt.	6.6.2013TuP	 MEPU OY 21900 YLÄNE Puh. 02-275 4444 Fax. 02-256 3361			Ent.	Uusi
Suunn.					106018	
Tark.						
Hyv.						

/ Drawing, exploded views and other information is Mepu Oy property and may not be transferred to a third party without Mepu Oy prior written consent.



46	137974	Tuenta			3	
45	153389	Ilmakotelon lähtö ø500			2	
44	102129_2	Tikkaat			1	
43	103371	Portaat ja kaiteet			1	
42	100661	Välikatto/mellan tak/mid roof			1	
41	912651	Itseporautuva levyruuvi/självborrhänd plåtskruv/drill head screw 6.3x16 DIN 7504-L			62	
40	100916	Väliharja/mellan ås plåt/mid spine			1	
39	152300	Kennolohkojen kok.pano/torkelement mont./drying cell assembly			1	
osa	Piirustusnumero Tavaratunnus	Osan tai kokoonpano- ryhmän nimitys	Standardi tai luettelo	Muoto, malli, määrä Lajimerkki	Kpl	
Yleistoleranssi		Mitta- kaava	Tuote	TÄMÄ PIIRUSTUS ON Mepu Oy:n OMAISUUTTA EIKÄ SITÄ SAA LUOVUTTAA KOLMANNELLE OSAPUO- LLE ILMAN Mepu Oy:n KIRJALLISTA SUOSTUMUSTA	MEPU M180 K Pääkokoontyö /huvudmontering /main assembly	
Piirt.	6.6.2013TuP	 MEPU OY 21900 YLÄNE Puh. 02-275 4444 Fax. 02-256 3361			Ent.	Uusi
Suunn.					106018	
Tark.						
Hyv.						

D00145-2018_FI_EN

Piirustukset ja kuvat ovat Mepu Oy:n omaisuutta, eikä niitä saa luovuttaa kolmannelle osapuolelle ilman Mepu Oy:n kirjallista suostumusta.
 / Drawing, exploded views and other information is Mepu Oy property and may not be transferred to a third party without Mepu Oy prior written consent.

2.5. Kuppielevaattori / Bucket elevator M 205k (106020 C)

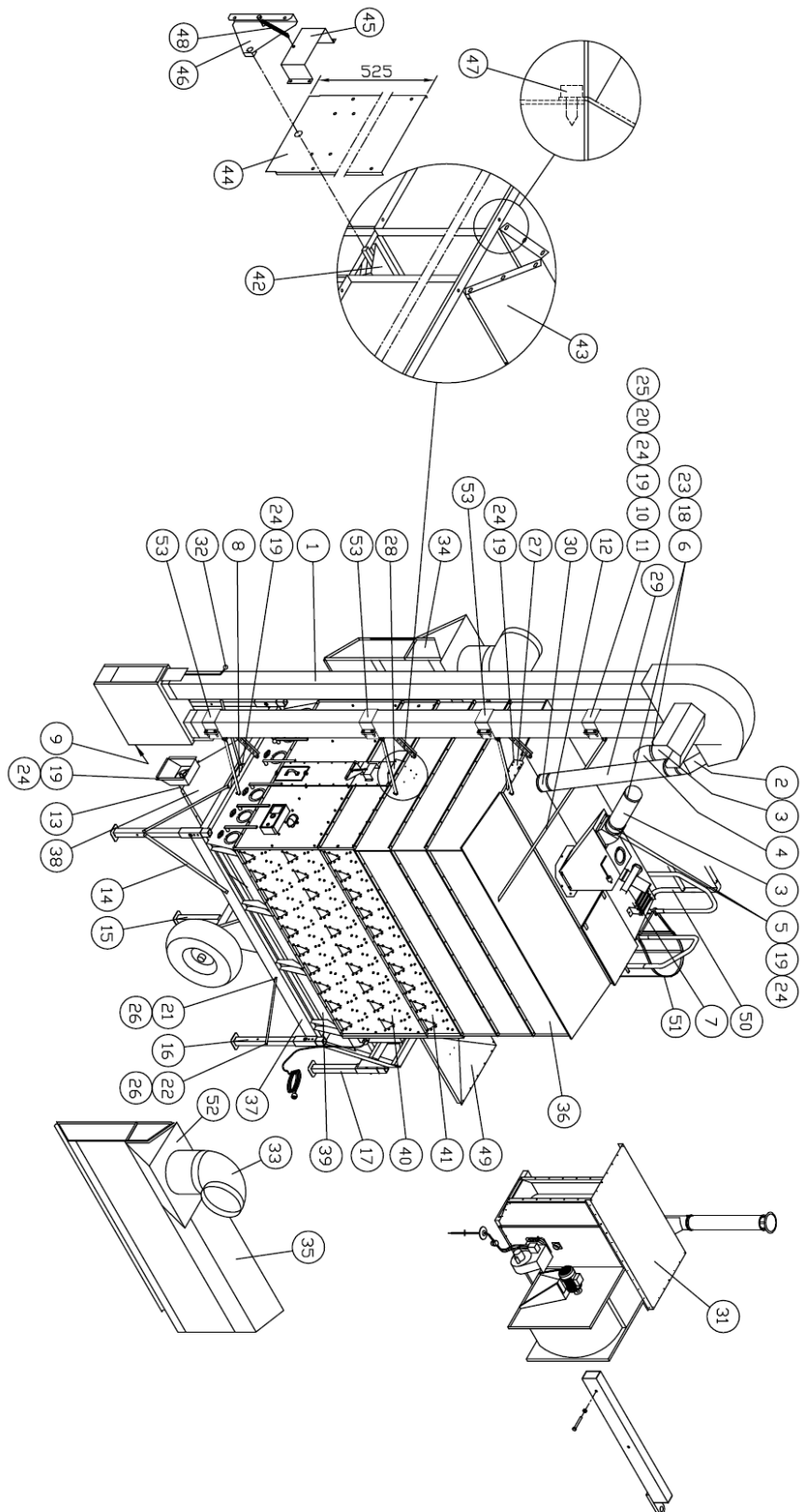

Osa lavaratunnus	Piirustusnumero ryhmän nimitys	Osan tai kokoonpanon ryhmän nimitys	Standardi tai luettelo	Muoto, malli, määrä, laajennus	Laatu	Kpl
Yleistoleranssi	Mittakaava	Tuote/liittyy	TÄMÄ PIIRUSTUS ON MEPU OYN OMASUUTTA EIKÄ SIIH SAA LUOVUTTA KOLMANNELLE OSAPUOLELLE ILMAN MEPU OYN KIRJALLISTA SUOSTUMUSTA	MEPU M205 K Päätökoonpano /huuudmontering /maln assembly		
Piir-t.	6.6.2013TUP	1:100		Ent.	Uusi	
Suunn.						
Tarkk.						
Hyy.						
		MEPU OY		106020 c		
		21900 YLANE				
		Puh. 02-275 4444				
		F.ax. 02-256 3361				

D00145-2018_FI_EN

Piirustukset ja kuvat ovat Mepu Oy:n omaisuutta, eikä niitä saa luovuttaa kolmannelle osapuolelle ilman Mepu Oy:n kirjallista suostumusta.
/ Drawing, exploded views and other information is Mepu Oy property and may not be transferred to a third party without Mepu Oy prior written consent.



38	101574	Pohjakartio	1			
37	103397	Runko	1			
36	103808	Viljasäiliö	1			
35	153372	Ilmakotelo	1			
34	153369	Ilmakotelo	1			
33	970158	Kulmayhde 90° Ø500	2			
32	156450	Sulkuluukun säätö	1			
31	101790	Uuni 250kW (101790_2) 4kW Kp26H	1			
30	SK620380	Putkikäyrä Ø200 45°	2			
29	SK620400	Viljaputki Ø200 L=2000	3			
28	103862	Elevaattorin kiinnikelevy	1			
27	101717	Elevaattorin kiinnikelevy	1			
26	920008	Kuusiomutteri/sexkantmutter/hex nut M12	12			
25	920007	Kuusiomutteri/sexkantmutter/hex nut M10	4			
24	920006	Kuusiomutteri/sexkantmutter/hex nut M8	36			
23	920004	Kuusiomutteri/sexkantmutter/hex nut M6	4			
22	910596	Kuusioruuvi/sexkantskruv/hex screw M12x100	6			
21	910125	Kuusioruuvi/sexkantskruv/hex screw M12x30	6			
20	910102	Kuusioruuvi/sexkantskruv/hex screw M10x50	4			
19	910072	Kuusioruuvi/sexkantskruv/hex screw M8x16	36			
18	910046	Kuusioruuvi/sexkantskruv/hex screw M6x70	4			
17	103590	Korotettu etuseisontatuki	1			
16	103588	Korotettu seisontatuki	4			
15	103995	Korotettu keskiseisontatuki	2			
14	103594	Tukilaatta	8			
13	103878	Alakuljetin	1			
12	102281	Tukipalkki	2			
11	102549	Tukipanta	1			
10	102548	Tukipanta	1			
9	103600	Peitelevy	1			
8	103595	Elevaattorin kiinnikelevy	1			
7	101896	Esipuhdistin 60/80t	1			
6	970126	Valuputken panta, leveä	2			
5	970086	Pikaside	6			
4	970124	Valukäyrä 45°	1			
3	400676	Teleskooppiputki 0,75+0,5	2			
2	HM970091	3-tie jakaaja	1			
1	970312	Skandian elevaattori SE140 TVM 8,75m 60t	1			
Osa	Piirustusnumero Tavaratunnus	Osan tai kokoonpano- ryhmän nimitys	Standardi tai luettelo	Muoto, malli, määrä, Lajimerkki	Laatu	Kpl
Yleistoleranssi		Mitta- kaava	Tuote	TAMA PIIRUSTUS ON Mepu Oyn OMAISUUTTA EIKÄ SITÄ SAA LUOVUTTAA KOLMANNELLE OSAPUOL- LELLE ILMAN Mepu Oyn KIRJALLISTA SUOSTUMUSTA	MEPU M205 K Pääkokoonpano /huvudmontering /main assembly	
Piirt.	6.6.2013TuP	1:50			Ent.	Uusi
Suunn.					106020	
Tark.						
Hyv.						
				MEPU OY 21900 YLÄNE Puh. 02-275 4444 Fax. 02-256 3361		

D00145-2018_FI_EN

Piirustukset ja kuvat ovat Mepu Oy:n omaisuutta, eikä niitä saa luovuttaa kolmannelle osapuolelle ilman Mepu Oy:n kirjallista suostumusta. / Drawing, exploded views and other information is Mepu Oy property and may not be transferred to a third party without Mepu Oy prior written consent.



53	137974	Tuenta				3
52	153389	Ilmakotelon lähtö ø500				2
51	102129_3	Tikkaat				1
50	103371	Portaat ja kaiteet				1
49	100661	Välrikatto/mellan tak/mid roof				1
48	101858	Jousi/fjäder/spring				1
47	912651	Itseporautuva levyruuvi/självbörrand plåtskruv/drill head screw 6.3x16 DIN 7504-L				62
46	152340	Vipu/vipparm/lever				1
45	101917	Jousen kiinnike/fjäderfäste/spring bracket				1
44	152335	Välipäätylevy/mellangavelplåt/mid end plate				2
43	100916	Väliharja/mellan ås plåt/mid spine				1
42	152336	Sulkuluukku				1
41	152330	Kennolohkojen kok.pano/torkelement mont./drying cell assembly				2
40	152301_1	Kennolohkojen kok.pano/torkelement mont./drying cell assembly				1
39	101500	Syöttölaite				1
Osa	Piirustusnumero Tavaratunnus	Osan tai kokoonpano- ryhmän nimitys	Standardi tai luettelo	Muoto, malli, määrä, Lajimerkki	Laatu	Kpl
Yleistoleranssi		Mitta- kaava 1:50	Tuote	TÄMÄ PIIRUSTUS ON Mepu Oy:n OMAISUUTTA EIKÄ SITÄ SAA LUOVUTTAA KOLMANNELLE OSAPUO- LLE ILMAN Mepu Oy:n KIRJALLISTA SUOSTUMUSTA	MEPU M205 K Pääkokoonpano /huvudmontering /main assembly	
Piirt.	6.6.2013TuP	 MEPU OY 21900 YLÄNE Puh. 02-275 4444 Fax. 02-256 3361			Ent.	Uusi
Suunn.					106020	
Tark.						
Hyv.						

D00145-2018_FI_EN

Piirustukset ja kuvat ovat Mepu Oy:n omaisuutta, eikä niitä saa luovuttaa kolmannelle osapuolelle ilman Mepu Oy:n kirjallista suostumusta.
/ Drawing, exploded views and other information is Mepu Oy property and may not be transferred to a third party without Mepu Oy prior written consent.

2.6. Kuppielevaattori / Bucket elevator M 205k (106021 C) Uuni / Oven 400 kW

Osä Tavaratunnus	Piirustusnumero ryhmän nimitys	Osan tai kokoonpanon nimitys	Standardi tai luettelo	Muoto, malli, määrä Laajenerkki	Laatu	Kpl
Yleistoleranssi	Mitta- kaava	Tuote/liittyvä	TÄMÄ PIIRUSTUS ON MEPU OYN OMAISUUTTA EIKÄ SITÄ KOLMANNELLE OSAPUOLELLE LELLE ILMAN MEPU OYN KIRJALLISTA SUOSTUMUSTA	MEPU M205 K Pääkokoonpano /huudmontering /main assembly		
Piir.t.	6.6.2013TUP	1:100				
Suunn.						
Tarkk.						
Hyy.						
		MEPU OY 21900 YLÄINE Puh. 02-275 4444 F.ax. 02-256 3361		Ent.		Uusi
						106021 c

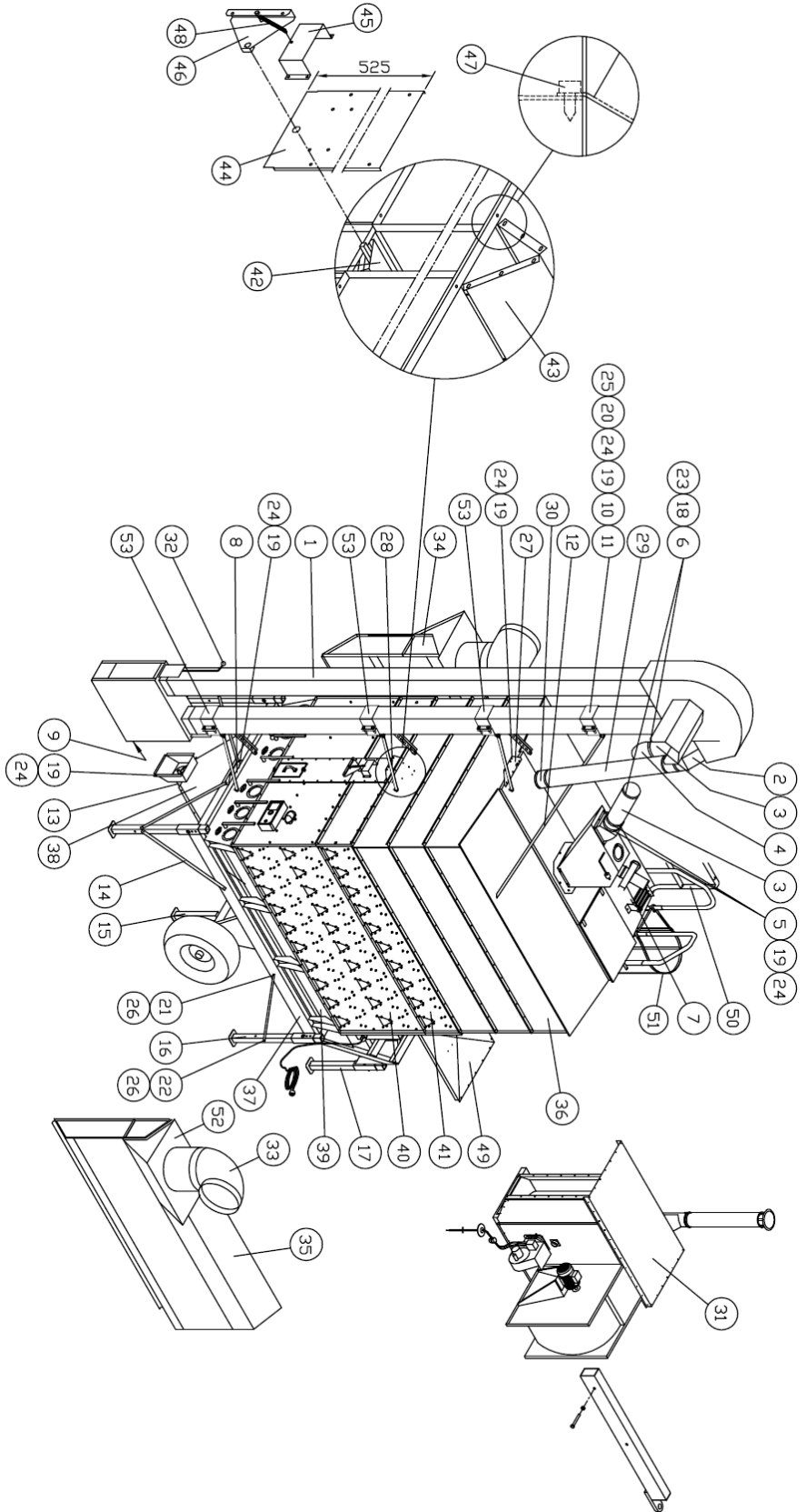

D00145-2018_FI_EN

Piirustukset ja kuvat ovat Mepu Oy:n omaisuutta, eikä niitä saa luovuttaa kolmannelle osapuolelle ilman Mepu Oy:n kirjallista suostumusta.
/ Drawing, exploded views and other information is Mepu Oy property and may not be transferred to a third party without Mepu Oy prior written consent.



38	101574	Pohjakartio	1			
37	103397	Runko	1			
36	103808	Viljasäiliö	1			
35	153372	Ilmakotelo	1			
34	153369	Ilmakotelo	1			
33	970158	Kulmayhde 90° Ø500	2			
32	156450	Sulkuluukun säätö	1			
31	101790	Uuni 400kW (101790_9) 5.5kW Kp50H	1			
30	SK620380	Putkikäyrä Ø200 45°	2			
29	SK620400	Viljaputki Ø200 L=2000	3			
28	103862	Elevaattorin kiinnikelevy	1			
27	101717	Elevaattorin kiinnikelevy	1			
26	920008	Kuusiomutteri/sexkantmutter/hex nut M12	12			
25	920007	Kuusiomutteri/sexkantmutter/hex nut M10	4			
24	920006	Kuusiomutteri/sexkantmutter/hex nut M8	36			
23	920004	Kuusiomutteri/sexkantmutter/hex nut M6	4			
22	910596	Kuusioruuvi/sexkantskruv/hex screw M12x100	6			
21	910125	Kuusioruuvi/sexkantskruv/hex screw M12x30	6			
20	910102	Kuusioruuvi/sexkantskruv/hex screw M10x50	4			
19	910072	Kuusioruuvi/sexkantskruv/hex screw M8x16	36			
18	910046	Kuusioruuvi/sexkantskruv/hex screw M6x70	4			
17	103590	Korotettu etuseisontatuki	1			
16	103588	Korotettu seisontatuki	4			
15	103995	Korotettu keskiseisontatuki	2			
14	103594	Tukilaatta	8			
13	103878	Alakuljetin	1			
12	102281	Tukipalkki	2			
11	102549	Tukipanta	1			
10	102548	Tukipanta	1			
9	103600	Peitelevy	1			
8	103595	Elevaattorin kiinnikelevy	1			
7	101896	Esipuhdistin 60/80t	1			
6	970126	Valuputken panta, leveä	2			
5	970086	Pikaside	6			
4	970124	Valukäyrä 45°	1			
3	400676	Teleskooppiputki 0.75+0.5	2			
2	HM970091	3-tiejakaaja	1			
1	970312	Skandian elevaattori SE140 TVM 8.75m 60t	1			
Osa	Piirustusnumero Tavaratunnus	Osan tai kokoonpano- ryhmän nimitys	Standardi tai luettelo	Muoto, malli, määrä, Lajimerkki	Laatu	Kpl
Yleistoleranssi		Mitta- kaava	Tuote	TÄMÄ PIIRUSTUS ON Mepu Oyn OMAISUUTTA EIKÄ SITÄ SAA LUOVUTTAA KOLMANNELLE OSAPUO- LELLE ILMAN Mepu Oyn KIRJALLISTA SUOSTUMUSTA	MEPU M205 K Pääkokoonpano /huvudmontering /main assembly	
Piirt.	6.6.2013TuP	1:50			Ent.	Uusi
Suunn.					106021	
Tark.						
Hyv.						
				MEPU OY 21900 YLÄNE Puh. 02-275 4444 Fax. 02-256 3361		

/ Drawing, exploded views and other information is Mepu Oy property and may not be transferred to a third party without Mepu Oy prior written consent.



53	137974	Tuenta				3
52	153389	Ilmakotelon lähtö ø500				2
51	102129_3	Tikkaat				1
50	103371	Portaat ja kalteet				1
49	100661	Välikatto/mellan tak/mid roof				1
48	101858	Jousi/fjäder/spring				1
47	912651	Itseporautuva levyruuvi/självbörrand plåtskruv/drill head screw 6.3x16 DIN 7504-L				62
46	152340	Vipu/vipparm/lever				1
45	101917	Jousen kiinnike/fjäderfäste/spring bracket				1
44	152335	Välipäätylevy/mellangavelplåt/mid end plate				2
43	100916	Väliharja/mellan ås plåt/mid spine				1
42	152336	Sulkuluukku				1
41	152330	Kennolohkojen kok.pano/torkelement mont./drying cell assembly				2
40	152301_1	Kennolohkojen kok.pano/torkelement mont./drying cell assembly				1
39	101500	Syöttölaite				1
Os	Piirustusnumero tavaratunnus	Osan tai kokoonpano- ryhmän nimitys	Standardi tai luettelo	Muoto, malli, määrä Lajimerkki	Laatu	Kpl
	Yleistoleranssi	Mitta- kaava 1:50	Tuote	TÄMÄ PIIRUSTUS ON Mepu Oyn OMAISUUTTA EIKÄ SITÄ SAA LUOVUTTAA KOLMANNELLE OSAPUO- LLE ILMAN Mepu Oyn KIRJALLISTA SUOSTUMUSTA	MEPU M205 K Pääkokoontyö /huvudmontering /main assembly	
Piirt.	6.6.2013TuP	 MEPU OY 21900 YLÄNE Puh. 02-275 4444 Fax. 02-256 3361			Ent.	Uusi
Suunn.					106021	
Tark.						
Hyv.						

D00145-2018_FI_EN

Piirustukset ja kuvat ovat Mepu Oy:n omaisuutta, eikä niitä saa luovuttaa kolmannelle osapuolelle ilman Mepu Oy:n kirjallista suostumusta.
 / Drawing, exploded views and other information is Mepu Oy property and may not be transferred to a third party without Mepu Oy prior written consent.

2.7. Kuppielevaattori / Bucket elevator M 240k (106022 C)

Dsa	Piirustusnumero Luvon numero	Esan tai kokoonpano- ryhmän nimi	Standardi tai laetieto	Muoto, malli, määrä ja jänne	Laatu	Kpl
Yleistoleranssi		Mitta- kaava	Tuote/liittyy	TÄNÄ PIIRUSTUS ON MEPU OYN OMASUUTTA EIKÄ SITÄ SAA LUOVUTTA KOLMANNELLE OSAPUOLELLE ILMAN MEPU OYN KIRJALLISTA SUOSTUMUSTA	MEPU M240 K Pääkokoontarino /huuvidmontering /main assembly	
Piir. t.	6.6.2013TUP	1:100			Ent.	Uusi
Suunn.						
Tark.						
Hyy.						
		MEPU OY 21900 YLANE Puh. 02-275 4444 F.a.x. 02-256 3361			106022 c	

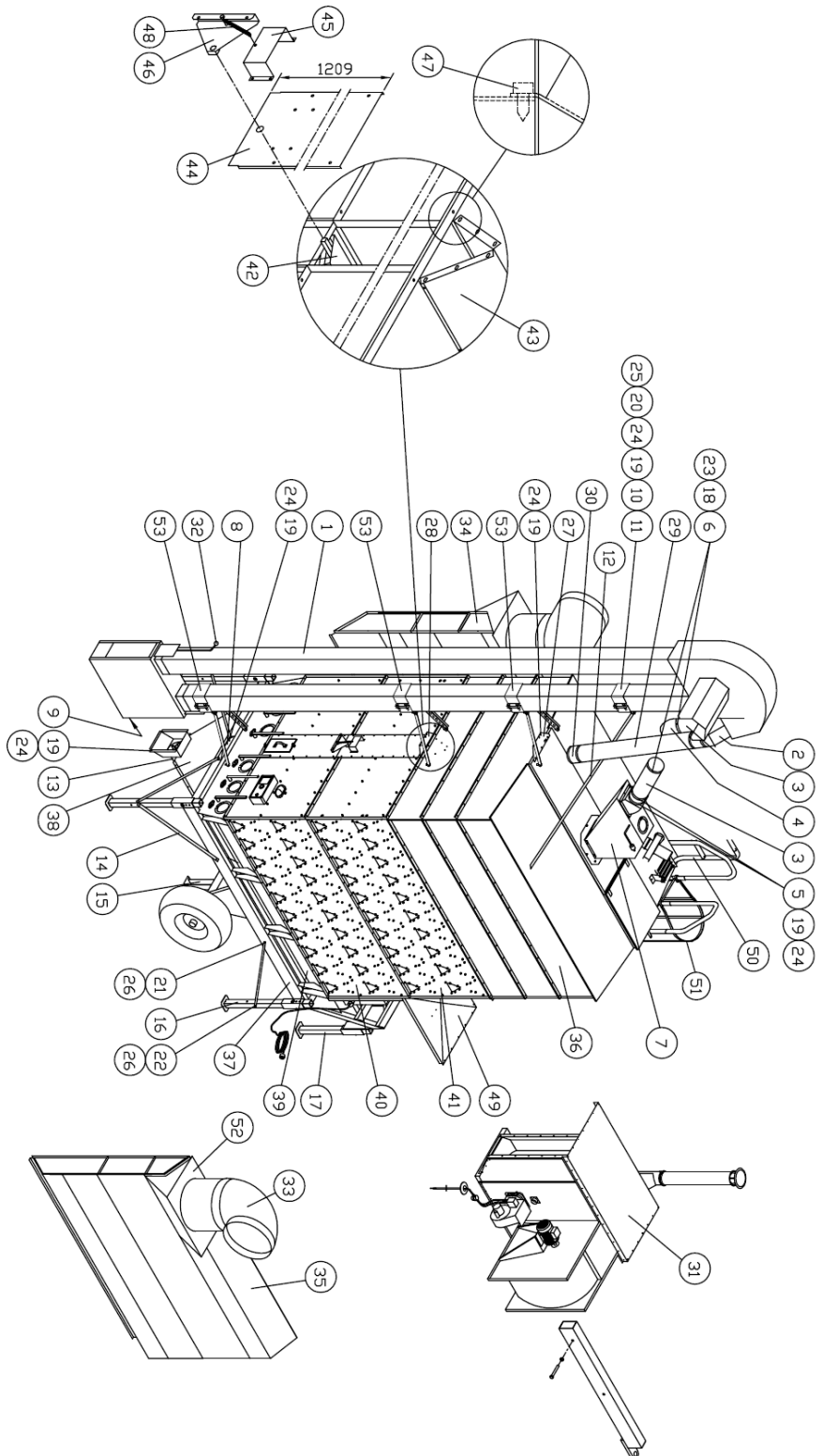

D00145-2018_FI_EN

Piirustukset ja kuvat ovat Mepu Oy:n omaisuutta, eikä niitä saa luovuttaa kolmannelle osapuolelle ilman Mepu Oy:n kirjallista suostumusta.
 / Drawing, exploded views and other information is Mepu Oy property and may not be transferred to a third party without Mepu Oy prior written consent.



38	101574	Pohjakartio	1			
37	103397	Runko	1			
36	103809	Viljasäiliö	1			
35	153403	Ilmakotelo	1			
34	153395	Ilmakotelo	1			
33	970154	Kulmayhde 90° Ø630	2			
32	156450	Sulkuluukun säätö	1			
31	101790	Uuni 400kW (101790_6) 7.5kW Kp50H	1			
30	SK620380	Putkikäyrä Ø200 45°	2			
29	SK620400	Viljaputki Ø200 L=2000	3			
28	103862	Elevaattorin kiinnikelevy	1			
27	101717	Elevaattorin kiinnikelevy	1			
26	920008	Kuusiomutteri/sexkantmutter/hex nut M12	12			
25	920007	Kuusiomutteri/sexkantmutter/hex nut M10	4			
24	920006	Kuusiomutteri/sexkantmutter/hex nut M8	36			
23	920004	Kuusiomutteri/sexkantmutter/hex nut M6	4			
22	910596	Kuusioruuvi/sexkantskruv/hex screw M12x100	6			
21	910125	Kuusioruuvi/sexkantskruv/hex screw M12x30	6			
20	910102	Kuusioruuvi/sexkantskruv/hex screw M10x50	4			
19	910072	Kuusioruuvi/sexkantskruv/hex screw M8x16	36			
18	910046	Kuusioruuvi/sexkantskruv/hex screw M6x70	4			
17	103590	Korotettu etuseisontatuki	1			
16	103588	Korotettu seisontatuki	4			
15	103995	Korotettu keskiseisontatuki	2			
14	103594	Tukilaatta	8			
13	103878	Alakuljetin	1			
12	102281	Tukipalkki	2			
11	102549	Tukipanta	1			
10	102548	Tukipanta	1			
9	103600	Peitelevy	1			
8	103595	Elevaattorin kiinnikelevy	1			
7	101896	Esipuhdistin 60/80t	1			
6	970126	Valuputken panta, leveä	2			
5	970086	Pikaside	6			
4	970124	Valukäyrä 45°	1			
3	400676	Teleskooppiputki 0.75+0.5	2			
2	HM970091	3-tie jaka ja	1			
1	970323_1	Skandian elevaattori SE140 TVM 9.5m 60t	1			
Osa	Piirustusnumero Tavaratunnus	Osan tai kokoonpano- ryhmän nimitys	Standardi tai luettelo	Muoto, malli, määrä Lajimerkki	Laatu	Kpl
Yleistoleranssi		Mitta- kaava	Tuote	TÄMÄ PIIRUSTUS ON Mepu Oyn OMAISUUTTA EIKÄ SITÄ SAA LUOVUTTAA KOLMANNELLE OSAPUO- LLE ILMAN Mepu Oyn KIRJALLISTA SUOSTUMUSTA	MEPU M240 K Pääkokoonpano /huvudmontering /main assembly	
Piirt.	6.6.2013TuP	1:50				
Suunn.						
Tark.						
Hyv.						
				MEPU OY 21900 YLÄNE Puh. 02-275 4444 Fax. 02-256 3361	Ent.	Uusi
						106022

D00145-2018_FI_EN

Piirustukset ja kuvat ovat Mepu Oy:n omaisuutta, eikä niitä saa luovuttaa kolmannelle osapuolelle ilman Mepu Oy:n kirjallista suostumusta. / Drawing, exploded views and other information is Mepu Oy property and may not be transferred to a third party without Mepu Oy prior written consent.



53	137974	Tuenta				3
52	153386	Ilmakotelon lähtö ø630				2
51	102129_4	Tikkaat				1
50	103371	Portaat ja kalteet				1
49	102660	Välikatto/mellan tak/mid roof				1
48	101858	Jousi/fjäder/spring				1
47	912651	Itseporautuva levyruuvi/självbörrand plåtskruv/drill head screw6.3x16 DIN 7504-L				62
46	152340	Vipu/vipparm/lever				1
45	101917	Jousen kiinnike/fjäderfäste/spring bracket				1
44	152342	Välipäätylevy/mellangavelplåt/mid end plate				2
43	100916	Väliharja/mellan ås plåt/mid spine				1
42	152336	Sulkuluukku				1
41	152302_6	Kennolohkojen kok.pano/torkelement mont./drying cell assembly				2
40	152300_3	Kennolohkojen kok.pano/torkelement mont./drying cell assembly				1
39	101500	Syöttölaite				1
Osa	Piirustusnumero Tavaratunnus	Osan tai kokoonpano- ryhmän nimitys	Standardi tai luettelo	Muoto, malli, määrä Lajimerkki	Laatu	Kpl
	Yleistoleranssi	Mitta- kaava 1:50	Tuote	TÄMÄ PIIRUSTUS ON Mepu Oyn OMAISUUTTA EIKKÄ SITÄ SAA LUOVUTTAA KOLMANNELLE OSAPUO- LLE ILMAN Mepu Oyn KIRJALLISTA SUOSTUMUSTA	MEPU M240 K Pääkokoontyö /huvudmontering /main assembly	
Piirt.	6.6.2013TuP	 MEPU OY 21900 YLÄNE Puh. 02-275 4444 Fax. 02-256 3361			Ent.	Uusi
Suunn.					106022	
Tark.						
Hyv.						

D00145-2018_FI_EN

Piirustukset ja kuvat ovat Mepu Oy:n omaisuutta, eikä niitä saa luovuttaa kolmannelle osapuolelle ilman Mepu Oy:n kirjallista suostumusta.
/ Drawing, exploded views and other information is Mepu Oy property and may not be transferred to a third party without Mepu Oy prior written consent.



2.8. Kuppielevaattori / Bucket elevator M 275k (106023 D)

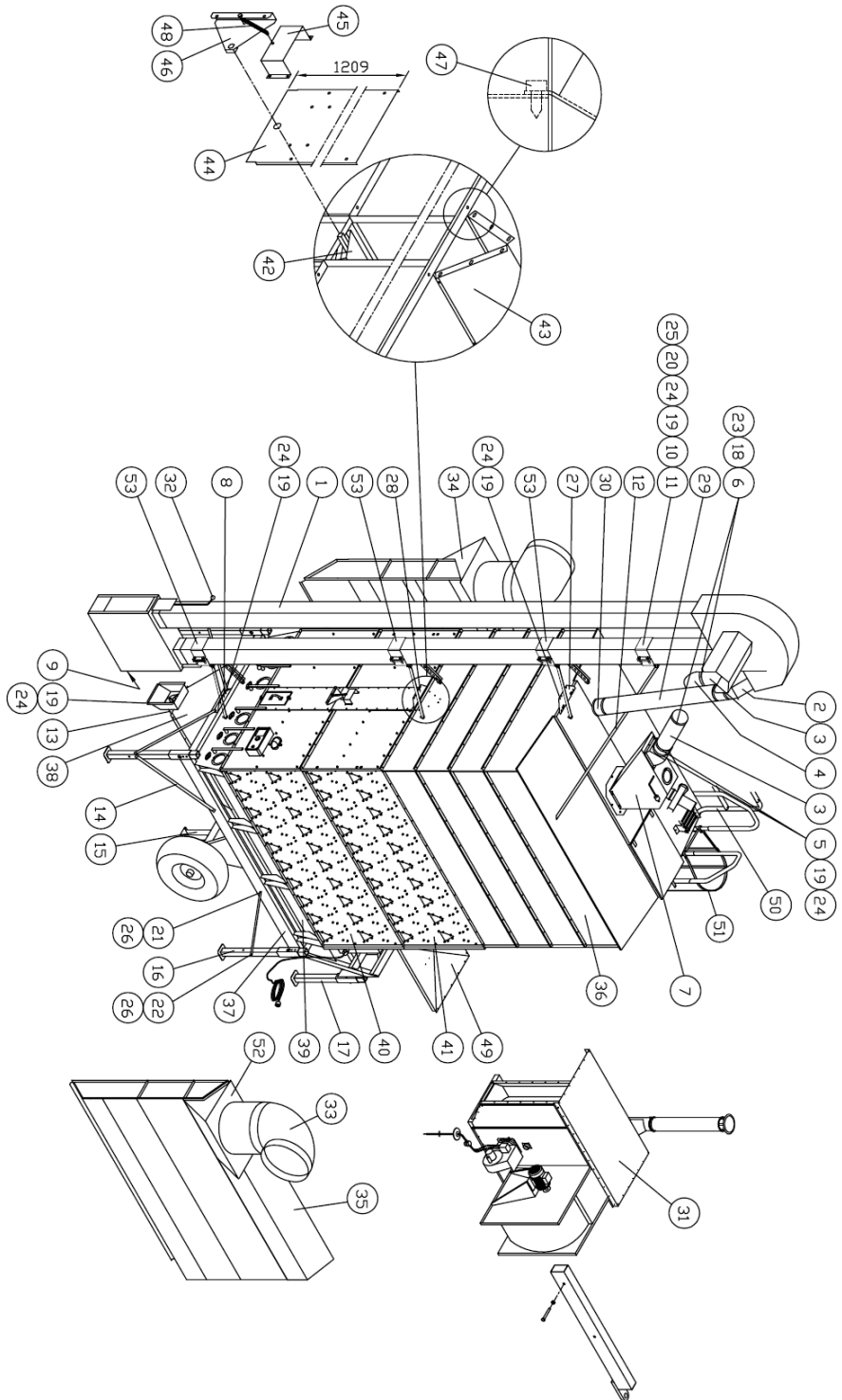

Osia lavoratunnus	Piirustusnumero rymän nimitys	Osan tai kokoonpano- rymän nimitys	Standardi tai luettelo	Muoto, malli, määrä	Laatu
Yleistoleranssi	Mitto- kaava	Tuote/ilittyy	TÄMÄ PIIRUSTUS ON MEPU OYN OMISUUTTA EIKÄ SITÄ SAA LUOVUTTAA KOLMANNELLE OSAPUO- LELLE ILMAN MEPU OYN KIRJALLISTA SUOSTUMUSTA	MEPU M275 K Pääkokoonpano /huudmontering /main assembly	Kpl
Piir-t. Suunn. Tark. Hyv.	6.6.2013TUP	1:100		Ent. Uusi	
		MEPU OY 21900 YLÄNE Puh. 02-275 4444 Fax. 02-256 3361			
				106023 D	

D00145-2018_FI_EN

Piirustukset ja kuvat ovat Mepu Oy:n omaisuutta, eikä niitä saa luovuttaa kolmannelle osapuolelle ilman Mepu Oy:n kirjallista suostumusta. / Drawing, exploded views and other information is Mepu Oy property and may not be transferred to a third party without Mepu Oy prior written consent.



38	101574	Pohjakartio	1			
37	103397	Runko	1			
36	103809	Viljasäiliö	1			
35	153403	Ilmakotelo	1			
34	153395	Ilmakotelo	1			
33	970154	Kulmayhde 90° Ø630	2			
32	156450	Sulkuluukun säätö	1			
31	101790	Uuni 400kW (101790_6) 7.5kW Kp50H	1			
30	SK620380	Putkikäyrä Ø200 45°	2			
29	SK620400	Viljaputki Ø200 L=2000	3			
28	103862	Elevaattorin kiinnikelevy	1			
27	101717	Elevaattorin kiinnikelevy	1			
26	920008	Kuusiomutteri/sekskantmutter/hex nut M12	12			
25	920007	Kuusiomutteri/sekskantmutter/hex nut M10	4			
24	920006	Kuusiomutteri/sekskantmutter/hex nut M8	36			
23	920004	Kuusiomutteri/sekskantmutter/hex nut M6	4			
22	910596	Kuusioruuvi/sekskantskruv/hex screw M12x100	6			
21	910125	Kuusioruuvi/sekskantskruv/hex screw M12x30	6			
20	910102	Kuusioruuvi/sekskantskruv/hex screw M10x50	4			
19	910072	Kuusioruuvi/sekskantskruv/hex screw M8x16	36			
18	910046	Kuusioruuvi/sekskantskruv/hex screw M6x70	4			
17	103590	Korotettu etuseisontatuki	1			
16	103588	Korotettu seisontatuki	4			
15	103995	Korotettu keskiseisontatuki	2			
14	103594	Tukilaatta	8			
13	103878	Alakuljetin	1			
12	102281	Tukipalkki	2			
11	102549	Tukipanta	1			
10	102548	Tukipanta	1			
9	103600	Peitelevy	1			
8	103595	Elevaattorin kiinnikelevy	1			
7	101896	Esipuhdistin 60/80t	1			
6	970126	Valuputken panta, leveä	2			
5	970086	Pikaside	6			
4	970124	Valukäyrä 45°	1			
3	400676	Teleskooppiputki 0,75+0,5	2			
2	HM970091	3-tiejakaaja	1			
1	970324_1	Skandian elevaattori SE140 TVM 10.0m 60t	1			
Osa	Ilirustusnumero Tavaratunnus	Osan, tai kokoonpano- ryhmän nimitys	Standardi tai luettelo	Muoto, malli, määrä, Lajimerkki	Laatu	Kpl
Yleistoleranssi		Mitta- kaava	Tuote	TÄMÄ PIIRUSTUS ON Mepu Oyin OMAISUUTTA EIKÄ SITÄ SAA LUOVUTTAA KOLMANNELLE OSAPUO- LLE ILMAN Mepu Oyin KIRJALLISTA SUOSTUMUSTA	MEPU M275 K Pääkokoonpano /huvudmontering /main assembly	
Piirt.	6.6.2013TuP	1:50			Ent.	Uusi
Suunn.		 MEPU OY 21900 YLÄNE Puh. 02-275 4444 Fax. 02-256 3361			106023	
Tark.						
Hyv.						

/ Drawing, exploded views and other information is Mepu Oy property and may not be transferred to a third party without Mepu Oy prior written consent.





53	137974	Tuenta				3
52	153386	Ilmakotelon lähtö ø630				2
51	102129_5	Tikkaat				1
50	103371	Portaat ja kaiteet				1
49	102660	Välikatto/mellan tak/mid roof				1
48	101858	Jousi/fjäder/spring				1
47	912651	Itseporautuva levyruuvi/självbörrand pl&tskruv/drill head screw6.3x16 DIN 7504-L				62
46	152340	Vipu/vipparm/lever				1
45	101917	Jousen kiinnike/fjäderfäste/spring bracket				1
44	152342	Välipäätylevy/mellangavelpl&t/mid end plate				2
43	102730	Väliharja/mellan ås pl&t/mid spine				1
42	152336	Sulkuluukku				1
41	152302_6	Kennolohkojen kok.pano/torkelement mont./drying cell assembly				2
40	152300_3	Kennolohkojen kok.pano/torkelement mont./drying cell assembly				1
39	101500	Syöttölaite				1
Os	Varustuksen numero Tavaratunnus	Osan tai kokoonpano- ryhmän nimitys	Standardi tai luettelo	Muoto, malli, määrä La.jimerkki	Laatu	Kpl
	Yleistoleranssi	Mitta- kaava 1:50	Tuote	TÄMÄ PIIRUSTUS ON Mepu Oyn OMAISUUTTA EIKÄ SITÄ SAA LUOVUTTA KOLMANNELLE OSAPUO- LELLE ILMAN Mepu Oyn KIRJALLISTA SUOSTUMUSTA	MEPU M275 K Pääkokoonpano /huvudmontering /main assembly	
Piirt.	6.6.2013TuP	 MEPU OY 21900 YLÄNE Puh. 02-275 4444 Fax. 02-256 3361			Ent.	Uusi
Suunn.					106023	
Tark.						
Hyv.						

D00145-2018_FI_EN

Piirustukset ja kuvat ovat Mepu Oy:n omaisuutta, eikä niitä saa luovuttaa kolmannelle osapuolelle ilman Mepu Oy:n kirjallista suostumusta.
 / Drawing, exploded views and other information is Mepu Oy property and may not be transferred to a third party without Mepu Oy prior written consent.

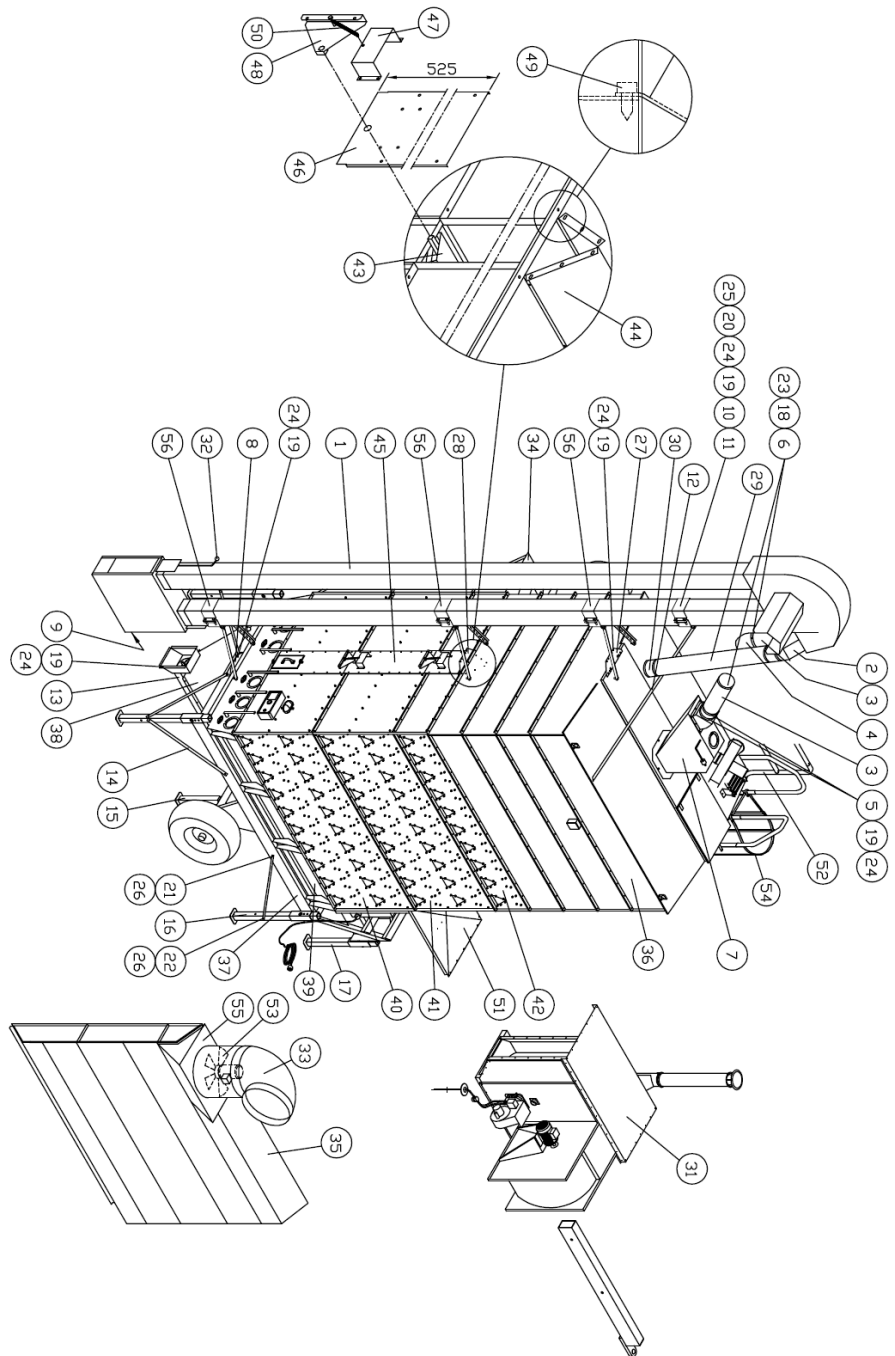
2.9. Kuppielevaattori / Bucket elevator M 300k (106024 E)



Uosa Pii- rustus- numero svärdets- nummers	Uosan tai koko- oppa- no- ryhän nimitys	Standardi tai luettelo	Muoto, malli, määrä, laatu, merkki	Laatu	Kpl
Yleistoleranssi	Mitta- kaava	Tuote/ilityy	TÄMÄ PIIRUSTUS EI MEPU OYN OMASUUTTA EIKÄ SITÄ SAA LUOVUTTA KOLMANNELLE OSAPUOLELLE ILMAN MEPU OYN KIRJALLISTA SUOSTUMUSTA	MEPU M300 K Pääkokooppa- no/huvudmon- tering /main assembly	
Piir- t.	6:6:2013TUP	1:100		Ent.	lusi
Suun- ni,					
Tark- ki,					
Hyy.					
			MEPU OY 21900 YLANE Puh. 02-275 4444 Fax. 02-256 3361		
			106024 E		

D00145-2018_FI_EN

Piirustukset ja kuvat ovat Mepu Oy:n omaisuutta, eikä niitä saa luovuttaa kolmannelle osapuolelle ilman Mepu Oy:n kirjallista suostumusta.
 / Drawing, exploded views and other information is Mepu Oy property and may not be transferred to a third party without Mepu Oy prior written consent.



38	101574	Pohjakartio							1
37	103397	Runko							1
36	103809	Viljasäiliö							1
35	153406	Ilmakotelo							1
34	153404	Ilmakotelo							1
33	970154	Kulmayhde 90° Ø630							2
32	156450	Sulkuluukun säätö							1
31	101790	Uuni 500kW (101790_7) 11.0kW Kp50H							1
30	SK620380	Putkikäyrä Ø200 45°							2
29	SK620400	Viljaputki Ø200 L=2000							3
28	103862	Elevaattorin kiinnikelevy							1
27	101717	Elevaattorin kiinnikelevy							1
26	920008	Kuusiomutteri/sexkantmutter/hex nut M12							12
25	920007	Kuusiomutteri/sexkantmutter/hex nut M10							4
24	920006	Kuusiomutteri/sexkantmutter/hex nut M8							36
23	920004	Kuusiomutteri/sexkantmutter/hex nut M6							4
22	910596	Kuusioruuvi/sexkantskruv/hex screw M12x100							6
21	910125	Kuusioruuvi/sexkantskruv/hex screw M12x30							6
20	910102	Kuusioruuvi/sexkantskruv/hex screw M10x50							4
19	910072	Kuusioruuvi/sexkantskruv/hex screw M8x16							36
18	910046	Kuusioruuvi/sexkantskruv/hex screw M6x70							4
17	103590	Korotettu etuseisontatuki							1
16	103588	Korotettu seisontatuki							4
15	103995	Korotettu keskiseisontatuki							2
14	103594	Tukilaatta							8
13	103878	Alakuljetin							1
12	102281	Tukipalkki							2
11	102549	Tukipanta							1
10	102548	Tukipanta							1
9	103600	Peitelevy							1
8	103595	Elevaattorin kiinnikelevy							1
7	101896	Esipuhdistin 60/80t							1
6	970126	Valuputken panta, leveä							2
5	970086	Pikaside							6
4	970124	Valukäyrä 45°							1
3	400676	Teleskooppiputki 0,75+0,5							2
2	HM970091	3-tiejakaaja							1
1	970328	Skandian elevaattori SE140 TVM 10,5m 60t							1
Osa	Piirustusnumero Tavaratunnus	Osan tai kokoonpano- ryhmän nimitys	Standardi tai luettelo	Muoto, malli, määrä Lajimerkki	Laatu	Kpl			
Yleistoleranssi		Mitta- kaava 1:50	Tuote	TÄMÄ PIIRUSTUS ON Mepu Oy:n OMAISUUTTA EIKÄ SITÄ SAA LUOVUTTAA KOLMANNELLE OSAPUO- LLE ILMAN Mepu Oy:n KIRJALLISTA SUOSTUMUSTA	MEPU M300 K Pääkokoonpano /huvudmontering /main assembly				
Piirt.	6.6.2013TuP	 MEPU OY 21900 YLÄNE Puh. 02-275 4444 Fax. 02-256 3361		Ent.	Uusi	106024			
Suunn.									
Tark.									
Hyv.									

D00145-2018_FI_EN

Piirustukset ja kuvat ovat Mepu Oy:n omaisuutta, eikä niitä saa luovuttaa kolmannelle osapuolelle ilman Mepu Oy:n kirjallista suostumusta. / Drawing, exploded views and other information is Mepu Oy property and may not be transferred to a third party without Mepu Oy prior written consent.



56	137974	Tuenta							3
55	153386	Ilmakotelon lähtö ø630							2
54	102129_6	Tikkaat							1
53	102616	Kanavaimuri 2.2kW							2
52	103371	Portaat ja kaiteet							1
51	102660	Välikatto/mellan tak/mid roof							1
50	101858	Jousi/fjäder/spring							1
49	912651	Itseporautuva levyruuvi/självbörrand plåtskruv/drill head screw 6.3x16 DIN 7504-L							62
48	152340	Vipu/vipparm/lever							1
47	101917	Jousen kiinnike/fjäderfäste/spring bracket							2
46	152335	Välipäätylevy/mellangavelplåt/mid end plate							1
45	152342	Välipäätylevy/mellangavelplåt/mid end plate							2
44	102730	Väliharja/mellan ås plåt/mid spine							1
43	152336	Sulkuluukku							1
42	152330	Kennolohkojen kok.pano/torkelement mont./drying cell assembly							2
41	152302_1	Kennolohkojen kok.pano/torkelement mont./drying cell assembly							2
40	152300_6	Kennolohkojen kok.pano/torkelement mont./drying cell assembly							1
39	101500	Syöttölaite							1
Osa	Piirustusnumero Tavaratunnus	Osan tai kokoonpano- ryhmän nimitys	Standardi tai luettelo	Muoto, malli, määrä Lajimerkki	Laatu	Kpl			
Yleistoleranssi		Mitta- kaava	Tuote	TAMA PIIRUSTUS ON Mepu Oyn OMAISUUTTA EIKÄ SITÄ SAA LUOVUTTAA KOLMANNELLE OSAPUO- LLE ILMAN Mepu Oyn KIRJALLISTA SUOSTUMUSTA	MEPU M300 K Pääkokoontyö /huvudmontering /main assembly				
Piirt.	6.6.2013TuP	 MEPU OY 21900 YLÄNE Puh. 02-275 4444 Fax. 02-256 3361			Ent.	Uusi	106024		
Suunn.									
Tark.									
Hyv.									

D00145-2018_FI_EN

Piirustukset ja kuvat ovat Mepu Oy:n omaisuutta, eikä niitä saa luovuttaa kolmannelle osapuolelle ilman Mepu Oy:n kirjallista suostumusta.
/ Drawing, exploded views and other information is Mepu Oy property and may not be transferred to a third party without Mepu Oy prior written consent.



2.10. Kuppielevaattori / Bucket elevator M 365k (106025 D)

Yleisolepanssi	Siipien tai kakkoonpanon- ryhmittelymittaus	Standardi tai luettelo	Muoto, malli, määrä Lisämerkki	Laatu	Kpi
Piiritt.	6:62013TUP	Mittakaava	1:100	MEPU M365 K Pääkokoontarving /main assembly	
Suunn.		Mittakaava	1:100	MEPU OY 21900 YLANE Puh. 02-275 4444 Fax. 02-256 3361	
Tarkk.					
Hyv.					

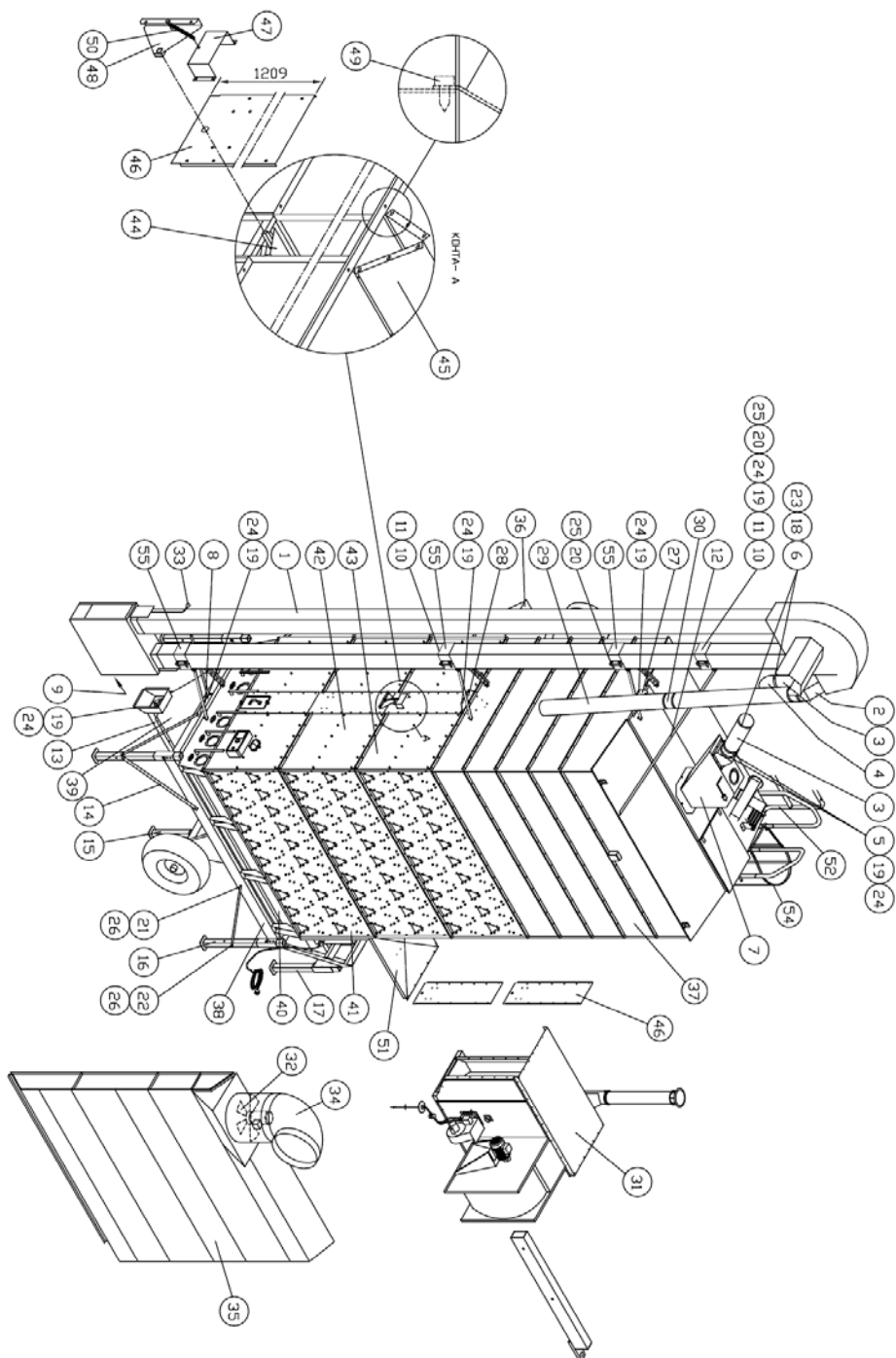

D00145-2018_FI_EN

Piirustukset ja kuvat ovat Mepu Oy:n omaisuutta, eikä niitä saa luovuttaa kolmannelle osapuolelle ilman Mepu Oy:n kirjallista suostumusta. / Drawing, exploded views and other information is Mepu Oy property and may not be transferred to a third party without Mepu Oy prior written consent.



38	103397	Runko				1
37	104063	Viljasäiliö				1
36	153408	Ilmakotelo				1
35	153407	Ilmakotelo				1
34	970154	Kulmayhde 90° Ø630				2
33	156450	Sulkuluukun säätö				1
32	102616	Kanavaimuri 2.2kW				2
31	101790	Uuni 500kW (101790/7) 11kW Kp50H				1
30	970066	Putkikäyrä Ø200 45°				3
29	400518	Viljaputki Ø200 L=2000				2
28	103862	Elevaattorin kiinnikelevy				1
27	101717	Elevaattorin kiinnikelevy				1
26	920008	Kuusiomutteri/sexkantmutter/hex nut M12				12
25	920007	Kuusiomutteri/sexkantmutter/hex nut M10				4
24	920006	Kuusiomutteri/sexkantmutter/hex nut M8				36
23	920004	Kuusiomutteri/sexkantmutter/hex nut M6				4
22	910596	Kuusioruuvi/sexkantskruv/hex screw M12x100				6
21	910125	Kuusioruuvi/sexkantskruv/hex screw M12x30				6
20	910102	Kuusioruuvi/sexkantskruv/hex screw M10x50				4
19	910072	Kuusioruuvi/sexkantskruv/hex screw M8x16				36
18	910046	Kuusioruuvi/sexkantskruv/hex screw M6x70				4
17	103590	Korotettu etuseisontatuki				1
16	103588	Korotettu seisontatuki				4
15	103995	Korotettu keskiseisontatuki				2
14	103594	Tukilaatta				8
13	103878	Alakuljetin omalla moottorilla				1
12	102281	Tukipalkki				2
11	102549	Tukipanta				1
10	102548	Tukipanta				1
9	103600	Peitelevy				1
8	103595	Elevaattorin kiinnikelevy				1
7	101896	Esipuhdistin 60/80t				1
6	970126	Valuputken panta, leveä				2
5	970086	Pikaside				6
4	970124	Valukäyrä 45°				1
3	400676	Teleskooppiputki 0.75+0.5				2
2	HM970091	3-tiejakaaja				1
1	970327	Skandian elevaattori SE140 TVM 11.75m 60t				1
Osa	Plrustusnumero Tavaratunnus	Osan tai kokoonpano- ryhmän nimitys	Standardi tai luettelo	Muoto, malli, määrä, La.jimerkki	Laatu	Kpl
Yleistoleranssi		Mitta- kaava	Tuote	TAMA PIIRUSTUS ON Mepu Oyn OMAISUUTTA EIKÄ SITÄ SAA LUOVUTTAA KOLMANNELLE OSAPUO- LELLE ILMAN Mepu Oyn KIRJALLISTA SUOSTUMUSTA	MEPU M365 K Pääkokoonpano /huvudmontering /main assembly	
Piirt.	6.6.2013TuP	1:50			Ent.	Uusi
Suunn.		 MEPU OY 21900 YLÄNE Puh. 02-275 4444 Fax. 02-256 3361		106025		
Tark.						
Hyv.						

/ Drawing, exploded views and other information is Mepu Oy property and may not be transferred to a third party without Mepu Oy prior written consent.



55	137974	Tuenta				3
54	153386	Ilmakotelon lähtö ø630				2
53	102129_7	Tikkaat				1
52	103371	Portaat ja kaiteet				1
51	102660	Välikatto/mellan tak/mid roof				1
50	101858	Jousi/fjäder/spring				1
49	912651	Itseporautuva levyruuvi/självborrand plåtskruv/drill head screw6.3x16 DIN 7504-L				62
48	152340	Vipu/vipparm/lever				1
47	101917	Jousen kiinnike/fjäderfäste/spring bracket				1
46	152342	Välipäätylevy/mellangavelplåt/mid end plate				4
45	102730	Väliharja/mellan ås plåt/mid spine				1
44	152336	Sulkuluukku				1
43	152302_6	Kennolohkojen kok.pano/torkelement mont./drying cell assembly				2
42	152302_1	Kennolohkojen kok.pano/torkelement mont./drying cell assembly				2
41	152300_6	Kennolohkojen kok.pano/torkelement mont./drying cell assembly				1
40	101500	Syöttölaite				1
39	101574	Pohjakartio				1
osa	Piirustusnumero Tavaratunnus	Osan tai kokoonpano- ryhmän nimitys	Standardi tai luettelo	Muoto, malli, määrä Lajimerkki	Laatu	Kpl
	Yleistoleranssi	Mitta- kaava	Tuote	TAMA PIIRUSTUS ON Mepu O:n OMAISUUTTA EIKÄ SITA SAA LUOVUTTA KOLMANNELLE OSAPUO- LLE ILMAN Mepu O:n KIRJALLISTA SUOSTUMUSTA	MEPU M365 K Pääkokoonpano /huvudmontering /main assembly	
	Piirt.	6.6.2013TuP			Ent.	Uusi
	Suunn.					
	Tark.					
	Hyv.					
				MEPU OY 21900 YLÄNE Puh. 02-275 4444 Fax. 02-256 3361		106025

D00145-2018_FI_EN

Piirustukset ja kuvat ovat Mepu Oy:n omaisuutta, eikä niitä saa luovuttaa kolmannelle osapuolelle ilman Mepu Oy:n kirjallista suostumusta.
/ Drawing, exploded views and other information is Mepu Oy property and may not be transferred to a third party without Mepu Oy prior written consent.

2.11. Kuppielevaattori / Bucket elevator M 420k (106028C)

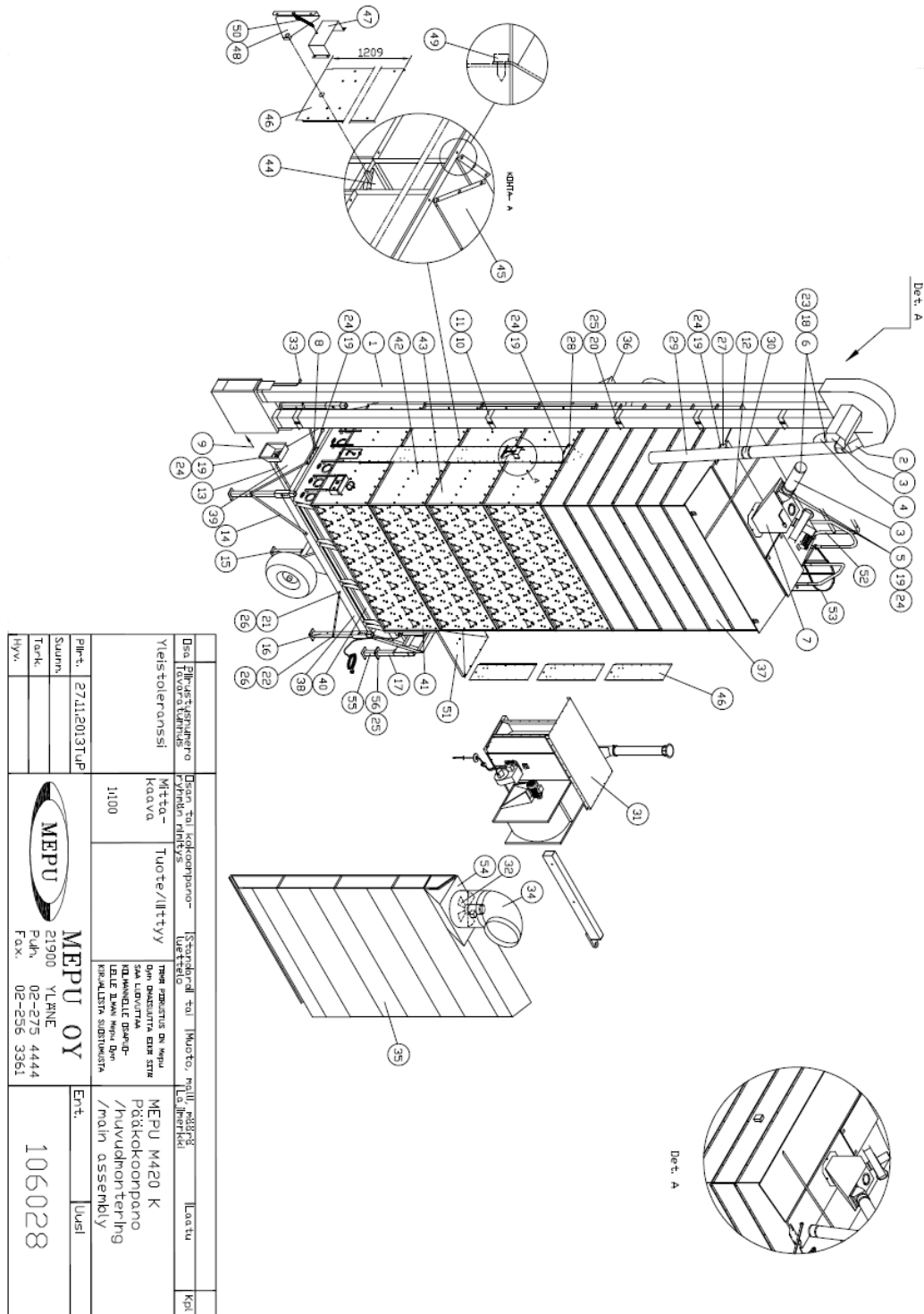

D00145-2018_FI_EN

Piirustukset ja kuvat ovat Mepu Oy:n omaisuutta, eikä niitä saa luovuttaa kolmannelle osapuolelle ilman Mepu Oy:n kirjallista suostumusta.
/ Drawing, exploded views and other information is Mepu Oy property and may not be transferred to a third party without Mepu Oy prior written consent.



38	103397_1	Runko						1
37	108064	Viljasäiliö						1
36	137307	Ilmakotelo						1
35	137306	Ilmakotelo						1
34	970154	Kulmayhde 90° Ø630						2
33	156450	Sulkuluukun säätö						1
32	102616	Kanavaimuri 2.2kW						2
31	101790	Uuni 500kW (101790/7) 11kW Kp50H						1
30	970066	Putkikäyrä Ø200 45°						3
29	400518	Viljaputki Ø200 L=2000						2
28	103862	Elevaattorin kiinnikelevy						1
27	101717	Elevaattorin kiinnikelevy						1
26	920008	Kuusiomutteri/sekskantmutter/hex nut M12						12
25	920007	Kuusiomutteri/sekskantmutter/hex nut M10						20
24	920006	Kuusiomutteri/sekskantmutter/hex nut M8						42
23	920004	Kuusiomutteri/sekskantmutter/hex nut M6						4
22	910596	Kuusioruuvi/sekskantskruv/hex screw M12x100						6
21	910125	Kuusioruuvi/sekskantskruv/hex screw M12x30						6
20	910102	Kuusioruuvi/sekskantskruv/hex screw M10x50						16
19	910072	Kuusioruuvi/sekskantskruv/hex screw M8x16						42
18	910046	Kuusioruuvi/sekskantskruv/hex screw M6x70						4
17	101767	Etuseisontatuki						1
16	103588	Korotettu seisontatuki						4
15	103995	Korotettu keskiseisontatuki						2
14	103594	Tukilaatta						8
13	106050	Alakuljetin omalla moottorilla						1
12	102281	Tukipalkki						2
11	102549	Tukipanta						4
10	102548	Tukipanta						4
9	103600	Peitelevy						1
8	103595	Elevaattorin kiinnikelevy						1
7	101974_1	Esipuhdistin 60/80t						1
6	970126	Valuputken panta, leveä						2
5	970086	Pikaside						6
4	970124	Valukäyrä 45°						1
3	400676	Teleskooppiputki 0.75+0.5						2
2	HM970091	3-tiejakaaja						1
1	970329	Skandian elevaattori SE140 TVM 13.50m 60t						1
Osa	Piirustusnumero Tavaratunnus	Osan tai kokoonpano- ryhmän nimitys	Standardi tai luettelo	Muoto, malli, määrä	Laatu Laajennusmerkki	Kpl		
Yleistoleranssi		Mitta- kaava	Tuote	TÄMÄ PIIRUSTUS ON Mepu D:n OMAISUUTTA EIKÄ SITÄ SAA LUOVUTTAA KOLMANNELLE OSAPUO- LLE ILMAN Mepu D:n KIRJALLISTA SUOSTUMUSTA		MEPU M420 K Pääkokoonpano /huvudmontering /main assembly		
Piirt.	27.11.2013TuP	1:50				Ent.	Uusi	
Suunn.						106028		
Tark.								
Hyv.								
				MEPU OY 21900 YLÄNE Puh. 02-275 4444 Fax. 02-256 3361				

Pii
/I
wr

56	910096	Kuusioruuvi M10x20						4
55	108453	Etuseisontatuki						1
54	153386	Ilmakotelon lähtö Ø630						2
53	102129_8	Tikkaat						1
52	103371	Portaat ja kaiteet						1
51	102616	Kanavaimuri 2.2kW						2



D00145-2018_FI_EN

Piirustukset ja kuvat ovat Mepu Oy:n omaisuutta, eikä niitä saa luovuttaa kolmannelle osapuolelle ilman Mepu Oy:n kirjallista suostumusta.
/ Drawing, exploded views and other information is Mepu Oy property and may not be transferred to a third party without Mepu Oy prior written consent.



3. Runko / Frame

3.1. Ketjuelevaattori mallit / Chain elevator models (103397 I)

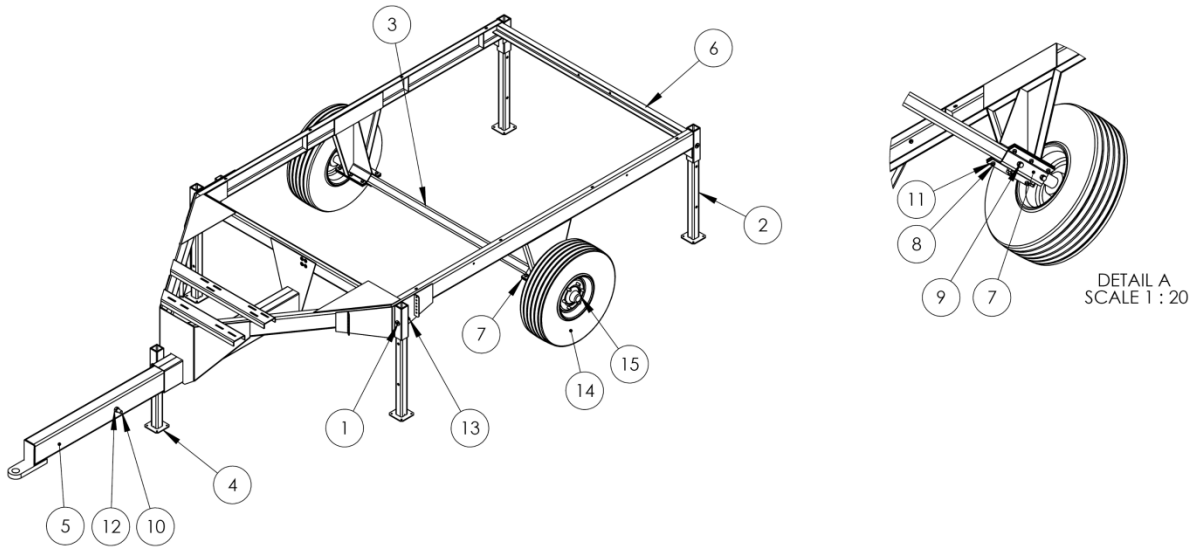

BOM						
POS	CODE	103397	Nimitys	Description	По русски	Type
1	100739	5	Lukitustappi	Locking pin	Стопорный штифт	
2	101565	4	Jalka	Leg	Нога	L=1051
3	101659	1	Akseli	Axle	Вал	
4	101767	1	Jalka	Leg	Нога	L=751
5	101771	1	Vetoaisa	Drawbar	дышло	
6	102980	1	Runko	Frame	Рама	
7	103954	2	Kiinnike	Bracket	Крепление	h.k.p.
8	910126	12	Kuusioruuvi	Hex bolt	Болт	M12x35
9	910629	8	Kuusioruuvi	Hex bolt		M16x30
10	910789	1	Kuusioruuvi	Hex bolt		M24x180
11	920008	12	Kuusiomutteri	Hexagon Nut	Гайка	M12
12	920033	1	Lukitusmutteri	Hexagon lock nut	Стопорный Гайка	M24
13	922400	5	Sokka	Cotter	Шплинт	D=6x40
14	923248	2	Rengas	Tire	Колесо	300/80-15.3 TL
15	960628	2	Napa	Hub	Втулка	6/160/205-2000kg

Slab	Material	Weight	624.82 kg	Drawn by	Jiro Uusi-Salava	Date	01.03.2010
This drawing remains the property of Mepu Oy. It must be returned on request and cannot be copied or used without Mepu Oy's consent.				Approved by		Date	
		Name	Runko	CODE	103397	Rev	I
		Dimension, type	Frame			Page	A3 1/3
			Рама			Scale	1:30

D00145-2018_FI_EN

Piirustukset ja kuvat ovat Mepu Oy:n omaisuutta, eikä niitä saa luovuttaa kolmannelle osapuolelle ilman Mepu Oy:n kirjallista suostumusta. / Drawing, exploded views and other information is Mepu Oy property and may not be transferred to a third party without Mepu Oy prior written consent.

3.2. Kuppielevaattori mallit / Bucket elevator models 60t/h, 80t/h (103397_1 I)

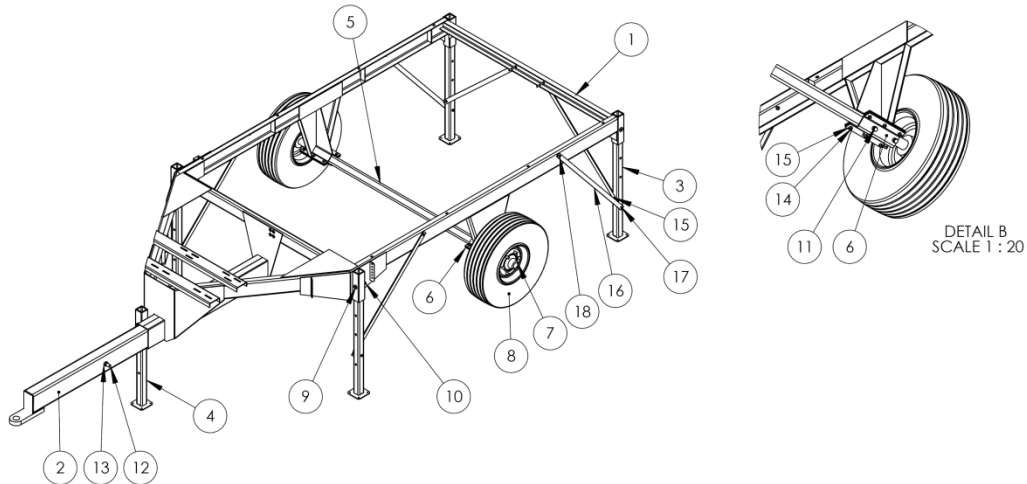

BOM						
POS	CODE	103397_1/QTY.	Nimitys	Description	По русски	Type
1	102980	1	Runko	Frame	Рама	
2	101771	1	Vetoaisa	Drawbar	дышло	
3	103588	4	Jalka	Leg	Нога	L=1320
4	103590	1	Jalka	Leg	Нога	L=1025
5	101659	1	Akseli	Axle	Вал	
6	103954	2	Kiinnike	Bracket	Крепление	h.k.p.
7	960628	2	Napa	Hub	Втулка	6/160/205-2000kg
8	923248	2	Rengas	Tire	Колесо	300/80-15.3 TL
9	100739	5	Lukitustappi	Locking pin	Стопорный штифт	
10	922400	5	Sokka	Cotter	Шплинт	D=6x40
11	910629	8	Kuusioruuvi	Hex bolt		M16x30
12	910789	1	Kuusioruuvi	Hex bolt		M24x180
13	920033	1	Lukitusmutteri	Hexagon lock nut	Стопорный Гайка	M24
14	910126	12	Kuusioruuvi	Hex bolt	Болт	M12x35
15	920008	24	Kuusiomutteri	Hexagon Nut	Гайка	M12
16	103594	6	Lattatanko	Flat bar	Плоский стержень	
17	910596	8	Kuusioruuvi	Hex bolt		M12x100
18	910125	4	Kuusioruuvi	Hex bolt	Болт	M12x30

	<small>This drawing remains the property of Mepu Oy. It must be returned on request and cannot be copied or used without Mepu Oy's consent.</small>		Approved by	Date
	Name Runko Frame Рама	Dimension, type	CODE 103397_1	Rev I

D00145-2018_FI_EN

Piirustukset ja kuvat ovat Mepu Oy:n omaisuutta, eikä niitä saa luovuttaa kolmannelle osapuolelle ilman Mepu Oy:n kirjallista suostumusta.
 / Drawing, exploded views and other information is Mepu Oy property and may not be transferred to a third party without Mepu Oy prior written consent.



3.3. Kuppielevaattori mallit / Bucket elevator models 100t/h, 120t/h (103397_2 I)

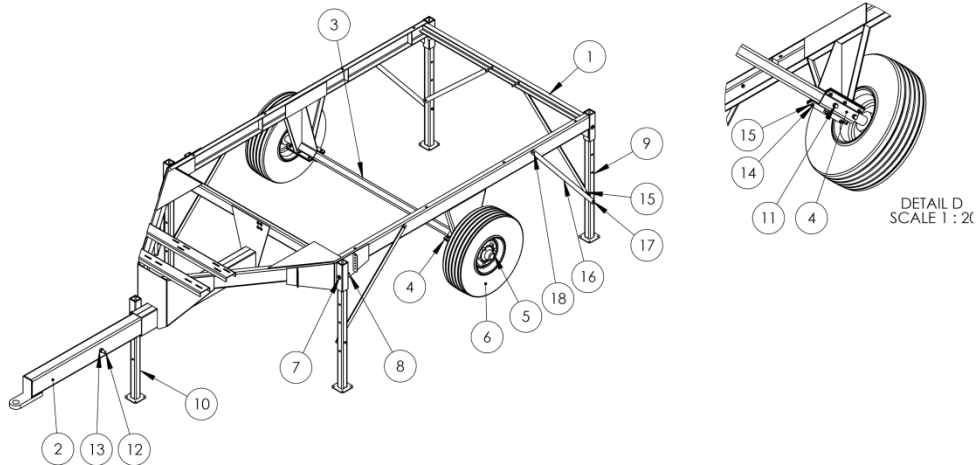

BOM						
POS	CODE	103397_2/QTY.	Nimitys	Description	По русски	Type
1	102980	1	Runko	Frame	Рама	
2	101771	1	Vetoaisa	Drawbar	Дышло	
3	101659	1	Akseli	Axle	Вал	
4	103954	2	Kiinnike	Bracket	Крепление	h.k.p.
5	960628	2	Napa	Hub	Втулка	6/160/205-2000kg
6	923248	2	Rengas	Tire	Колесо	300/80-15.3 TL
7	100739	5	Lukitustappi	Locking pin	Стопорный штифт	
8	922400	5	Sokka	Cotter	Шплинт	D=6x40
9	107698	4	Jalka	Leg	Нога	L=1421
10	107702	1	Jalka	Leg	Нога	L=1126
11	910629	8	Kuusioruuvi	Hex bolt		M16x30
12	910789	1	Kuusioruuvi	Hex bolt		M24x180
13	920033	1	Lukitusmutteri	Hexagon lock nut	Стопорный Гайка	M24
14	910126	12	Kuusioruuvi	Hex bolt	Болт	M12x35
15	920008	24	Kuusiomutteri	Hexagon Nut	Гайка	M12
16	103594	6	Lattatanko	Flat bar	Плоский стержень	
17	910596	8	Kuusioruuvi	Hex bolt		M12x100
18	910074	4	Kuusioruuvi	Hex bolt	Болт	M8x20

	<small>This drawing remains the property of Mepu Oy. It must be returned on request and cannot be copied or used without Mepu Oy's consent.</small>		Approved by	Date
	Name Runko Frame Рама	Dimension, type	CODE 103397_2	Rev 1

D00145-2018_FI_EN

Piirustukset ja kuvat ovat Mepu Oy:n omaisuutta, eikä niitä saa luovuttaa kolmannelle osapuolelle ilman Mepu Oy:n kirjallista suostumusta. / Drawing, exploded views and other information is Mepu Oy property and may not be transferred to a third party without Mepu Oy prior written consent.

4. Alakuljettimet / Bottom conveyer

4.1. Alakuljetin / Bottom conveyer 40tn (102046 G)

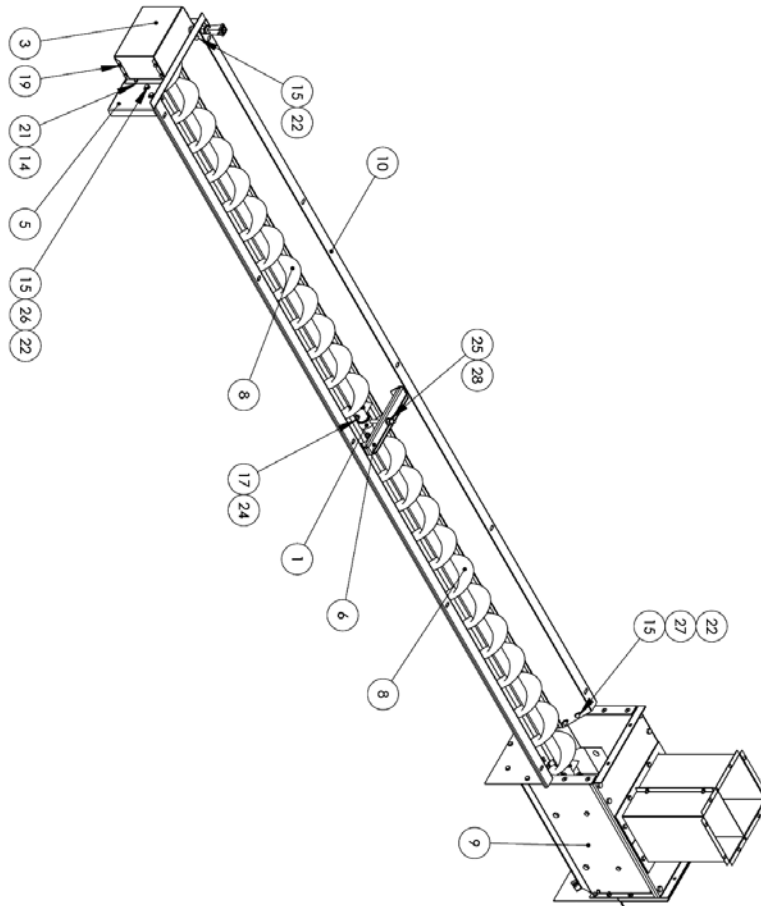

POS	CODE	Nimi/tyyppi	Description	По русски	Тyyppi	QTY
1	100535	Loakeni	Beefling	Подшипник		1
2	101069	Kilpike	Washer	Крепление		1
3	101070	Kotelo	Case/ing	Каркас		1
4	101295	Akseli	Axle	Вал	D=25 L=140	1
5	101538	Levy	Plate	Ластинга		1
6	101679	Levy	Plate	Ластинга		1
7	101916	Levy	Plate	Ластинга		2
8	102047	Ruuvit	Screw	Шпек		2
9	102765	Ampäidä	Lower end	нижняя часть		1
10	108034	Levy	Plate	Ластинга	L=3000	1
11	400240	Akseli	Axle	Вал	D=25 L=180	1
12	901103	Laitte	Flange	Фланец	PN205	2
13	901105	Loakeni	Beefling	Подшипник	УС295 D=52 d=25	1
14	910034	Kuusiromu	Hex bolt	Болт	M6x12	5
15	910072	Kuusiromu	Hex bolt	Болт	M8x16	16
16	910074	Kuusiromu	Hex bolt	Болт	M8x20	1
17	912073	Kuusiromu	Hexagon socket screw	Болт с углублением	M8x45	8
18	912263	Uprokkalappu	Head screws	Виты	M8x20	1
19	912529	Ropputu	Drill head screw	Саморез	6.3x13	8
20	914085	Pöydäpöytä	Set screw	Болт вугрөнний	M6x10	1
21	920004	Kuusiromu	Hexagon Nut	Гайка	M6	5
22	920006	Kuusiromu	Hexagon Nut	Гайка	M8	15
23	920008	Kuusiromu	Hexagon Nut	Гайка	M12	1
24	920025	Lukitusmutteri	Hexagon lock nut	Стопорная Гайка	M8	11
25	920027	Lukitusmutteri	Hexagon lock nut	Стопорная Гайка	M12	1
26	921006	Akseloita	Washer	Шайба	M8 DIN 125	4
27	921034	Akseloita	Washer	Шайба	M8x30	5
28	921074	Akseloita	Washer	Шайба	20-13	2
29	921076	Akseloita	Washer	Шайба	30-10	2
30	980005	Induktiivinen anturi	Inductive sensor	Индуктивный датчик	ДЮ0002	1
31	980030	Liitin	Connector	Соединитель		1
32	980680	Yhteis	Seal	Прокладка	ТЕТ 7-10	1

D00145-2018_FI_EN

Piirustukset ja kuvat ovat Mepu Oy:n omaisuutta, eikä niitä saa luovuttaa kolmannelle osapuolelle ilman Mepu Oy:n kirjallista suostumusta. / Drawing, exploded views and other information is Mepu Oy property and may not be transferred to a third party without Mepu Oy prior written consent.

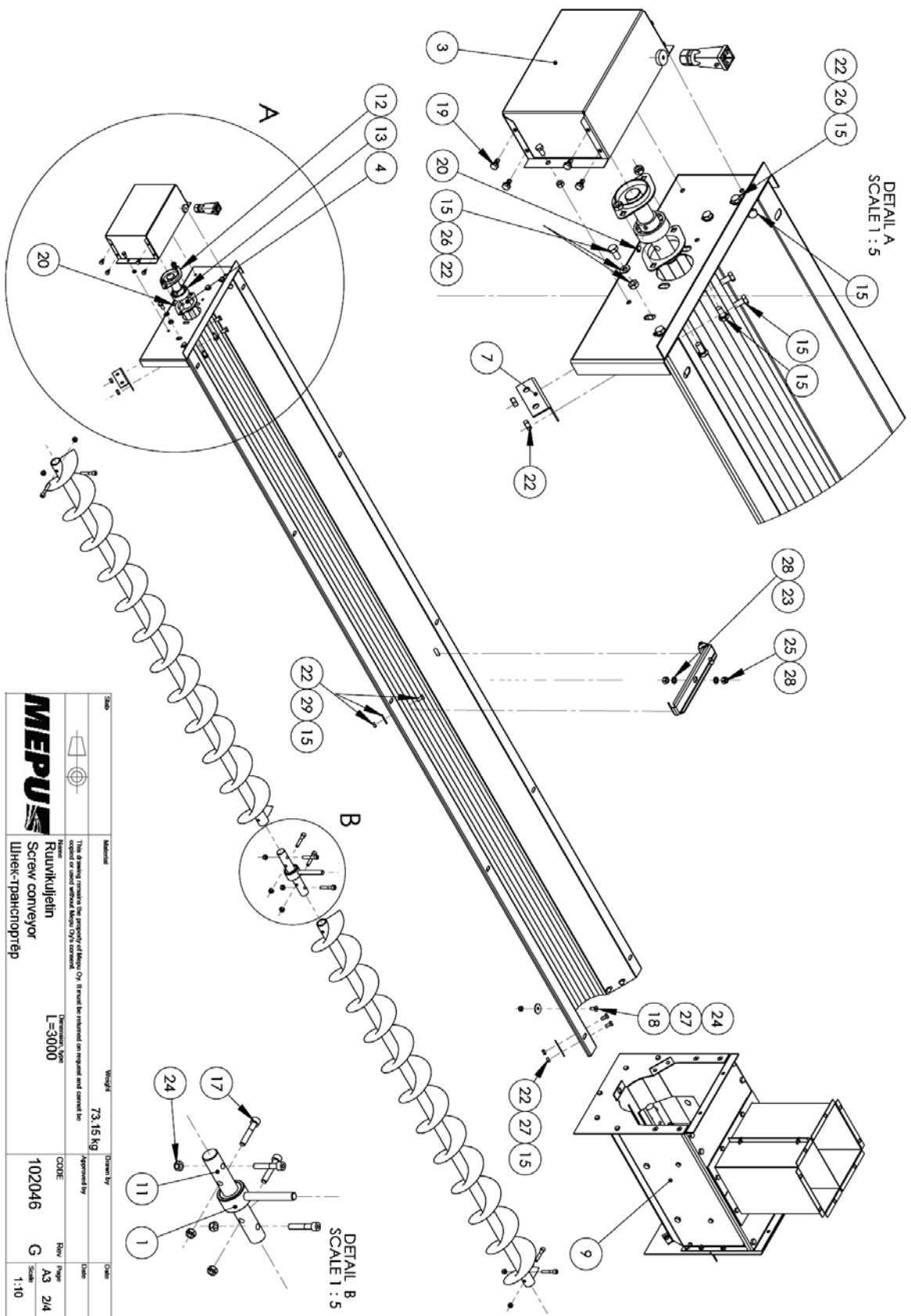

		This drawing remains the property of Mepu Oy. It must be returned on request and cannot be re-used or used without Mepu Oy's consent.	Weight 73,15 kg	Drawn by Approved by	Date
	Ruuvikuljetin Screw conveyor Шнек-транспортер	Dimension, type L=3000	CODE 102046	Rev A3 2/4	Scale 1:10

D00145-2018_FI_EN

Piirustukset ja kuvat ovat Mepu Oy:n omaisuutta, eikä niitä saa luovuttaa kolmannelle osapuolelle ilman Mepu Oy:n kirjallista suostumusta.
 / Drawing, exploded views and other information is Mepu Oy property and may not be transferred to a third party without Mepu Oy prior written consent.

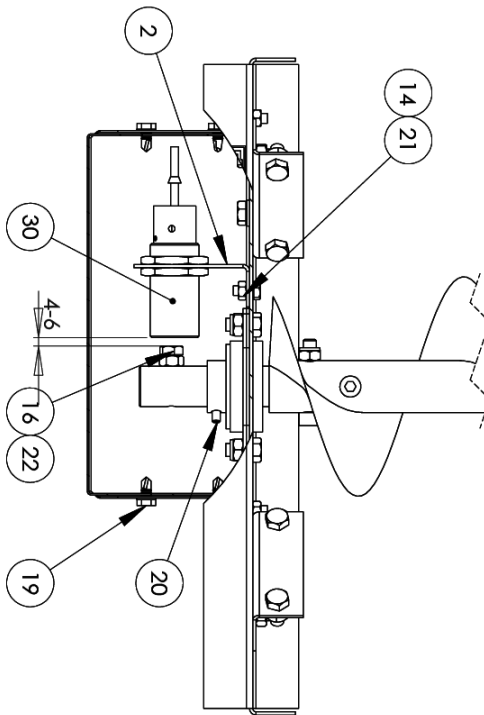
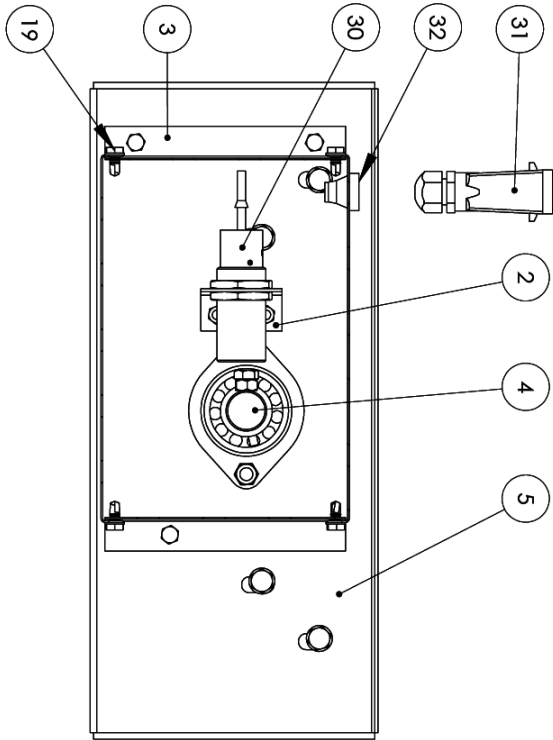

Sub	Material	Weight	Drawn by	Date
	This drawing remains the property of Meppu Oy. It must be returned on request and cannot be copied or used without Meppu Oy's consent.	73,15 kg		
Name	Dimension, type	CODE	Rev	Paper
Rauvinkuljetin	L=3000	102046	G	A3
Screw conveyor			Scale	3/4
Иллек-транспортер			1:3	

written consent.

4.2. Alakuljetin 40tn oma moottori / Bottom conveyer 40tn own motor (103878 L)

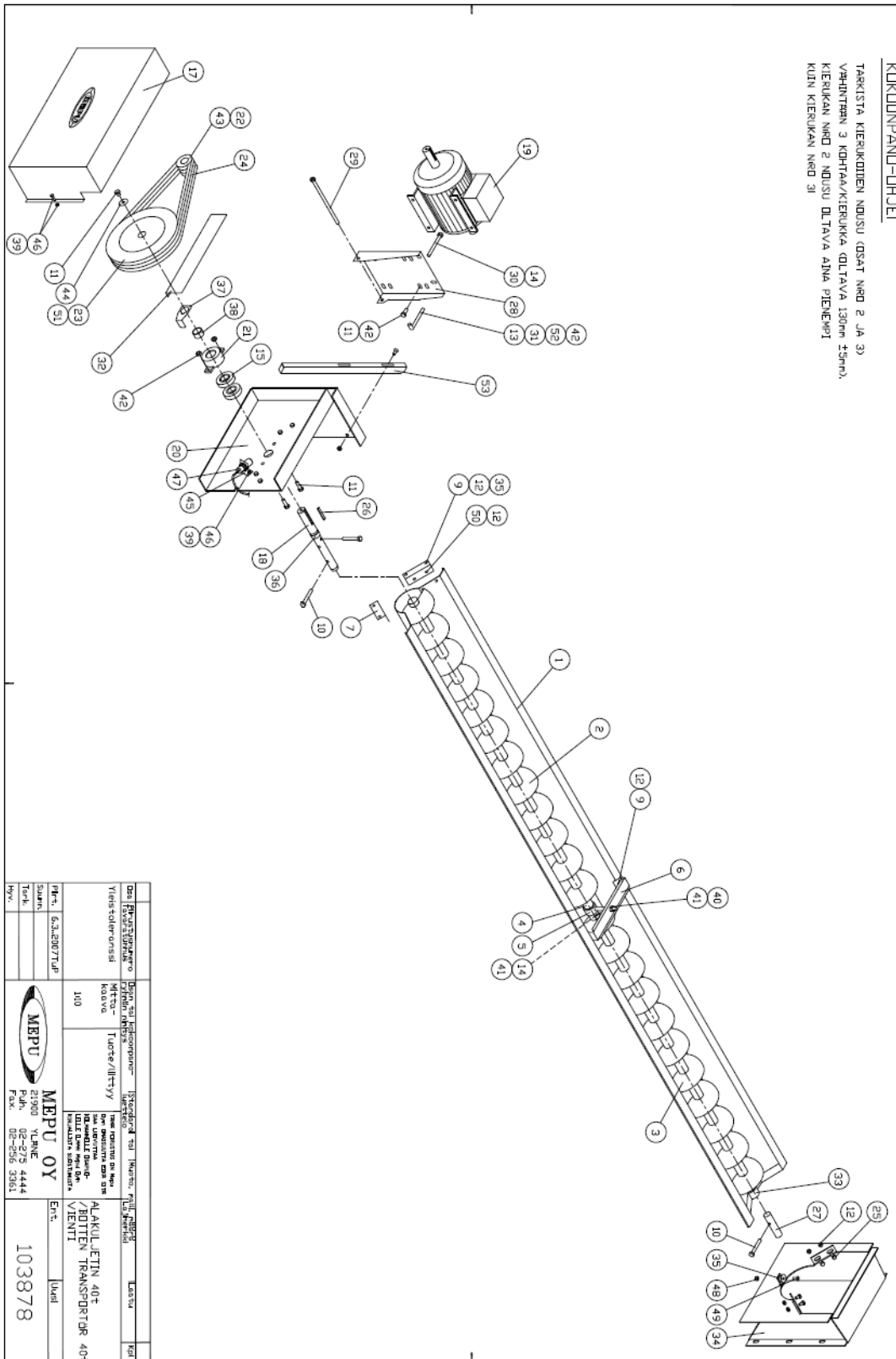

D00145-2018_FI_EN

Piirustukset ja kuvat ovat Mepu Oy:n omaisuutta, eikä niitä saa luovuttaa kolmannelle osapuolelle ilman Mepu Oy:n kirjallista suostumusta. / Drawing, exploded views and other information is Mepu Oy property and may not be transferred to a third party without Mepu Oy prior written consent.



41	921008	Aluslevy M12 Zn	2			
40	920027	Kuusiomutteri M12, nyloc	1			
39	920023	Kuusiomutteri M6, nyloc	3			
38	104188	Väliholkki ø31/35 L=20	1			
37	138509	Pyörintävahdin levy	1			
36	400274	Väliholkki ø28/32 L=15	1			
35	921034	Aluslevy M8x30	5			
34	103426	Elevaattorin yhde	1			
33	103252	Päätylaakerin tuki	1			
32	103612	Kulmalevy	1			
31	100602	Kiristysruuvi	1			
30	910596	Kuusioruuvi M12x100	1			
29	910585	Tukiruuvi	1			
28	107980	Moottoripeti/motorbädd	1			
27	400237	Akseli	1			
26	102808	Tasakilla/kil 7x8 L=30	2			
25	910074	Kuusioruuvi/sekskantbult M8x20	4			
24	900516	Kiilahiha XPA 1457	3			
23	900427	Kiilahihaapyörä SPA280/3 (30)	1			
22	900403	Kiilahihaapyörä SPA63/3 (28)	1			
21	400236	Laakeripesä	1			
20	102955	Moottoripeti/motorbädd	1			
19	900306	Moottori/motor 3kW 1500rpm B3	1			
18	400283	Akseli/axel	1			
17	102823	Hihnasuojus	1			
16						
15	901104	Laakeri/lager RS6206	2			
14	920008	Kuusiomutteri/sekskantmutter M12	2			
13	920026	Kuusiomutteri/sekskantmutter M10, nyloc	1			
12	920006	Kuusiomutteri/sekskantmutter M8	16			
11	910096	Kuusioruuvi/sekskantbult M10x20	4			
10	912073_2	Kuusokoloruuvi M8x45 12.9 Zn	7			
9	910072	Kuusioruuvi/sekskantbult M8x16	6			
8						
7	101916	Kilnnike/fäste	2			
6	101679	Keskilaakerin tuki/mellanlagrets stöd	1			
5	100535	Ruuvien silmälaakeri/skruvens hus	1			
4	400240	Välilaakerin akseli/mellanlageraxel	1			
3	103205	Ruuvi/skruv	1			
2	102047	Ruuvi/skruv	1			
1	108034	Pohjakoulu/bottenränna	1			
Osa	Piirustusnumero Tavaratunnus	Osan tai kokoonpano- ryhmän nimitys	Standardi tai luettelo	Muoto, malli, määrä Lajimerkki	Laatu	Kpl
	Yleistoleranssi	Mitta- kaava 1:10	Tuote	TÄMÄ PIIRUSTUS ON Mepu Oy:n OMAISUUTTA EIKÄ SITÄ SAA LUOVUTTA KOLMANNELLE OSAPUO- LLE ILMAN Mepu Oy:n KIRJALLISTA SUOSTUMUSTA	Alakuljetin 40t /Botten transportör Vienti	
Piirt.	6.3.2007TuP	 MEPU OY 21900 YLÄNE Puh. 02-275 4444 Fax. 02-256 3361		Ent.	Uusi	103878
Suunn.						
Tark.						
Hyv.						

D00145-2018_FL_EN

Piirustukset ja kuvat ovat Mepu Oy:n omaisuutta, eikä niitä saa luovuttaa kolmannelle osapuolelle ilman Mepu Oy:n kirjallista suostumusta.
/ Drawing, exploded views and other information is Mepu Oy property and may not be transferred to a third party without Mepu Oy prior written consent.



53	600331	Tuki						1
52	921075	Aluslevy D=34/10						2
51	914099	Kuuslokoloipidätinruuvi M8x12						2
50	910070	Kuusioruuvi M8x12						4
49	912261	Uppokantakuusioruuvi M8x16						3
48	920025	Kuusionutteri M8, nyloc						3
47	980005	Pyörintävahti						1
46	910038	Kuusioruuvi M6x20						3
45	101069	Kiinnike						1
44	921081	Aluslaatta D=50/10						1
43	914098	Kuuslokoloipidätinruuvi M8x10						1
42	920007	Kuusionutteri/sekskantnutter M10 DIN 934/8 Zn						7
Osa	Piirustusnumero Tavaratunnus	Osan tai kokoonpano- ryhmän nimitys	Standardi tai luettelo	Muoto, malli, määrä Lajimerkki	Laatu			Kpl
Yleistoleranssi		Mitta- kaava 1:10	Tuote	TÄMÄ PIIRUSTUS ON Mepu Oyn OMAISUUTTA EIKÄ SITÄ SAA LUOVUTTAA KOLMANNELLE OSAPUO- LLE ILMAN Mepu Oyn KIRJALLISTA SUOSTUMUSTA	Alakuljetin 40t /Botten transportör Vienti			
Piirt.	6.3.2007TuP	 MEPU OY 21900 YLÄNE Puh. 02-275 4444 Fax. 02-256 3361			Ent.	Uusi		
Suunn.					103878			
Tark.								
Hyv.								

4.3. Alakuljetin 40tn oma moottori / Bottom conveyer 40tn own motor (106050A)

D00145-2018_FI_EN

Piirustukset ja kuvat ovat Mepu Oy:n omaisuutta, eikä niitä saa luovuttaa kolmannelle osapuolelle ilman Mepu Oy:n kirjallista suostumusta.
/ Drawing, exploded views and other information is Mepu Oy property and may not be transferred to a third party without Mepu Oy prior written consent.

POS	CODE	QTY	Nimitys	Description	По русски	Type
1	100535	1	Laketti	Bearing	Подшипник	
2	100602	1	Kierontanko	Threaded rod	срезьен с резьбой	M10 L=120
3	101069	1	Kimike	Bracket	Крепление	
4	101679	1	Levy	Plate	Пластина	
5	101916	2	Levy	Plate	Пластина	
6	102808	1	Tasalla	Wedge	Шпонга пръмас	7x8 L=30
7	102823	1	Suoja			40/200 ¹ sivalli/kilnovetoli
8	102955	1	Moottorieli h.k.p.			
9	103612	1	Levy	Plate	Пластина	
10	104188	1	Hakki	Motor bed	Двигателят кривая	Aksijelin 40t
11	107980	1	Moottorieli			
12	108302	1	Sofite	Fitting	Адаптер	Елеууде
13	108304_1	1	Levy	Plate	Пластина	L=3000
14	108450	1	Kuljetinruuvi	Conveyor screw	Шнековий транспортёр	
15	108462	2	Koru	Charnel	Желоб	40t
16	108465	6	Korvale	Eariel	Пегас, проушина	
17	108466	6	Korvale	Eariel	Пегас, проушина	
18	108467	6	Korvale	Eariel	Пегас, проушина	
19	108468	1	Ruvi	Screw	Шнек	
20	138509	1	Levy	Plate	Пластина	Pyritivahti
21	400236	1	Laketteista			
22	400237	1	Akseli	Axle	Вал	
23	400240	1	Akseli	Axle	Вал	D=25 L=180
24	400274	1	Hakki	Bushing	Mv-foia	ø27/28 L=15
25	400437	1	Akseli	Axle	Вал	
26	400331	1	Tuenta	Support	Опора	
27	900306	1	Jalamosion	Foot-mounted motor		100L4B3-0kW
28	900403	1	Kilohinnoyvia	V-Belt Pulley	Шкиф	SPA 43 n=3 (28)
29	900427	1	Kilohinnoyvia	V-Belt Pulley	Шкиф	SPA 280 n=3 (30)
30	900516	3	Kilohinnoyvia			XPA 1457
31	901104	2	Laketti	Bearing	Подшипник	650485
32	910038	1	Kuusiiruvi	Hex bolt	Болт	M6x20
33	910072	14	Kuusiiruvi	Hex bolt	Болт	M6x16
34	910074	4	Kuusiiruvi	Hex bolt	Болт	M6x20
35	910076	6	Kuusiiruvi	Hex bolt	Болт	M6x30
36	910085	6	Kuusiiruvi	Hex bolt	Болт	M6x75
37	910096	1	Kuusiiruvi	Hex bolt	Болт	M10x20
38	910098	4	Kuusiiruvi	Hex bolt	Болт	M10x30
39	910111	1	Kuusiiruvi	Hex bolt	Болт	M10x110
40	910585	1	Kuusiiruvi	Hex bolt	Болт	M10x220
41	912079/2	9	Kuusiokolovruvi	Hexagon socket screw	Болт с улу/белнем	M6x45 12,9
42	912261	1	Upekkantakuusiokolovruvi	Hexagon socket screw		M6x16 10,9
43	912512	3	Poravruvi	Drill feed screw	Саморез	4,8x19
44	914098	1	Pidinnruvi	Set screw	Болт вътрешний	M6x10
45	914505	36	Lukettoruvi	Square bolt	Квадрат болт	M6x16
46	920004	1	Kuusiiruvi	Hexagon Nut	Гайка	M6
47	920006	19	Kuusiiruvi	Hexagon Nut	Гайка	M8
48	920008	6	Kuusiiruvi	Hexagon Nut	Гайка	M12
49	920025	15	Lukettiruvi	Hexagon Lock Nut	Сторонний гайка	M8
50	921034	1	Auioaicha	Washer	Шайба	M6x30

POS	CODE	QTY	Nimitys	Description	По русски	Type
51	921035	2	Auioaicha	Washer	Шайба	DN 433-8
52	921072	6	Auioaicha	Washer	Шайба	20-8
53	921081	1	Auioaicha	Washer	Шайба	50-10
54	923445	46	Lukettiruvi	Hex Forge Nut	Гайка с флюидем	M6
55	990005	1	Induktiivien anturi	Inductive sensor	Индуктивный датчик	D0002

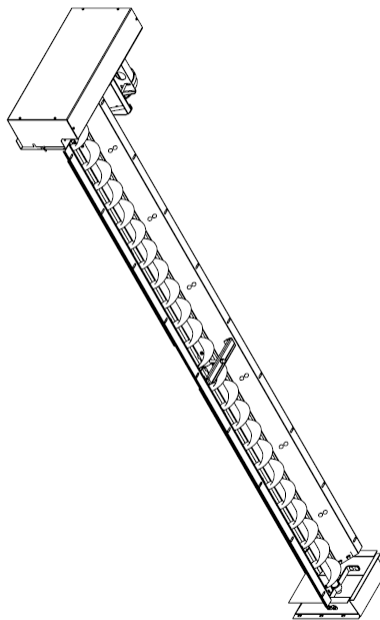

	This drawing remains the property of Mepu Oy. It must be returned on request and cannot be copied or used without Mepu Oy's written consent.	Material: Kuljetin Conveyor Транспортёр	Finish:	Weight: 122,60 kg Juna Raskas	Drawn by: Juha Räsänen Tullis Peltola	Date: 08.02.2017
	Standard: ISO 2768-C	Dimension: 40 UN	Sheet format: A3	Scale: 1/3	CODE: 106050	Rev: C

5. Pohjakartio / Bottom cone (101574 B)

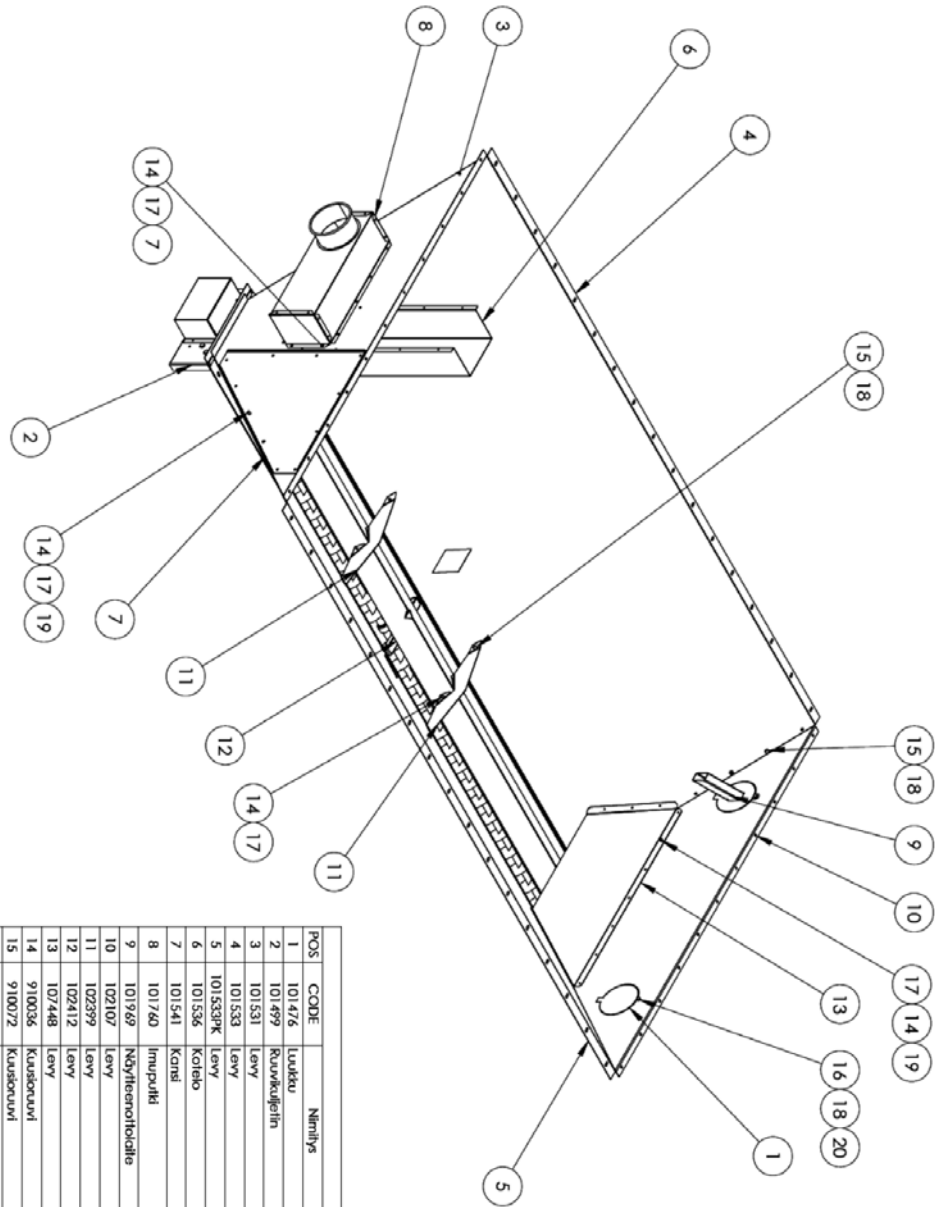

POS	CODE	Nimitys	Description	По русски	Type	QTY
1	101476	Luukku	Hatch	Заслонка		1
2	101499	Ruuvikappeliin	Screw conveyor		201	1
3	101531	Levy	Plate	Плосстина		1
4	101533	Levy	Plate	Плосстина		1
5	101533PK	Levy	Plate	Плосстина		1
6	101536	Kotelo	Casing	Корпус		1
7	101541	Kansi	Cover	Крышка		1
8	101740	Imuputtili		Крышка	Pohjakartion Imuputtili	1
9	101969	Näytteenotuslaitte	Sampling device	Взборная установка	VK	1
10	102107	Levy	Plate	Плосстина		1
11	102399	Levy	Plate	Плосстина		4
12	102412	Levy	Plate	Плосстина		1
13	107448	Levy	Plate	Плосстина		1
14	910036	Kaustoruuvi	Hex bolt	Болт	M6x16	56
15	910072	Kaustoruuvi	Hex bolt	Болт	M8x16	36
16	910074	Kaustoruuvi	Hex bolt	Болт	M8x20	2
17	920004	Kaustoruuffteri	Hexagon Nut	Гайка	M6	45
18	920006	Kaustoruuffteri	Hexagon Nut	Гайка	M8	37
19	921004	Alustatto	Washer	Шайба	M6 DIN 125	57
20	921070	Kupukalulevy	Cup head washer	Шайба с выточкой	M6 DIN 125	2

Kartio
Conus
Картеп

This drawing remains the property of Mepu Oy. It shall be returned on request and cannot be copied or used without Mepu Oy's consent.

183,90 kg
 Weight

101574 B
 CODE Rev Page
 101574 B 1/1
 Scale 1:15

VK
 Approved by

Date 12.03.2010

D00145-2018_FI_EN

Piirustukset ja kuvat ovat Mepu Oy:n omaisuutta, eikä niitä saa luovuttaa kolmannelle osapuolelle ilman Mepu Oy:n kirjallista suostumusta. / Drawing, exploded views and other information is Mepu Oy property and may not be transferred to a third party without Mepu Oy prior written consent.

6. Syöttölaite / Feeder (101500_1 M, 101500_2 M 365k)

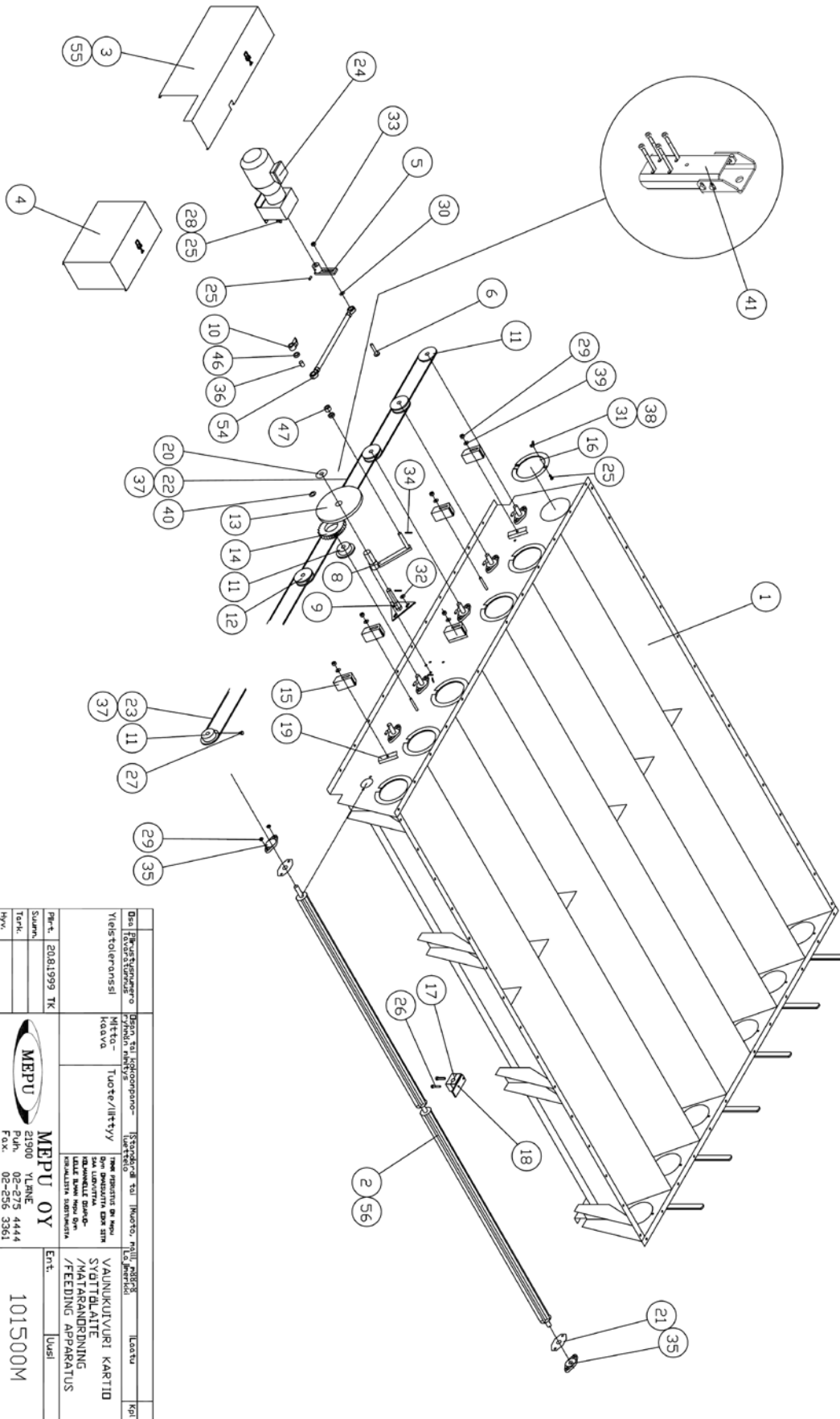

<p> Osa- ja kokoonpanonumerot Yleisosa- ja kokoonpanonumerot Suunn. Tekn. Hyväks. Päätt. 20.08.1999 TK </p>	<p> Osa- ja kokoonpanonumerot Mitta- ja kootiedot Suunn. Tekn. Hyväks. Päätt. 20.08.1999 TK </p>	<p> Osa- ja kokoonpanonumerot Mitta- ja kootiedot Suunn. Tekn. Hyväks. Päätt. 20.08.1999 TK </p>	<p> Osa- ja kokoonpanonumerot Mitta- ja kootiedot Suunn. Tekn. Hyväks. Päätt. 20.08.1999 TK </p>
<p> Osa- ja kokoonpanonumerot Yleisosa- ja kokoonpanonumerot Suunn. Tekn. Hyväks. Päätt. 20.08.1999 TK </p>	<p> Osa- ja kokoonpanonumerot Mitta- ja kootiedot Suunn. Tekn. Hyväks. Päätt. 20.08.1999 TK </p>	<p> Osa- ja kokoonpanonumerot Mitta- ja kootiedot Suunn. Tekn. Hyväks. Päätt. 20.08.1999 TK </p>	<p> Osa- ja kokoonpanonumerot Mitta- ja kootiedot Suunn. Tekn. Hyväks. Päätt. 20.08.1999 TK </p>
<p> Osa- ja kokoonpanonumerot Yleisosa- ja kokoonpanonumerot Suunn. Tekn. Hyväks. Päätt. 20.08.1999 TK </p>	<p> Osa- ja kokoonpanonumerot Mitta- ja kootiedot Suunn. Tekn. Hyväks. Päätt. 20.08.1999 TK </p>	<p> Osa- ja kokoonpanonumerot Mitta- ja kootiedot Suunn. Tekn. Hyväks. Päätt. 20.08.1999 TK </p>	<p> Osa- ja kokoonpanonumerot Mitta- ja kootiedot Suunn. Tekn. Hyväks. Päätt. 20.08.1999 TK </p>

Piirus
/ Dra
written consent.

LEN
tumusta.
Oy prior



			50						
			49						
			48						
1	1	47	200185	Säätöholkki/holk/adjusting bolster					
2	2	46	200186	Säätöholkki/holk/adjusting bolster					
			45						
			44						
			43						
			42						
1	1	41	154542	Akselintuki					
1	1	40	921021	Aluslaatta/bricka/adjusting washer Ø35/20					
5	5	39	921020	Aluslevy/bricka/washer Ø32/10					
12	12	38	921070	Kupualuslevy/kupadunderbricka/dome washer Ø30/9					
5	5	37	960205	Ketjulukko/kedjehås/chain lock 11/08B-1					
3	3	36	901107	Liukulaakeri litsev./gldlager/sliding bearing 1625					
12	12	35	901106	Laakeri/lager/bearing UCFL 204					
3	3	34	921597	Saksisokka/saxsprint/scissor cotter Ø4					
1	1	33	920010	Kuusiomutteri/mutter/hex nut M16					
3	3	32	921036	Aluslaatta/bricka/adjusting washer M10					
12	12	31	920073	Silpimutteri/vingmutter/wing nut M8 DIN315					
1	1	30	921010	Aluslaatta/bricka/adjusting washer M16 DIN 125					
29	29	29	920007	Kuusiomutteri/mutter/hex nut M10					
4	4	28	920006	Kuusiomutteri/mutter/hex nut M8					
12	12	27	914113	Kuusiokolopidätinruuvi/hållskruv/coach retainer screw M10x12					
2	2	26	912972	Uraruuvi/spårskruv/slot-headed screw M8x55 DIN965					
17	17	25	910074	Kuusioruuvi/skruv/hex screw M8x20					
1	1	24	900310	Sähkömoottori/elmotor/electric motor MRC 042 0,55kW 45.8r/min					
4	4	23	960212	Ketju rullaketju/rullkedja/roller chain 08B1					
1	1	22	960212	Ketju rullaketju/rullkedja/roller chain 08B1					
12	12	21	100199	Päätylaakerin suoja levy/ändlagrets skyddsplåt/end bearings cover plate					
1	1	20	100649	Välilevy/mellanplåt/mid plate					
3	3	19	101715	Ketjunkiiristimen tuki/stöd för kedjespännare/chain tensioners support					
6	6	18	101542	Keskilaakerin kannatin/mellanlagrets hållare/middle bearings bracket					
6	6	17	101520	Keskilaakeri/mellan lager/middle bearing					
12	12	16	101476	Tarkistusluukku/kontroll lucka/inspection hatch					
5	5	15	100701	Ketjunkiiristin/kedjespännare					
1	1	14	100678	Hammasyörä/kuggjul/gear wheel					
1	1	13	100676	Säppyörän kokonpano/hasphjulets montering/detent wheel assembly					
3	3	12	100699	Ketjuyörä/kedjehjul/chain wheel					
3	3	11	100675	Hammasyörä/kuggjul/gear wheel					
1	1	10	100691	Säpin työnnin/hasp/detent pusher					
1	1	9	100698	Väl akselin kokonpano/mellanaxelns montering/mid axels assembly					
1	1	8	100683	Tukivarsi/stödspak/support beam					
			7						
1	1	6	910673	Kuusioruuvi/skruv/hex screw M16x50					
1	1	5	102491	Käyttövipu/drivspak/oprating lever					
1	1	4	101682	Vasen ketjunsuoja/vänster kedjeskydd/left chain cover					
1	1	3	103140	Oikea ketjunsuoja/höger kedjeskydd/right chain cover					
5	5	2	100192	Syöttötela/matarvals/feeding track					
1	1	1	101501	Syöttölaitteen hits.kokoonpano/mataranordningens svets mont.					
				/feeding apparatus weld assembly					
101500/2 CVK ME75K-M365K 101500/1 CVK M150K-ME40K	Osa		Piirustusnumero Tavaratunnus	Osan tai kokoonpano- ryhmän nimi	Standardi tai luettelo	Muoto, malli, määrä Laajennus	Laatu	Kpl	
	Yleistoleranssi			Mittakaava 1:20	Tuote	TMK PIIRUSTUS ON Mepu Oyn OMAISUUTTA EI KIR- JÄLLE ILMAN Mepu Oyn KIRJALLISTA SUOSTUMUSTA	MEPU VILJANKUIVURI 6-TEL. SYÖTTÖLAITE /MATARANORDNING /FEEDING APPARATUS		
	Piirust.	8.11.1999 TK		 MEPU OY PL 24 21901 YLÄNE Puh. 921-2563391 Fax. 921-2563361			Ent.	Uusi	
	Suunn.								101500M
	Tark.								
Hyv.									

DU0145-2018_FI_EN

Piirustukset ja kuvat ovat Mepu Oy:n omaisuutta, eikä niitä saa luovuttaa kolmannelle osapuolelle ilman Mepu Oy:n kirjallista suostumusta. / Drawing, exploded views and other information is Mepu Oy property and may not be transferred to a third party without Mepu Oy prior written consent.



1	1	56	100200	Vetävä syöttötela				
1		55	103454	Ketjunsuoja/kedjeskydd/chain cover				
1		54	103016	Säätötanko/justerstång/adjusting beam				
		53						
		52						
		51						
101500/2 CVK M275K-M365K 101500/1 CVK M150K-M240K	Osa	Piirustusnumero Tavaratunnus	Osan tai kokoonpano- ryhmän nimitys	Standardi tai luettelo	Muoto, malli, määrä La, ilmerkki	Laatu	Kpl	
		Yleistoleranssi	Mittakaava 1:20	Tuote	TRINN PIIRUSTUS ON Mepu Dym OMAISUUTTA EIKÄ SITÄ SAA LUOVUTTA KOLMANNELLE OSAPUOL- LELLE ILMAN Mepu Dym KIRJALLISTA SUOSTUMUSTA	MEPU VILJANKUIVURI 6-TEL. SYÖTTÖLAITE /MATARANDORDNING /FEEDING APPARATUS		
	Piirt.	8.11.1999 TK				Ent.	Uusi	
	Suunn.							
	Tark.							
Hyv.								
				MEPU OY PL 24 21901 YLÄNE Puh. 921-2563391 Fax. 921-2563361		101500M		

D00145-2018_FI_EN

Piirustukset ja kuvat ovat Mepu Oy:n omaisuutta, eikä niitä saa luovuttaa kolmannelle osapuolelle ilman Mepu Oy:n kirjallista suostumusta.
/ Drawing, exploded views and other information is Mepu Oy property and may not be transferred to a third party without Mepu Oy prior written consent.

7. Uuni / Oven (101790 J)

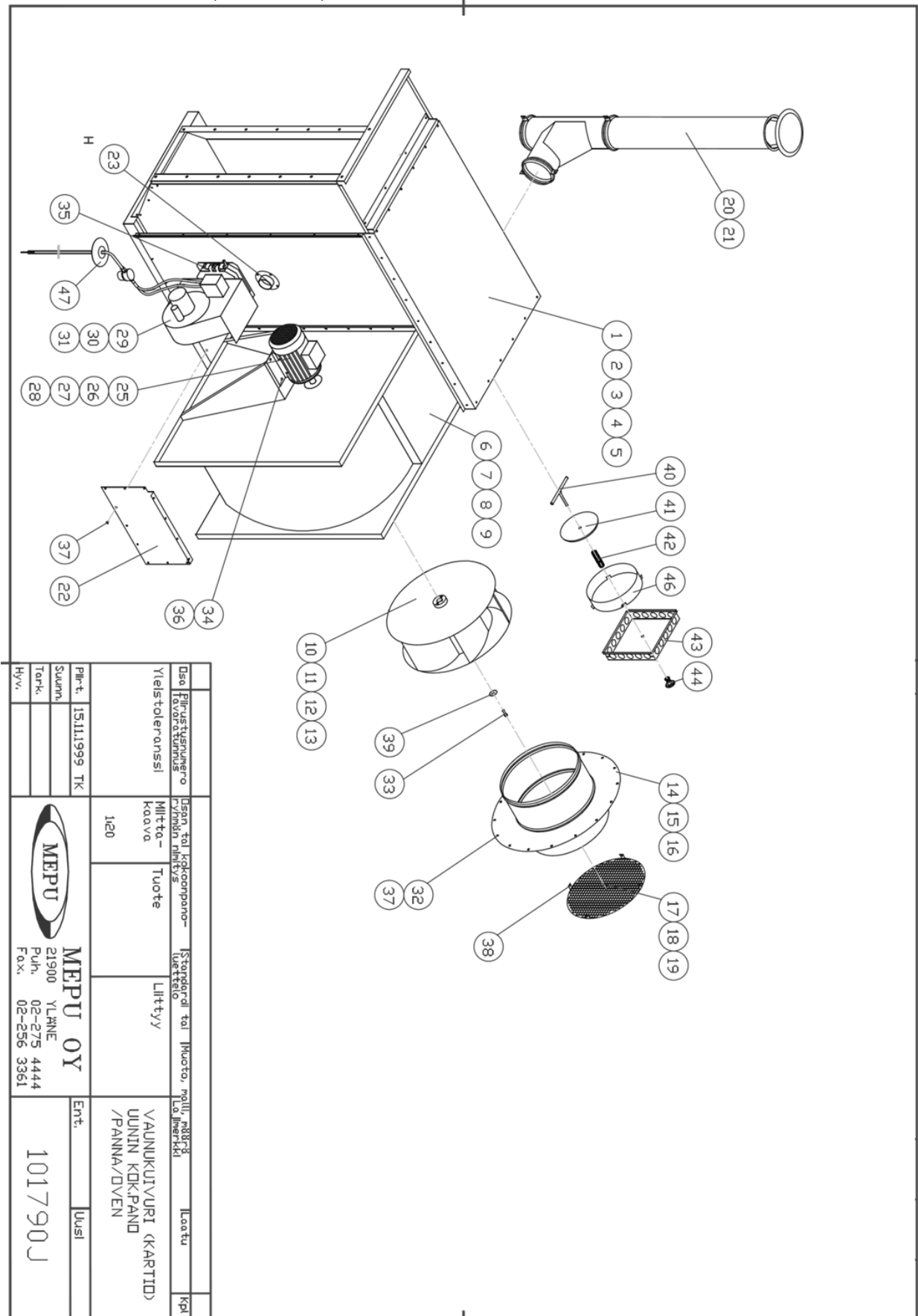

D00145-2018_FI_EN

Piirustukset ja kuvat ovat Mepu Oy:n omaisuutta, eikä niitä saa luovuttaa kolmannelle osapuolelle ilman Mepu Oy:n kirjallista suostumusta. / Drawing, exploded views and other information is Mepu Oy property and may not be transferred to a third party without Mepu Oy prior written consent.



1	1	1	1	1	1	1	1	1	1	47	101041	Öljyasetelma/öljmontage/oil arrangement
1	1	1	1	1	1	1	1	1	1	46	103221	Tukikaulus/stötdlnning/support collar
										45		
1	1	1	1	1	1	1	1	1	1	44	960000	Käsipyörä/läsrott/hand wheel
1	1	1	1	1	1	1	1	1	1	43	100510	Räjähdysluukun suoJus/spräng luckans skydd/explosion hatch
1	1	1	1	1	1	1	1	1	1	42	100512	PuristusJousi/klämfJäder/compression spring
1	1	1	1	1	1	1	1	1	1	41	100490	Tuhkakuukku/sotilucka/ash hatch
1	1	1	1	1	1	1	1	1	1	40	100511	Klänntin/fäste/bracket
1	1	1	1	1	1	1	1	1	1	39	101965	Aluslevy/bricka/washer Ø50/Ø11
17	17	4	4	17	4	17	17	17	38	912510	Itsepor. levyruuvi/skruv/drill head screw 4.8x13 DIN 7976	
16	16	16	16	16	16	16	16	16	37	920091	Ruuvilnitti/skruv nit/screw cotter M6	
4	4	4	4	4	4	4	4	4	36	920007	Kuuslomutter/mutter/hex nut M10	
4	4	4	4	4	4	4	4	4	35	920006	Kuuslomutter/mutter/hex nut M8	
4	4	4	4	4	4	4	4	4	34	910097	Kuusloruuvi/skruv/hex screw M10x25	
1	1	1	1	1	1	1	1	1	33	910076	Kuusloruuvi/skruv/hex screw M8x30	
34	34	34	34	34	34	34	34	34	32	910036	Kuusloruuvi/skruv/hex screw M6x16	
1	1	1	1	1	1	1	1	1	31	900109	Öljypoltin/ölje brännare/oil burner Kp 50H	
1	1	1	1	1	1	1	1	1	30	900107	Öljypoltin/ölje brännare/oil burner Kp 26H	
1	1	1	1	1	1	1	1	1	29	900106	Öljypoltin/ölje brännare/oil burner Kp 26	
1	1	1	1	1	1	1	1	1	28	900321	Sähkömoottori/elmotor/electric motor 11kW	
1	1	1	1	1	1	1	1	1	27	900309	Sähkömoottori/elmotor/electric motor 7.5kW	
1	1	1	1	1	1	1	1	1	26	900308	Sähkömoottori/elmotor/electric motor 5.5kW	
1	1	1	1	1	1	1	1	1	25	900307	Sähkömoottori/elmotor/electric motor 4kW	
									24			
1	1	1	1	1	1	1	1	1	23	103738	Tarkkallulasin asennus	
1	1	1	1	1	1	1	1	1	22	100523	Peltelevy/täckplåt/cover plate	
1	1	1	1	1	1	1	1	1	21	103382	Savuhormisto/rökfång/chimney flue	
1	1	1	1	1	1	1	1	1	20	103381	Savuhormisto/rökfång/chimney flue	
1	1	1	1	1	1	1	1	1	19	100874	Inuverkko/suggaller/suction mesh 7.5kW	
1	1	1	1	1	1	1	1	1	18	100873	Inuverkko/suggaller/suction mesh 5.5kW	
1	1	1	1	1	1	1	1	1	17	103250	Inuverkko/suggaller/suction mesh 4kW	
1	1	1	1	1	1	1	1	1	16	102518	Inukaulus h.k.p./sughals/suction collar 11kW	
1	1	1	1	1	1	1	1	1	15	100958	Inukaulus h.k.p./sughals/suction collar 5.5kW ja 7.5kW	
1	1	1	1	1	1	1	1	1	14	103245	Inukaulus h.k.p./sughals/suction collar 4kW	
1	1	1	1	1	1	1	1	1	13	102505	Silipyörä/fläkt hJul/propeller wheel 11kW	
1	1	1	1	1	1	1	1	1	12	100939	Silipyörä/fläkt hJul/propeller wheel 7.5kW	
1	1	1	1	1	1	1	1	1	11	100938	Silipyörä/fläkt hJul/propeller wheel 5.5kW	
1	1	1	1	1	1	1	1	1	10	100514	Silipyörä/fläkt hJul/propeller wheel 4kW	
1	1	1	1	1	1	1	1	1	9	102266	Puhallinrunko h.k.p./fläkt hus/fan frame 11kW	
1	1	1	1	1	1	1	1	1	8	100727	Puhallinrunko h.k.p./fläkt hus/fan frame 7.5kW	
1	1	1	1	1	1	1	1	1	7	100865	Puhallinrunko h.k.p./fläkt hus/fan frame 5.5kW	
1	1	1	1	1	1	1	1	1	6	100515	Puhallinrunko h.k.p./fläkt hus/fan frame 4kW	
1	1	1	1	1	1	1	1	1	5	102468	Uuni/panna/oven TS 500	
1	1	1	1	1	1	1	1	1	4	102469	Uuni/panna/oven TS 410	
1	1	1	1	1	1	1	1	1	3	101692	Uuni/panna/oven TS 310	
1	1	1	1	1	1	1	1	1	2	101691	Uuni/panna/oven TS 250	
1	1	1	1	1	1	1	1	1	1	1	101690	Uuni/panna/oven TS 210
<400kV vierntö 101790/9 <300kV vierntö 101790/8 <500kV vierntö 101790/7 <400kV vierntö 101790/6 <300kV vierntö 101790/5 <400kV 101790/4 <300kV 101790/3 <250kV 101790/2 <200kV 101790/1	Osa Piirustusnumero Tavara tunnus		Osa tai kokoonpano-ryhmän nimitys		Standardi tai luettelo	Muoto, malli, määrä tai merkki	Laatu	Kpl				
	Yleistoleranssi		Mitta-kaava	Tuote	Liittyy	VAUNUKUIVURI (KARTIO) UUNIN KOK.PANO /PANNA/OVEN						
	Piir-t.	15.11.1999 TK			MEPU OY 21900 YL#NE Puh. 02-275 4444 Fax. 02-256 3361		Ent.	Uusi				
	Suunn.						101790J					
	Tark.											
Hyv.												

D00145-2018_FI_EN

Piirustukset ja kuvat ovat Mepu Oy:n omaisuutta, eikä niitä saa luovuttaa kolmannelle osapuolelle ilman Mepu Oy:n kirjallista suostumusta. / Drawing, exploded views and other information is Mepu Oy property and may not be transferred to a third party without Mepu Oy prior written consent.



8. Kuivauskemmo / Drying shell

8.1. Alaosa / Bottom (152300 B)

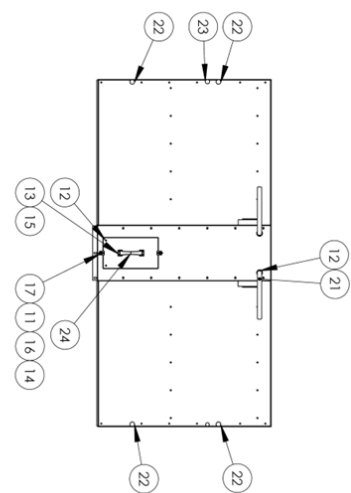
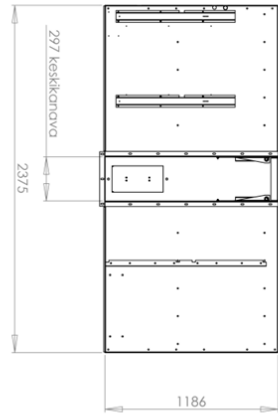
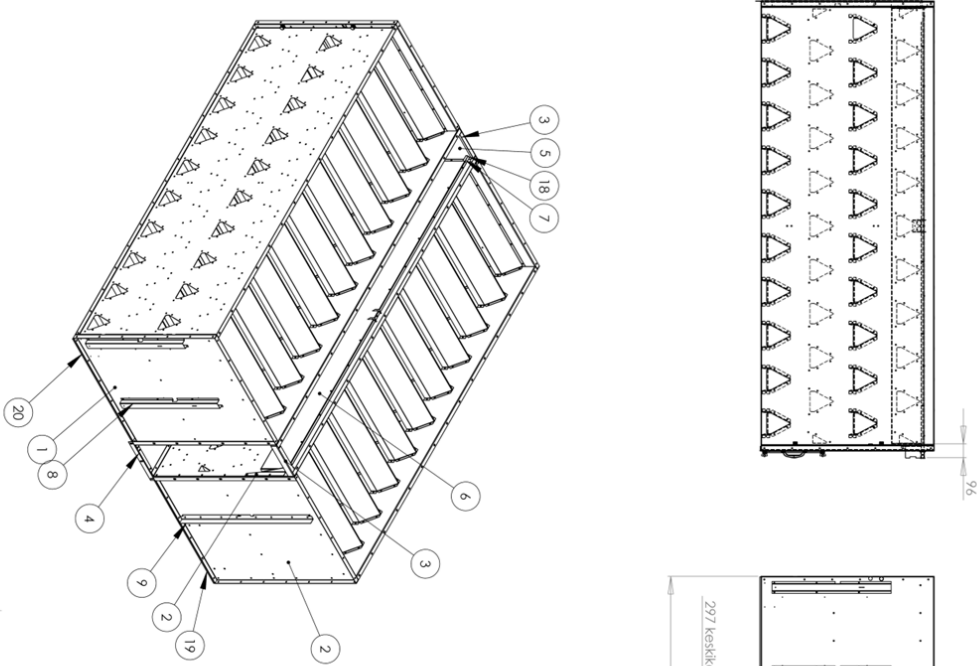

POS	CODE	QTY	Nimitys	Description	По русски	Type
1	152302_5	1	Kemmo			RCW, UK
2	152302_4	1	Kemmo			RCW, UK
3	152321	2	Levy	Plate	Пластина	2x79 L=356
4	152322	1	Levy	Plate	Пластина	2x65 L=372
5	152320	1	Levy	Plate	Пластина	
6	152323	2	Levy	Plate		20x20x1,5 L=2980 mm
7	152317	2	Akseli			
8	153410	2	Pakki			
9	101848	1	Lisä			
10	101821	1	Luukku	Hatch	Заслонка	1,25 233 L=398
11	101849	2	Kinnike	Bracket	Крепление	3x25 L=41
12	912999	50	Ruuvi	Screw	Шнек	4,2x9,5
13	912933	4	Uruuvi	Cross recess screw		M5x1,6 -Z
14	910078	2	Kustoruuvi	Hex bolt	Болт	M8x40
15	920003	4	Kustoruuti	Hexagon Nut	Гайка	M5
16	920006	2	Kustoruuti	Hexagon Nut	Гайка	M8
17	920073	2	Slipruuti	Wing Nut	Борлаковская гайка	M8
18	152327	4	Levy			
19	152314	2	Levy			
20	152314	2	Levy			
21	152349	2	Vipu			
22	960654	4	Pelitetulppa	Cover plug	Затравочка	EKO 28-32
23	960653	1	Pelitetulppa			EKO 25-30
24	960001	1	Vedin	Handle	Ручка	Pistac 805

Tämä dokumentti on MEPU Oy:n omaisuutta. Kaikki oikeudet pidätetään. / This drawing remains the property of Mepu Oy. All rights reserved.

Malli: 949 97 kg
 Kanto: 152300
 Kanto: M150, M180
 Malli: 101 KUIVAUSKENNOT

Pituus: 152300
 Leveys: B
 Suuruus: A3 1:20

8.2. Yläosa / Upper section M 205k, M 300k (152330 A)

D00145-2018_FI_EN

Piirustukset ja kuvat ovat Mepu Oy:n omaisuutta, eikä niitä saa luovuttaa kolmannelle osapuolelle ilman Mepu Oy:n kirjallista suostumusta. / Drawing, exploded views and other information is Mepu Oy property and may not be transferred to a third party without Mepu Oy prior written consent.

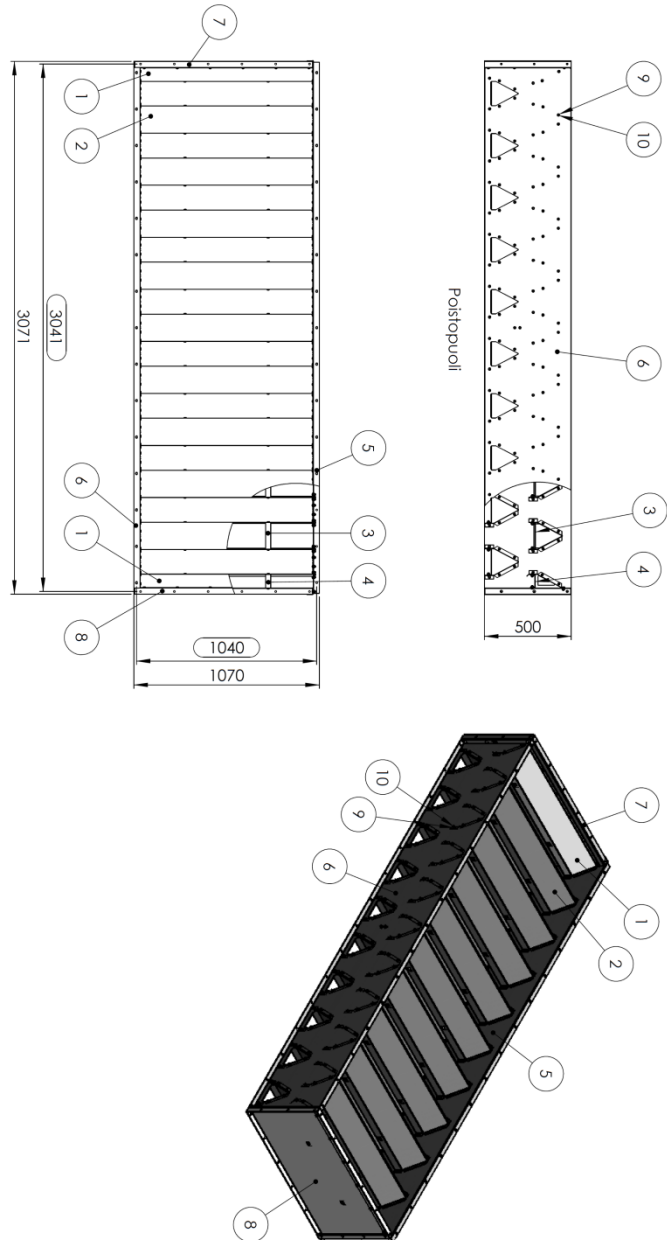

POS	CODE	Nimitys	Description	По русски	Type	QTY
1	152310	Harjalevy	Crest plate	Гребень	1037 mm	2
2	152311	Harjalevy	Crest plate	Гребень		19
3	152312	Levy	Plate	Пластина		38
4	152313	Levy	Plate	Пластина	1037 mm	4
5	152331	Levy	Plate	Пластина		1
6	152332	Levy	Plate	Пластина		1
7	152333	Levy	Plate	Пластина		1
8	152333PK	Levy (pellit)	Plate (nilitor)	Пластина (зерк.)		1
9	920006	Kuusiomutteri	Hexagon Nut	Гайка	M8	350
10	912282	Kupukkuusokkoluuvut	Dome hex socket screw		M8x16	350

BOM

		This drawing remains the property of Mepu Oy. It must be returned on request and cannot be copied or used without Mepu Oy's consent.		Approved by	Date
	KiviAukskento Drying cell	Шахта сушильная	Dimension: type 1/2 FCW/VK	CODE 152330	Rev A3 1/2 Scale 1:20

8.3. Yläosa / Upper section M 300k, M 365k (152302 I)

D00145-2018_FI_EN

Piirustukset ja kuvat ovat Mepu Oy:n omaisuutta, eikä niitä saa luovuttaa kolmannelle osapuolelle ilman Mepu Oy:n kirjallista suostumusta.
 / Drawing, exploded views and other information is Mepu Oy property and may not be transferred to a third party without Mepu Oy prior written consent.

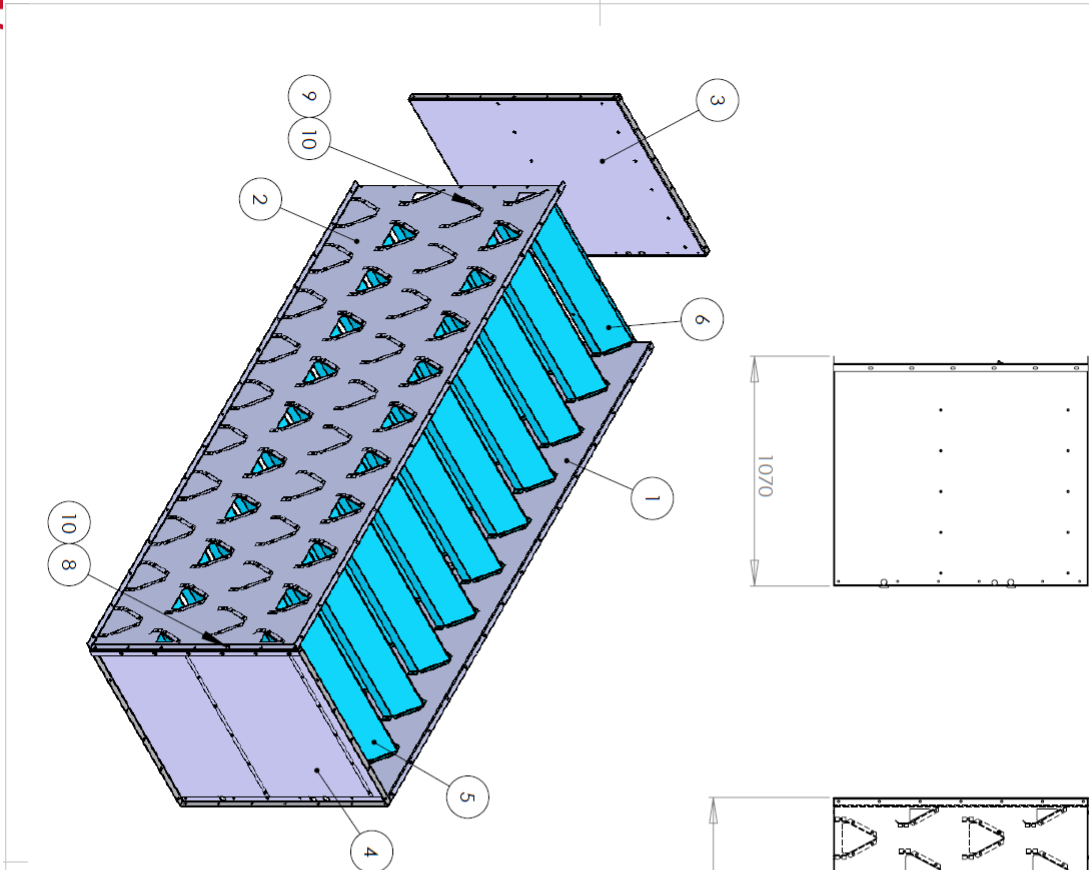

POS	CODE	Nimi/tyy	Description	По русски	Type	QTY
1	152303	Levy	Plate	Пластина	RCW	1
2	152304	Levy	Plate	Пластина		1
3	152305	Levy	Plate	Пластина		1
4	152305FK	Levy (deili)	Plate (minor)	Пластина (leikk.)	RCW	1
5	152309	Harjolevy	Crest plate	Гребень	1037 mm	38
6	152310	Tuenta	Support	Опора	1037 mm	2
7	152318	Kupukoukkoalustavuuti	Dome hex socket screw	Болт с ёру-р. уруёиёу	M8x16	26
8	923895	Lukkonuuri/matala	Square bolt low	Квадратъ болт низкий	M8x16	510
9	923895	Lukkonuuri/matala	Square bolt low	Квадратъ болт низкий	M8	510
10	923445	Loipponruuti	Hex Flange Nut	Гайка с ёруёиёу	M8	336

General tolerance ISO Z168-C

Name: Kuivauskemmo Drying cell Шлахта сущиёиёу

This drawing remains the property of Mepu Oy. It must be returned on request and cannot be copied or used without Mepu Oy's consent.

Weight: 385,62 kg

Dimension, type: RCW/VK A3

Sheet format: 1/8

Approved by: 152302_1

Drawn by: 17.08.2006

8.4. Yläosa / Upper section M 240k, M 275k, M 365k (152302_6 A)

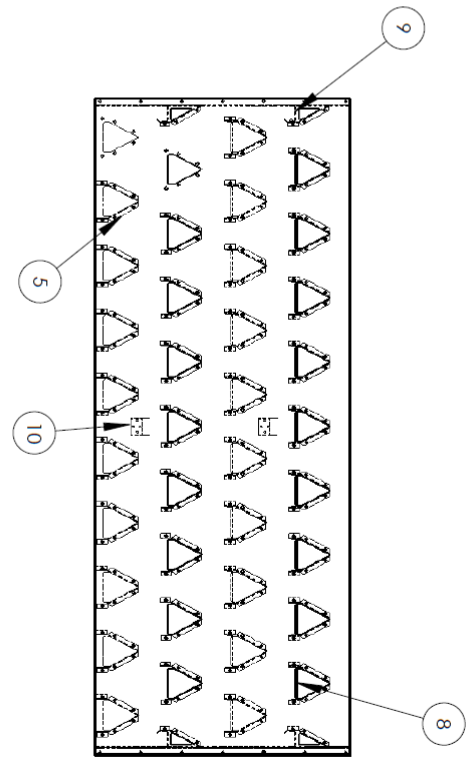
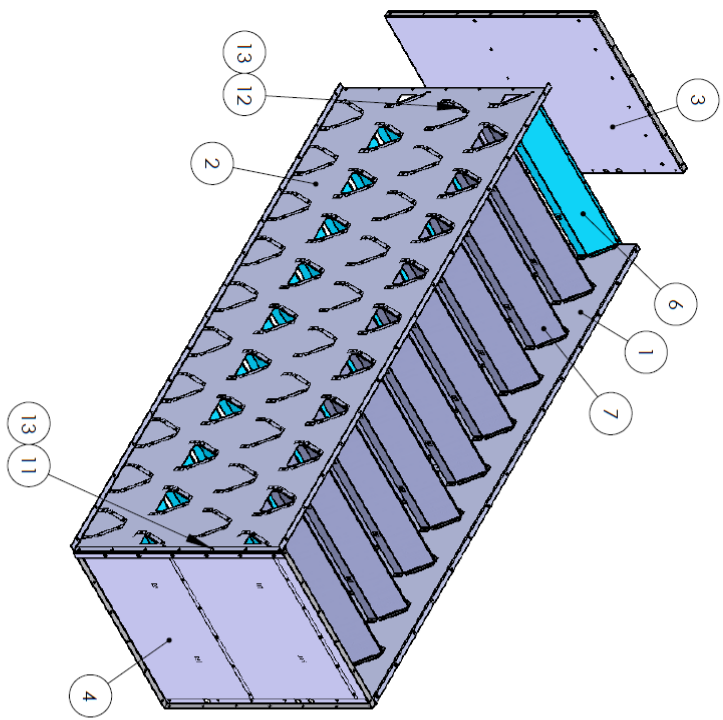

BOM

POS	CODE	Nimitys	Description	По русски	Type	QTY
1	152303	Levy	Plate	Пластина	RCW	1
2	152304	Levy	Plate	Пластина		1
3	152305	Levy	Plate	Пластина		1
4	152305PK	Levy (pail)	Plate (impor)	Пластина (ввк.)	RCW	1
5	152309	Hogilevy	Ceist plate	Гребень		19
6	152310	Hogilevy	Ceist plate	Гребень		4
7	152311	Hogilevy	Ceist plate	Гребень		19
8	152312	Levy	Plate	Пластина		36
9	152313	Levy	Plate	Пластина		8
10	152318	Tuenta	Support	Опора		2
11	912282	Kupukusokkoluvi	Demie hex socket screw	болт с 6-ти гр. угъл/блен.	МВх16	26
12	923895	Lukonluvi mofila	Square bolt low	платцада болт нязий.	МВх16	594
13	923445	Lapromuuteri	Hex Flange Nut	Гайка с Фланцем	М18	620

Kuivauskemmo
 Drying cell
 Шахта сушильная

Special Instruction: ISO 2768-C
 This drawing remains the property of Mepu Oy. It must be returned on request and cannot be copied or used without Mepu Oy's consent.

Material: 424.08 kg
 Weight: 424.08 kg
 Volume: 10

Drawn by: [blank]
 Checked by: [blank]
 Approved by: [blank]

Dimension: Page Sheet format
 RCW/VK A3 Page 6/8
 CODE 152302_6 Scale 1:20
 Rev C

8.5. Keskikanavan sulku / Middle air channel closing (152336)

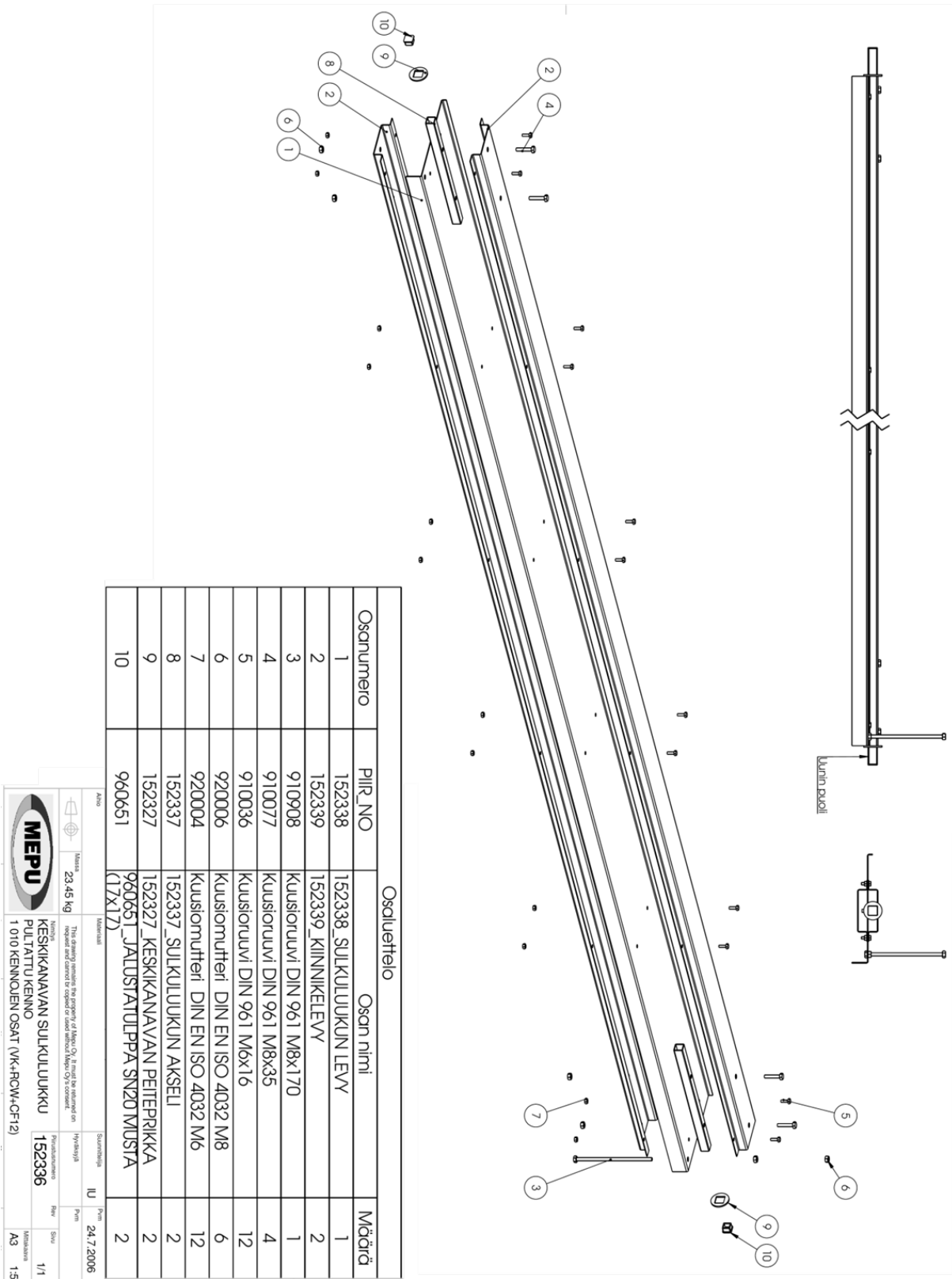

D00145-2018_FI_EN

Piirustukset ja kuvat ovat Mepu Oy:n omaisuutta, eikä niitä saa luovuttaa kolmannelle osapuolelle ilman Mepu Oy:n kirjallista suostumusta. / Drawing, exploded views and other information is Mepu Oy property and may not be transferred to a third party without Mepu Oy prior written consent.

9. Viljasäiliö / Grain bin

9.1. Viljasäiliö / Grain bin M180k, M205k (103808 H)

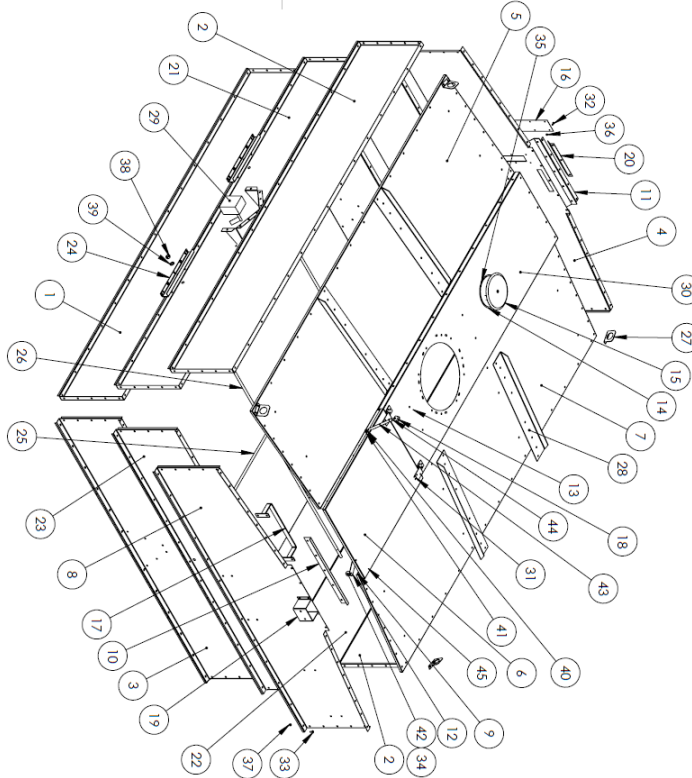

POS	CODE	QTY	Nimitys	Description	По русски	Type
1	100261	2	Levy	Plate	Пластина	2,578 L=3062
2	100262	2	Levy	Plate	Пластина	2,678 L=3062
3	100263	2	Levy	Plate	Пластина	2,581 L=3406
4	100264	1	Levy	Plate	Пластина	2,669 L=3406
5	100265	1	Levy	Plate	Пластина	1,5,966 L=3106
6	100267	1	Levy	Plate	Пластина	2,666 L=357
7	100268	1	Levy	Plate	Пластина	1,5,966 L=3106
8	100269	1	Levy	Plate	Пластина	2,669 L=3406
9	100272	2	Levy	Plate	Пластина	3,110 L=3000
10	100273	1	Levy	Plate	Пластина	2,274 L=600
11	100292	1	Levy	Plate	Пластина	2,124 L=600
12	100293	1	Kahva	Handle	Ухватка	3,65 L=129
13	100294	2	Tuulavy	Support plate	Опорная пластина	3,670 L=647
14	100295	1	Ilahlo	Outlet	Выход	ø200
15	100297	1	Kansi	Cover	Крышка	ø200
16	101045	1	Kantaliusti	Inspection glass	Контроль стекла	2,100 L=400
17	101046	1	Alempa	Step	Шор	
18	101427	1	Kimble	Bracket	Крепление	3,65 L=68
19	101627	1	Kimble	Bracket	Крепление	1,80 L=300
20	101942	1	Levy	Plate	Пластина	2,678 L=3062
21	102003	1	Levy	Plate	Пластина	2,678 L=3062
22	102010	1	Levy	Plate	Пластина	2,678 L=3062
23	102012	2	Levy	Plate	Пластина	2,678 L=3406
24	102013	6	Tuulavy	Support plate	Опорная пластина	3,100 L=410
25	102014	1	Pöytäntä	Round bar	Стержень круглый	ø16,3060
26	102014,2	2	Pöytäntä	Round bar	Стержень круглый	ø16,3060
27	102532	4	Nähtöluoma	Hold bracket	Петля монтажная	3,80 L=100
28	102713	4	Vahvik	Brace	Стойка	
29	103970	1	Pinnakokousruuvi	Level switch	Датчик уровня	
30	103991	1	Levy	Finger	Пластина	M6x1,6
31	200105	2	Sopana	Finger	Петля	M6x1,6
32	910056	22	Kuulokuvut	Hex bolt	Болт	M8x1,6
33	910072	349	Kuulokuvut	Hex bolt	Болт	M10x1,6
34	910094	1	Kuulokuvut	Hex bolt	Болт	M8
35	912510	6	Pöytäntä	Drill head screw	Саморез	4,8x1,3
36	920004	22	Kuulokuvut	Hexagon Nut	Гайка	M6
37	920006	349	Kuulokuvut	Hexagon Nut	Гайка	M8
38	920010	6	Kuulokuvut	Hexagon Nut	Гайка	M16
39	921039	6	Auroidot	Washer	Шайба	DN4 483-17
40	940002	1	Sovite	Fitting	Адаптер	459,4 M6
41	940003	1	Kimble	Bracket	Крепление	4610 M6
42	940016	1	Nappi	Knob	Пушка сдвиг	D=32 M10
43	940403	1	Katsovuoli	Gas spring	Газ весна	Туре 1,41 4507 350N
44	940604	1	Hokki	Building	Материал	4412 M6
45	940631	1,8	Ilahlo	Seal	Прокладка	P891-17 L=684



ISO 2769-C
 The drawing remains the property of Mepu Oy. It must be returned on request and cannot be copied or used without Mepu Oy's consent.
 M 180/205/240
 CODE 103808
 Drawn by: 469,60 KU IU
 Approved by: A3
 Page 1/1
 Scale 1:25
 Rev 1

D00145-2018_FI_EN

Piirustukset ja kuvat ovat Mepu Oy:n omaisuutta, eikä niitä saa luovuttaa kolmannelle osapuolelle ilman Mepu Oy:n kirjallista suostumusta. / Drawing, exploded views and other information is Mepu Oy property and may not be transferred to a third party without Mepu Oy prior written consent.

9.2. Viljasäiliö / Grain bin M240k, M275k, M300k (103809)

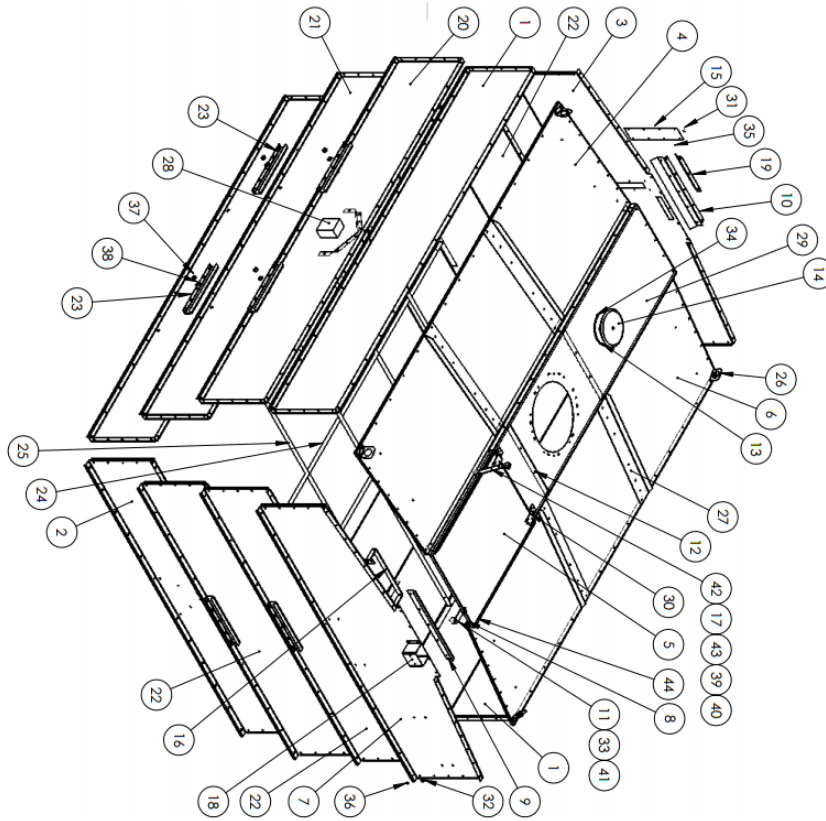

POS	CODE	QTY	Nimitys	BM1	Description	По русски	Type
1	100262	2	Levy		Plate	Пластина	2x578 L=3062
2	100263	2	Levy		Plate	Пластина	2x581 L=2606
3	100264	1	Levy		Plate	Пластина	2x669 L=2606
4	100265	1	Levy		Plate	Пластина	1,5x666 L=3106
5	100266	1	Levy		Plate	Пластина	2x666 L=957
6	100268	1	Levy		Plate	Пластина	1,5x666 L=3106
7	100269	1	Levy		Plate	Пластина	2x699 L=2606
8	100272	2	Levy		Plate	Пластина	3x110 L=3000
9	100273	1	Levy		Plate	Пластина	2x74 L=600
10	100292	1	Levy		Plate	Пластина	2x124 L=600
11	100293	1	Крышка		Handle	Упорная пластина	3x35 L=179
12	100294	2	Подлеву		Support plate	Опорная пластина	3x70 L=647
13	100295	1	Лоток		Outlet	Выход	ø200
14	100297	1	Крышка		Cover	Крышка	ø200
15	101045	1	Политрибыл		Inspection glass	контроль стекло	2x100 L=400
16	101046	1	Автомат		Stop	Шор	
17	101427	1	Крышка		Bracket	Крепление	3x35 L=43
18	101637	1	Крышка		Bracket	Крепление	1x80 L=300
19	101942	1	Levy		Plate	Пластина	2x578 L=3062
20	102003	1	Levy		Plate	Пластина	2x578 L=3062
21	102010	5	Levy		Plate	Пластина	2x578 L=3062
22	102012	4	Levy		Plate	Пластина	2x578 L=2606
23	102013	12	Подлеву		Support plate	Опорная пластина	3x100 L=410
24	102014,1	2	Поддонка		Round bar	Стержень круглый	ø16x300
25	102014,2	4	Поддонка		Round bar	Стержень круглый	ø16x300
26	102532	4	Носок		Hoist bracket	Петля монтажная	3x80 L=100
27	103713	4	Уплотн		Wedge	Сюба	
28	103970	1	Приоткрыватель		Level switch	Датчик запорки	
29	103971	1	Levy		Plate	Пластина	
30	200105	2	Сороса		Hex bolt	Болт	M6x16
31	910036	22	Крышечки		Hex bolt	Болт	M8x16
32	910072	421	Крышечки		Hex bolt	Болт	M8x16
33	910094	1	Крышечки		Drill head screw	Болт	M10x16
34	912510	6	Резьбов		Hex bolt	Болт	4,8x13
35	920004	22	Крышечки		Hex bolt	Болт	M6
36	920006	421	Крышечки		Hex bolt	Болт	M8
37	920010	12	Крышечки		Hex bolt	Болт	M16
38	921010	12	Автомат		Washer	Шайба	M16 DIN 125
39	940002	1	Сороса		Flange	Адаптер	4x94 M6
40	940003	1	Крышка		Bracket	Крепление	4x10 M6
41	940016	1	Норд		Knob	Полый овалкамы	D=32 M10
42	940403	1	Крышечки		Gas spring	Газ весно	Туре 16-1 4507 350N
43	940604	1	Норд		Washer	Шайба	4x12 M6
44	940631	1,8	Пластина		Seal	Прокладка	P891 L=17 L=1684

MEPU
Viljasäiliö
Grain silo
Бункер зерновой

ISO 2768-C

589,58 kg
111,11
103809

M 275/300
A3
1/1
1:25

12.02.2014

D00145-2018_FI_EN

Piirustukset ja kuvat ovat Mepu Oy:n omaisuutta, eikä niitä saa luovuttaa kolmannelle osapuolelle ilman Mepu Oy:n kirjallista suostumusta. / Drawing, exploded views and other information is Mepu Oy property and may not be transferred to a third party without Mepu Oy prior written consent.

9.3. Viljasäiliö / Grain bin M365k (104063)

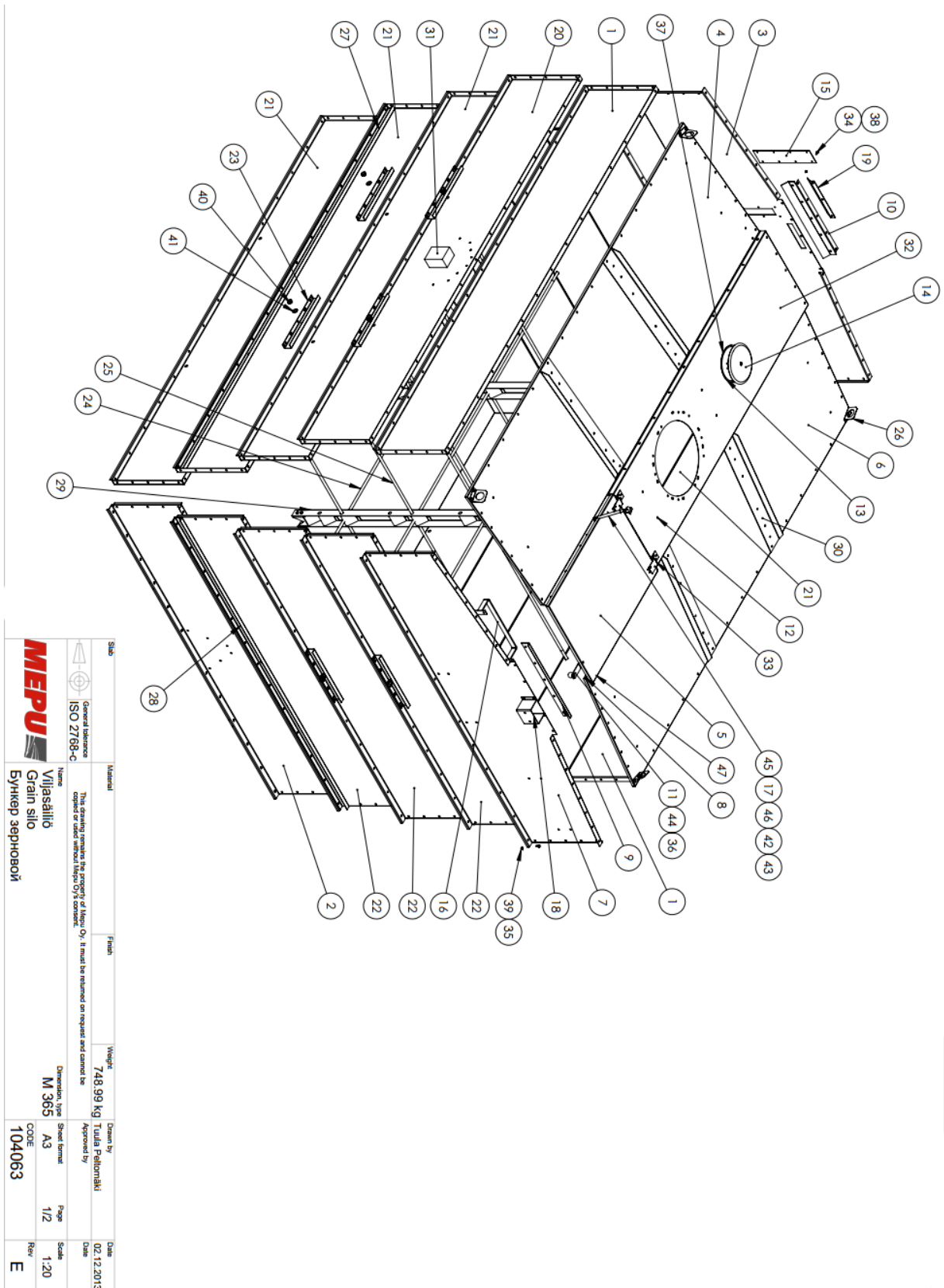

	 General tolerance ISO 2768-C	 Material	 Finish	 Weight 748,99 kg	 Designed by Tuula Peltomäki	 Date 02.12.2013
	 Title Viljasäiliö Grain silo Бункер зерновой	 This drawing remains the property of Mepu Oy. It must be returned on request and cannot be copied or used without Mepu Oy's consent.	 Height 748,99 kg	 Approved by	 Dimension type M 365	 Sheet format A3
					 CODE 104063	 Scale 1:20
						 Rev E

D00145-2018_FI_EN

Piirustukset ja kuvat ovat Mepu Oy:n omaisuutta, eikä niitä saa luovuttaa kolmannelle osapuolelle ilman Mepu Oy:n kirjallista suostumusta.
 / Drawing, exploded views and other information is Mepu Oy property and may not be transferred to a third party without Mepu Oy prior written consent.



BOM						
POS	CODE	QTY	Nimitys	Description	По русски	Type
1	100262	2	Levy	Plate	Пластина	2x578 L=3062
2	100263	2	Levy	Plate	Пластина	2x581 L=2406
3	100264	1	Levy	Plate	Пластина	2x669 L=2406
4	100265	1	Levy	Plate	Пластина	1,5x966 L=3106
5	100267	1	Levy	Plate	Пластина	2x666 L=957
6	100268	1	Levy	Plate	Пластина	1,5x966 L=3106
7	100269	1	Levy	Plate	Пластина	2x699 L=2406
8	100272	2	Levy	Plate	Пластина	3x110 L=3000
9	100273	1	Levy	Plate	Пластина	2x74 L=600
10	100292	1	Levy	Plate	Пластина	2x124 L=600
11	100293	1	Kahva	Handle	Управлять	3x35 L=129
12	100294	2	Tukilevy	Support plate	Опорная пластина	3x70 L=647
13	100295	1	Lähtö	Outlet	Выход	ø200
14	100297	1	Kansi	Cover	Крышка	ø200
15	101045	1	Tarkistuslasi	Inspection glass	контроль стекло	2x100 L=400
16	101046	1	Askelma	Step	Шаг	
17	101427	1	Kiinnike	Bracket	Крепление	3x35 L=43
18	101637	1	Kiinnike	Bracket	Крепление	
19	101962	1	Levy	Plate	Пластина	1x80 L=300
20	102003	1	Levy	Plate	Пластина	2x578 L=3062
21	102010	7	Levy	Plate	Пластина	2x578 L=3062
22	102012	6	Levy	Plate	Пластина	2x578 L=2406
23	102013	12	Tukilevy	Support plate	Опорная пластина	3x100 L=410
24	102014_1	3	Pyörötanko	Round bar	Стержень круглый	ø16x3060
25	102014_2	6	Pyörötanko	Round bar	Стержень круглый	ø16x3060
26	102532	4	Nostokorva	Hoist bracket	Петля монтажная	3x80 L=100
27	102687	2	Tukilevy	Support plate	Опорная пластина	3x100 L=2980
28	102688	2	Tukilevy	Support plate	Опорная пластина	3x100 L=2375
29	103006	2	Pystytuki	Vertical support	Вертикальная опора	L=1770
30	103713	4	Vahvike	Brace	Скоба	
31	103970	1	Pinnankorkeusanturi	Level switch	Датчик загрузки	
32	103991	1	Levy	Plate	Пластина	
33	200105	2	Sarana	Hinge	Петля	
34	910036	22	Kuusioruuvi	Hex bolt	Болт	M6x16
35	910072	495	Kuusioruuvi	Hex bolt	Болт	M8x16
36	910094	1	Kuusioruuvi	Hex bolt	Болт	M10x16
37	912510	6	Poraruuvi	Drill head screw	Саморез	4.8x13
38	920004	22	Kuusiomutteri	Hexagon Nut	Гайка	M6
39	920006	495	Kuusiomutteri	Hexagon Nut	Гайка	M8
40	920010	18	Kuusiomutteri	Hexagon Nut	Гайка	M16
41	921010	18	Aluslaatta	Washer	Шайба	M16 DIN 125
42	960002	1	Sovite	Fitting	Адаптер	4594 M6
43	960003	1	Kiinnike	Bracket	Крепление	4610 M6
44	960016	1	Nuppi	Knob	Пошив одежды	D=32 M10
45	960603	1	Kaasuujousi	Gas spring	Газ весна	Type 16-1 4507 350N
46	960604	1	Holkki	Bushing	Муфта	4612 M6
47	960631	1.8	Tiiviste	Seal	Прокладка	P891-17 L=1684

Slab	Material	Finish	Weight	Drawn by	Date
			748.99 kg	Tuula Peltomäki	02.12.2013
	General tolerance ISO 2768-c			Approved by	Date
This drawing remains the property of Mepu Oy. It must be returned on request and cannot be copied or used without Mepu Oy's consent.			Jiro Uusi-Salava	13.08.2015	
	Name	Type	Sheet format	Page	Scale
	Viljasäiliö	M 365	A4	2/2	1:50
	Grain silo				
	Бункер зерновой		Code	Rev	
			104063	E	

D00145-2018_FI_EN

Piirustukset ja kuvat ovat Mepu Oy:n omaisuutta, eikä niitä saa luovuttaa kolmannelle osapuolelle ilman Mepu Oy:n kirjallista suostumusta. / Drawing, exploded views and other information is Mepu Oy property and may not be transferred to a third party without Mepu Oy prior written consent.

9.4. Viljasäiliö / Grain bin M420k (108064B)

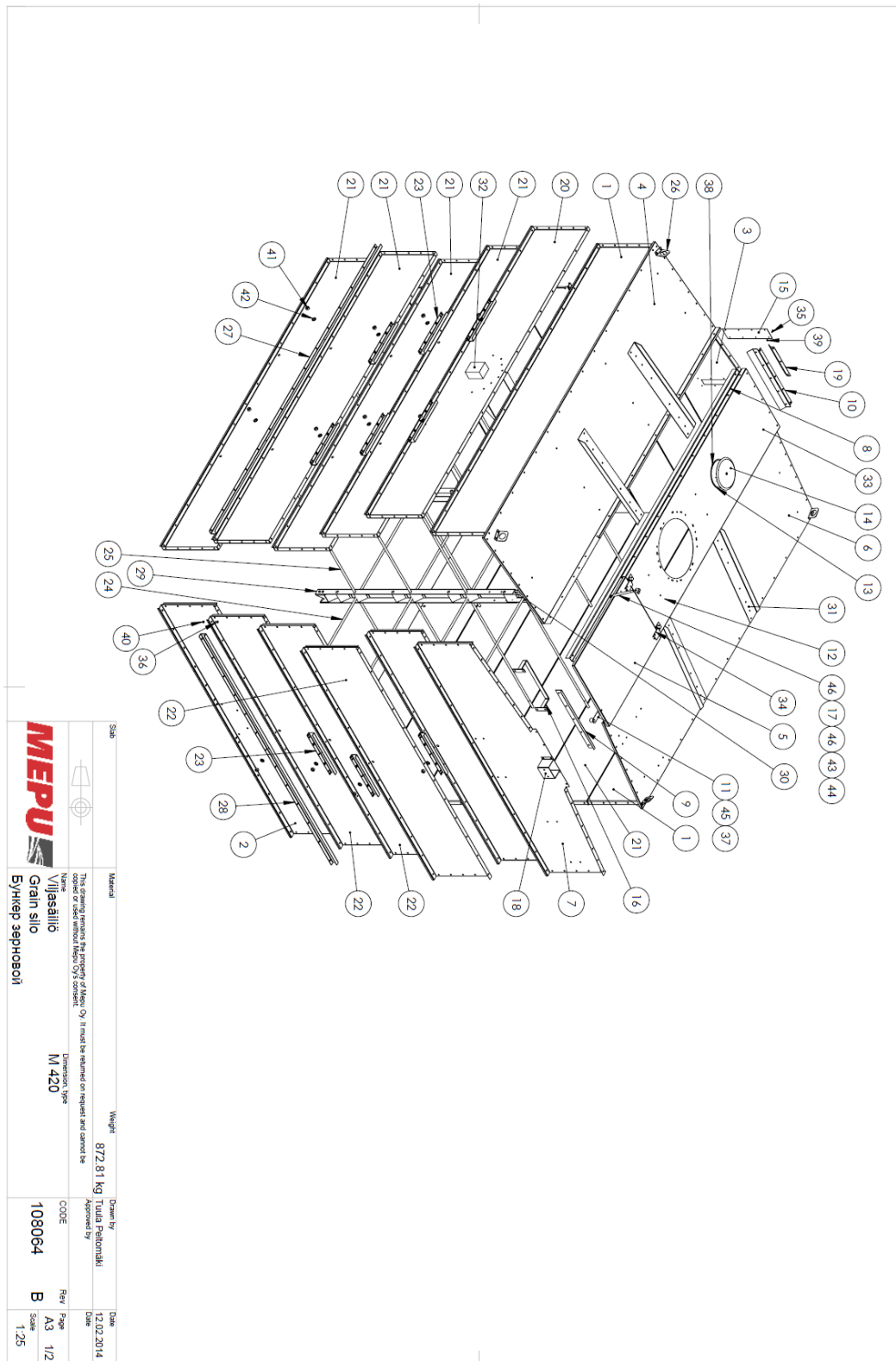

D00145-2018_FI_EN

Piirustukset ja kuvat ovat Mepu Oy:n omaisuutta, eikä niitä saa luovuttaa kolmannelle osapuolelle ilman Mepu Oy:n kirjallista suostumusta.
 / Drawing, exploded views and other information is Mepu Oy property and may not be transferred to a third party without Mepu Oy prior written consent.



BOM

POS	CODE	QTY	Nimitys	Description	По русски	Type
1	100262	2	Levy	Plate	Пластина	2x578 L=3062
2	100263	2	Levy	Plate	Пластина	2x581 L=2406
3	100264	1	Levy	Plate	Пластина	2x669 L=2406
4	100265	1	Levy	Plate	Пластина	1,5x966 L=3106
5	100267	1	Levy	Plate	Пластина	2x666 L=957
6	100268	1	Levy	Plate	Пластина	1,5x966 L=3106
7	100269	1	Levy	Plate	Пластина	2x699 L=2406
8	100272	2	Levy	Plate	Пластина	3x110 L=3000
9	100273	1	Levy	Plate	Пластина	2x74 L=600
10	100292	1	Levy	Plate	Пластина	2x124 L=600
11	100293	1	Kahva	Handle	Управлять	3x35 L=129
12	100294	2	Tukilevy	Support plate	Опорная пластина	3x70 L=647
13	100295	1	Lähtö	Outlet	Выход	ø200
14	100297	1	Kansi	Cover	Крышка	ø200
15	101045	1	Tarkistuslasi	Inspection glass	контроль стекло	2x100 L=400
16	101046	1	Askelma	Step	Шаг	
17	101427	1	Kiinnike	Bracket	Крепление	3x35 L=43
18	101637	1	Kiinnike	Bracket	Крепление	
19	101962	1	Levy	Plate	Пластина	1x80 L=300
20	102003	1	Levy	Plate	Пластина	2x578 L=3062
21	102010	9	Levy	Plate	Пластина	2x578 L=3062
22	102012	8	Levy	Plate	Пластина	2x578 L=2406
23	102013	18	Tukilevy	Support plate	Опорная пластина	3x100 L=410
24	102014_1	4	Pyörötanko	Round bar	Стержень круглый	ø16x3060
25	102014_2	8	Pyörötanko	Round bar	Стержень круглый	ø16x3060
26	102532	4	Nostokorva	Hoist bracket	Петля монтажная	3x80 L=100
27	102687	2	Tukilevy	Support plate	Опорная пластина	3x100 L=2980
28	102688	2	Tukilevy	Support plate	Опорная пластина	3x100 L=2375
29	103006	2	Pystytuki	Vertical support	Вертикальная опора	L=1770
30	103009	2	Tuenta	Support	Опора	L=470
31	103713	4	Vahvike	Brace	Скоба	
32	103970	1	Pinnankorkeusanturi	Level switch	Датчик загрузки	
33	103991	1	Levy	Plate	Пластина	
34	200105	2	Sarana	Hinge	Петля	
35	910036	22	Kuusioruuvi	Hex bolt	Болт	M6x16
36	910072	569	Kuusioruuvi	Hex bolt	Болт	M8x16
37	910094	1	Kuusioruuvi	Hex bolt	Болт	M10x16
38	912510	6	Poraruuvi	Drill head screw	Саморез	4.8x13
39	920004	22	Kuusiomutteri	Hexagon Nut	Гайка	M6
40	920006	569	Kuusiomutteri	Hexagon Nut	Гайка	M8
41	920010	24	Kuusiomutteri	Hexagon Nut	Гайка	M16
42	921010	24	Aluslaatta	Washer	Шайба	M16 DIN 125
43	960002	1	Sovite	Fitting	Адаптер	4594 M6
44	960003	1	Kiinnike	Bracket	Крепление	4610 M6
45	960016	1	Nuppi	Knob	Пошив одежды	D=32 M10
46	960603	1	Kaasujousi	Gas spring	Газ весна	Type 16-1 4507 350N
47	960604	1	Holkki	Bushing	Муфта	4612 M6
48	960631	1.8	Tiiviste	Seal	Прокладка	P891-17 L=1684

Slab	Material	Finish	Weight	872.81 kg	Drawn by	Tuula Peltomäki	Date	12.02.2014
	General tolerance	This drawing remains the property of Mepu Oy. It must be returned on request and cannot be copied or used without Mepu Oy's consent.			Approved by	Juho Rastas	Date	22.03.2018
	Name	Type	M 420		Sheet format	A4	Page	2/2
	Grain silo				Code	108064	Rev	B
	Бункер зерновой							

D00145-2018_FI_EN

Piirustukset ja kuvat ovat Mepu Oy:n omaisuutta, eikä niitä saa luovuttaa kolmannelle osapuolelle ilman Mepu Oy:n kirjallista suostumusta. / Drawing, exploded views and other information is Mepu Oy property and may not be transferred to a third party without Mepu Oy prior written consent.

10. Ilmakotelot / Air casing

10.1. Ilmakotelo / Air casing M 180k

10.1.1. (153353 B)

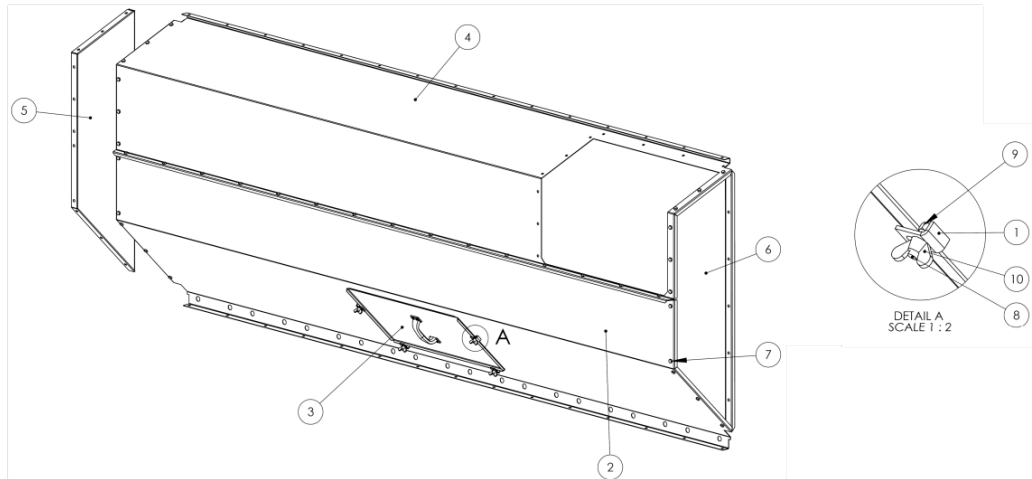

BOM						
POS	CODE	Nimitys	Description	По русски	Type	QTY
1	101849	Kiinnike	Bracket	Крепление	3x25 L=41	4
2	103788	Levy	Plate	Пластина		1
3	103796	Luukku	Hatch	Заслонка		1
4	153355	Levy	Plate	Пластина		1
5	153380	Levy	Plate	Пластина		1
6	153380PK	Levy (peili)	Plate (mirror)	Пластина (зерк.)		1
7	910070	Kuusioruuvi	Hex bolt	Болт	M8x12	37
8	910076	Kuusioruuvi	Hex bolt	Болт	M8x30	4
9	920006	Kuusiomutteri	Hexagon Nut	Гайка	M8	41
10	920073	Siipimutteri	Wing Nut	Барашковая гайка	M8	4

Slab	Material	Weight	Drawn by	Date
		67.25 kg	IU	16.9.2009
		<small>This drawing remains the property of Mepu Oy. It must be returned on request and cannot be copied or used without Mepu Oy's consent.</small>		<small>Approved by</small> Date
Name Ilmakotelo Air casing Воздушный канал		Dimension, type M150, M180	CODE 153353	Rev B
			Page 1/1	Scale 1:10

D00145-2018_FI_EN

Piirustukset ja kuvat ovat Mepu Oy:n omaisuutta, eikä niitä saa luovuttaa kolmannelle osapuolelle ilman Mepu Oy:n kirjallista suostumusta.
 / Drawing, exploded views and other information is Mepu Oy property and may not be transferred to a third party without Mepu Oy prior written consent.



10.1.2. (153394 B)

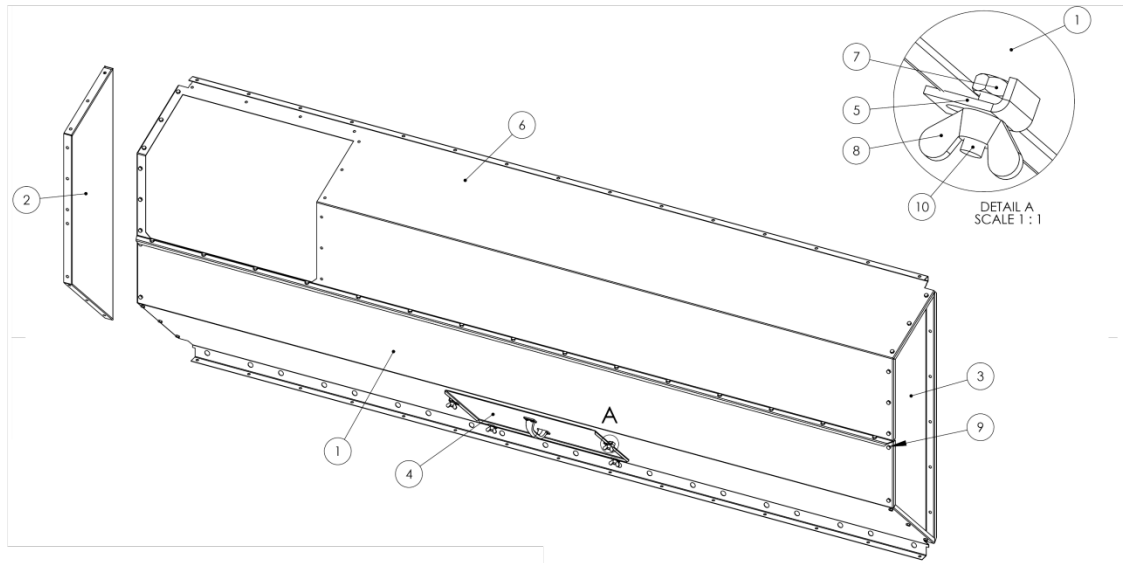

BOM						
POS	CODE	Nimitys	Description	По русски	Type	QTY
1	103788	Levy	Plate	Пластина		1
2	153380	Levy	Plate	Пластина		1
3	153380PK	Levy (peili)	Plate (mirror)	Пластина (зерк.)		1
4	103796	Luukku	Hatch	Заслонка		1
5	101849	Kiinnike	Bracket	Крепление	3x25 L=41	4
6	153373	Levy	Plate	Пластина		1
7	920006	Kuusiomutteri	Hexagon Nut	Гайка	M8	41
8	920073	Siipimutteri	Wing Nut	Барашковая гайка	M8	4
9	910070	Kuusioruuvi	Hex bolt	Болт	M8x12	37
10	910076	Kuusioruuvi	Hex bolt	Болт	M8x30	4

Slab	Material	Weight	Drawn by	Date
		67.25 kg	OM	2.10.2009
This drawing remains the property of Mepu Oy. It must be returned on request and cannot be copied or used without Mepu Oy's consent.			Approved by	Date
Name	Dimension, type	CODE	Rev	Page
Ilmakotelo	M 150, M180	153394	B	A3 1/1
Air casing				Scale
Воздушный канал				1:10

D00145-2018_FI_EN

Piirustukset ja kuvat ovat Mepu Oy:n omaisuutta, eikä niitä saa luovuttaa kolmannelle osapuolelle ilman Mepu Oy:n kirjallista suostumusta. / Drawing, exploded views and other information is Mepu Oy property and may not be transferred to a third party without Mepu Oy prior written consent.

10.2. Ilmakotelo / Air casing M 205k

10.2.1. (153369 A)

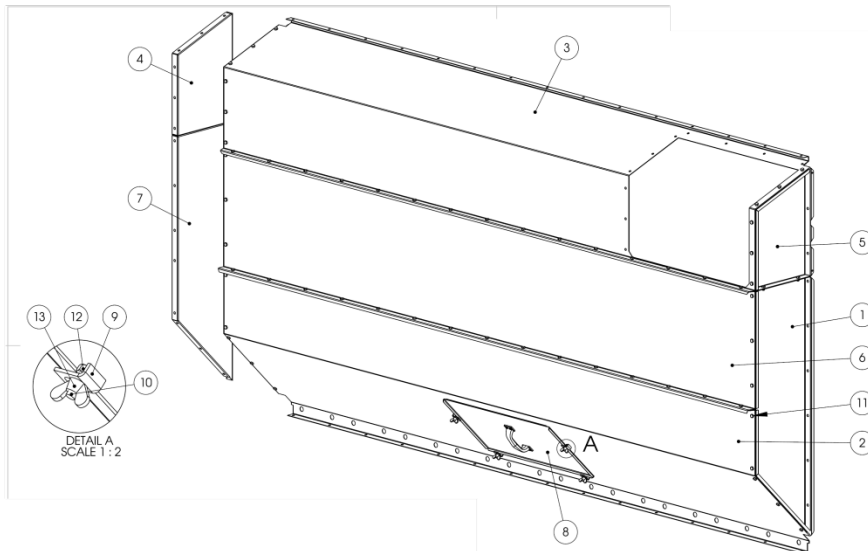

BOM						
POS	CODE	Nimitys	Description	По русски	Type	QTY
1	103793	Levy	Plate	Пластина		1
2	103788	Levy	Plate	Пластина		1
3	153355	Levy	Plate	Пластина		1
4	153364	Levy	Plate	Пластина		1
5	153364PK	Levy (peili)	Plate (mirror)	Пластина (зерк.)		1
6	101822	Levy	Plate	Пластина		1
7	103787	Levy	Plate	Пластина		1
8	103796	Luukku	Hatch	Заслонка		1
9	101849	Kiinnike	Bracket	Крепление		4
10	910076	Kuusioruuvi	Hex bolt	Болт	M8x30	4
11	910070	Kuusioruuvi	Hex bolt	Болт	M8x12	62
12	920006	Kuusiomutteri	Hexagon Nut	Гайка	M8	66
13	920073	Siipimutteri	Wing Nut	Барашковая гайка	M8	4

		This drawing remains the property of Mepu Oy. It must be returned on request and cannot be copied or used without Mepu Oy's consent.	Weight 94.02 kg	Drawn by IU	Date 16.9.2009
Name Ilmakotelo Air casing Воздушный канал	Dimension, type M 205	CODE 153369	Rev A	Page A3 1/1	Scale 1:10

D00145-2018_FI_EN

Piirustukset ja kuvat ovat Mepu Oy:n omaisuutta, eikä niitä saa luovuttaa kolmannelle osapuolelle ilman Mepu Oy:n kirjallista suostumusta.
 / Drawing, exploded views and other information is Mepu Oy property and may not be transferred to a third party without Mepu Oy prior written consent.



10.2.2. (153372 A)

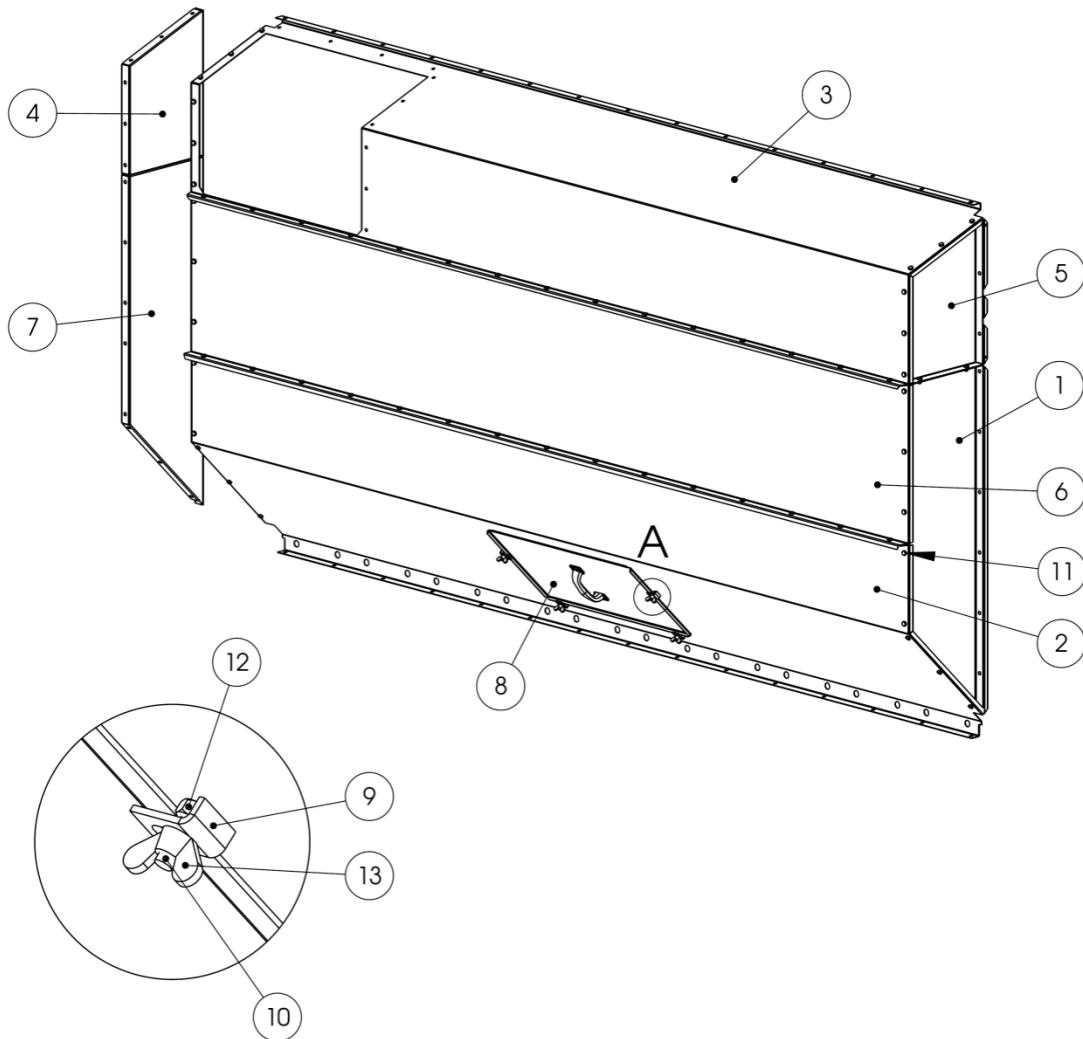

DETAIL A
SCALE 1 : 2

POS	CODE	Nimitys	Description	По русски	Type	QTY
1	103793	Levy	Plate	Пластина		1
2	103788	Levy	Plate	Пластина		1
3	153373	Levy	Plate	Пластина		1
4	153364	Levy	Plate	Пластина		1
5	153364PK	Levy (peili)	Plate (mirror)	Пластина (зерк.)		1
6	101822	Levy	Plate	Пластина		1
7	103787	Levy	Plate	Пластина		1
8	103796	Luukku	Hatch	Заслонка		1
9	101849	Kiinnike	Bracket	Крепление		4
10	910076	Kuusioruuvi	Hex bolt	Болт	M8x30	4
11	910070	Kuusioruuvi	Hex bolt	Болт	M8x12	62
12	920006	Kuusiomutteri	Hexagon Nut	Гайка	M8	66
13	920073	Siipimutteri	Wing Nut	Барашковая гайка	M8	4

Slab	Material	Weight	94.02 kg	Drawn by	IU	Date	24.9.2009
		This drawing remains the property of Mepu Oy. It must be returned on request and cannot be copied or used without Mepu Oy's consent.		Approved by		Date	
Name Ilmakotelo Air casing Воздушный канал		Dimension, type M 205		CODE 153372		Rev A	
				Page A3 1/1		Scale 1:15	

D00145-2018_FI_EN

Piirustukset ja kuvat ovat Mepu Oy:n omaisuutta, eikä niitä saa luovuttaa kolmannelle osapuolelle ilman Mepu Oy:n kirjallista suostumusta. / Drawing, exploded views and other information is Mepu Oy property and may not be transferred to a third party without Mepu Oy prior written consent.

10.3. Ilmakotelo / Air casing M 240k, M 275k

10.3.1. (153395 A)

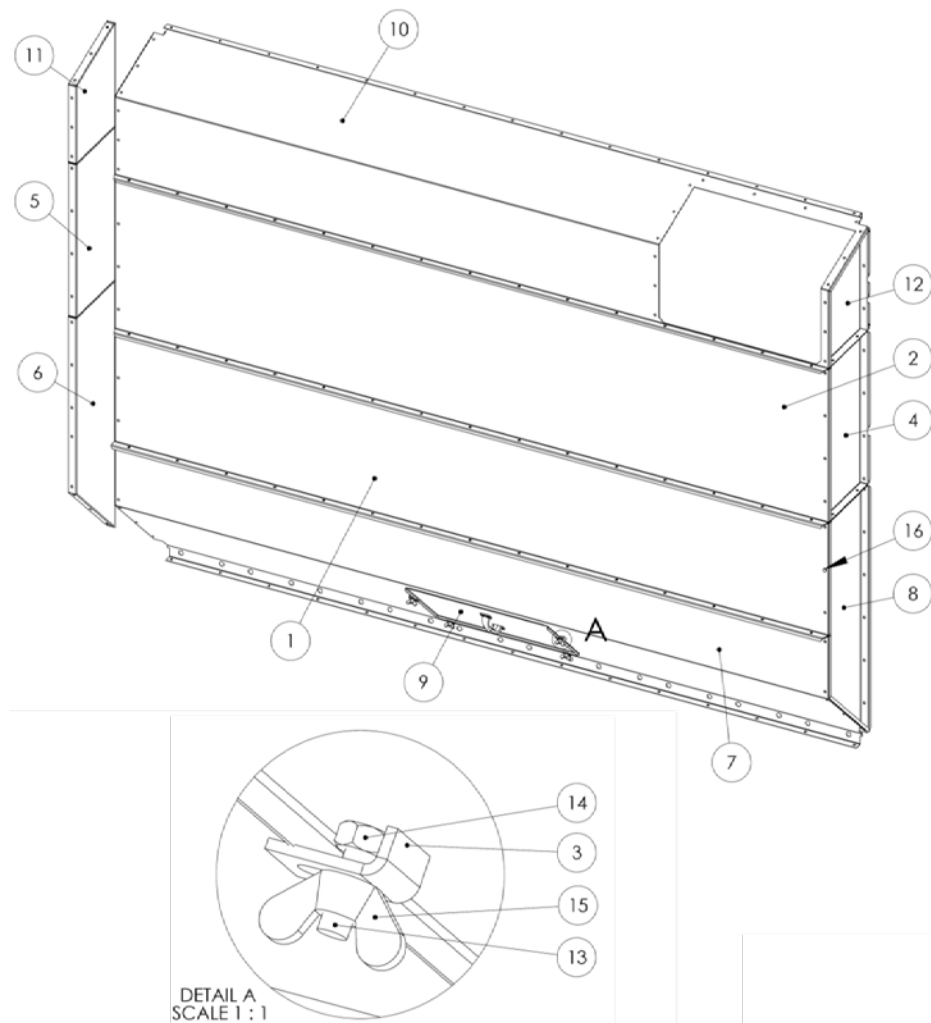

D00145-2018_FI_EN



POS	CODE	Nimitys	Description	По русски	Type	QTY
1	101822	Levy	Plate	Пластина		1
2	101823	Levy	Plate	Пластина		1
3	101849	Kiinnike	Bracket	Крепление	3x25 L=41	4
4	101929	Levy	Plate	Пластина		1
5	101930	Levy	Plate	Пластина		1
6	103787	Levy	Plate	Пластина		1
7	103788	Levy	Plate	Пластина		1
8	103793	Levy	Plate	Пластина		1
9	103796	Luukku	Hatch	Заслонка		1
10	153355	Levy	Plate	Пластина		1
11	153364	Levy	Plate	Пластина		1
12	153364PK	Levy (peili)	Plate (mirror)	Пластина (зерк.)		1
13	910076	Kuusioruuvi	Hex bolt	Болт	M8x30	4
14	920006	Kuusiomutteri	Hexagon Nut	Гайка	M8	85
15	920073	Siipimutteri	Wing Nut	Барашковая гайка	M8	4
16	910070	Kuusioruuvi	Hex bolt	Болт	M8x12	81

Slab	Material	Weight	124.77 kg	Drawn by	IU	Date	24.9.2009
This drawing remains the property of Mepu Oy. It must be returned on request and cannot be copied or used without Mepu Oy's consent.		Approved by				Date	
Name Ilmakotelo Air casing Воздушный канал		Dimension, type	M240, M275, RCW200	CODE	153395	Rev	A
		Page	A3	1/1	Scale		1:15

10.3.2. (153403 A)

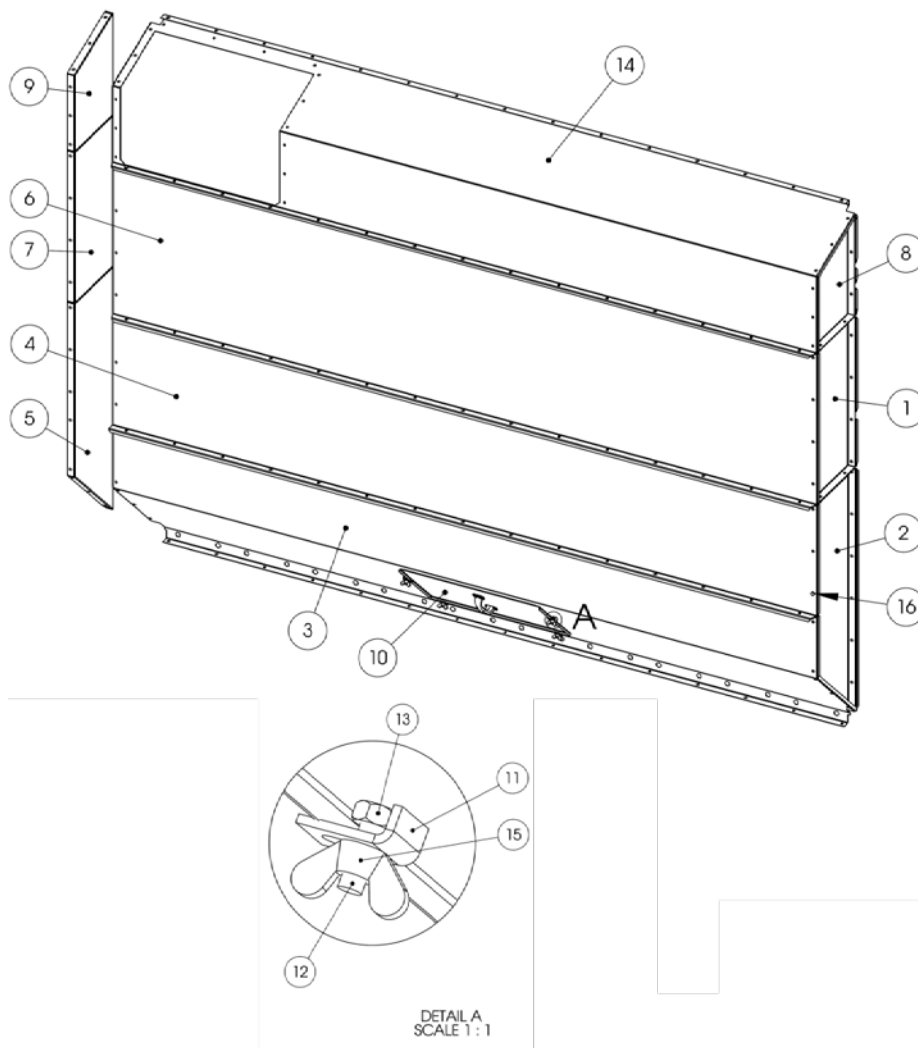

D00145-2018_FI_EN

Piirustukset ja kuvat ovat Mepu Oy:n omaisuutta, eikä niitä saa luovuttaa kolmannelle osapuolelle ilman Mepu Oy:n kirjallista suostumusta. / Drawing, exploded views and other information is Mepu Oy property and may not be transferred to a third party without Mepu Oy prior written consent.

BOM						
POS	CODE	Nimitys	Description	По русски	Type	QTY
1	101929	Levy	Plate	Пластина		1
2	103793	Levy	Plate	Пластина		1
3	103788	Levy	Plate	Пластина		1
4	101822	Levy	Plate	Пластина		1
5	103787	Levy	Plate	Пластина		1
6	101823	Levy	Plate	Пластина		1
7	101930	Levy	Plate	Пластина		1
8	153364PK	Levy (peili)	Plate (mirror)	Пластина (зерк.)		1
9	153364	Levy	Plate	Пластина		1
10	103796	Luukku	Hatch	Заслонка		1
11	101849	Kiinnike	Bracket	Крепление		4
12	910076	Kuusioruuvi	Hex bolt	Болт	M8x30	4
13	920006	Kuusiomutteri	Hexagon Nut	Гайка	M8	85
14	153373	Levy	Plate	Пластина		1
15	920073	Siipimutteri	Wing Nut	Барашковая гайка	M8	4
16	910070	Kuusioruuvi	Hex bolt	Болт	M8x12	81

Slab	Material	Weight	124.78 kg	Drawn by	CM	Date	7.10.2009
		This drawing remains the property of Mepu Oy. It must be returned on request and cannot be copied or used without Mepu Oy's consent.		Approved by		Date	
Name	Ilmakotelo	Dimension, type	M240, M275, RCW200	CODE	153403	Rev	A
	Air casing					Page	A3 1/1
	Воздушный канал					Scale	1:15

D00145-2018_FI_EN

Piirustukset ja kuvat ovat Mepu Oy:n omaisuutta, eikä niitä saa luovuttaa kolmannelle osapuolelle ilman Mepu Oy:n kirjallista suostumusta.
 / Drawing, exploded views and other information is Mepu Oy property and may not be transferred to a third party without Mepu Oy prior written consent.



10.4. Ilmakotelo / Air casing M 300k

10.4.1. (153404 A)

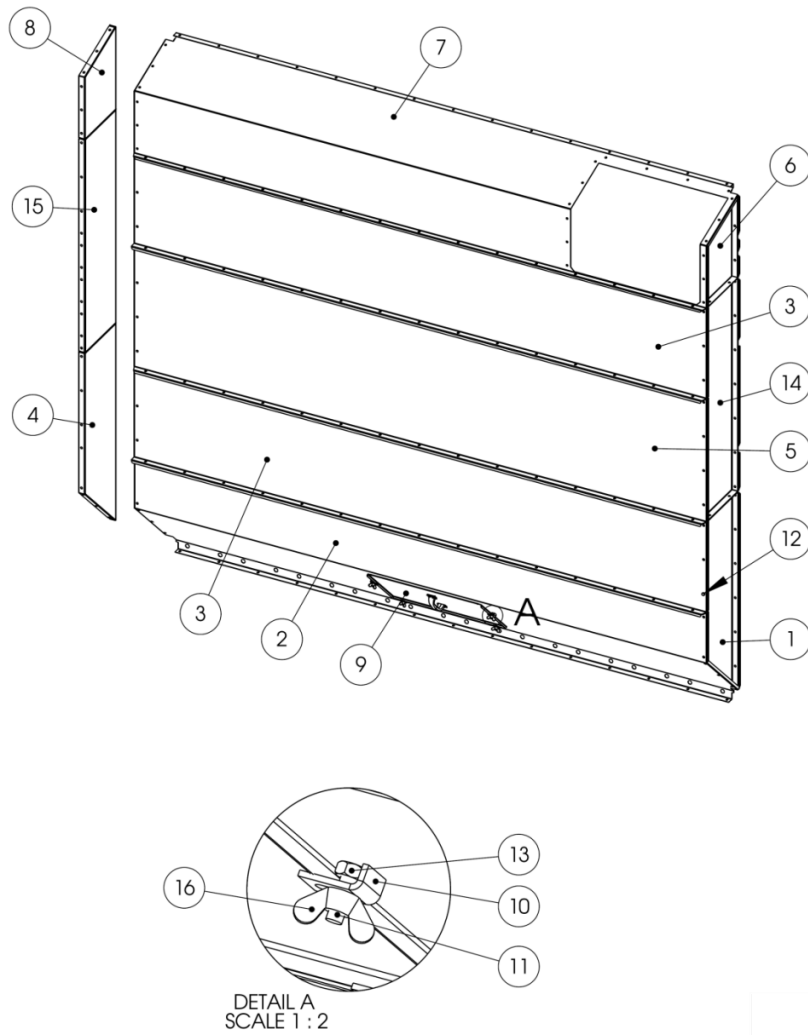

D00145-2018_FI_EN

Piirustukset ja kuvat ovat Mepu Oy:n omaisuutta, eikä niitä saa luovuttaa kolmannelle osapuolelle ilman Mepu Oy:n kirjallista suostumusta.
/ Drawing, exploded views and other information is Mepu Oy property and may not be transferred to a third party without Mepu Oy prior written consent.



POS	CODE	Nimitys	Description	По русски	Type	QTY
1	103793	Levy	Plate	Пластина		1
2	103788	Levy	Plate	Пластина		1
3	101822	Levy	Plate	Пластина		2
4	103787	Levy	Plate	Пластина		1
5	101823	Levy	Plate	Пластина		1
6	153364PK	Levy (peili)	Plate (mirror)	Пластина (зерк.)		1
7	153355	Levy	Plate	Пластина		1
8	153364	Levy	Plate	Пластина		1
9	103796	Luukku	Hatch	Заслонка		1
10	101849	Kiinnike	Bracket	Крепление		4
11	910076	Kuusioruuvi	Hex bolt	Болт	M8x30	4
12	910070	Kuusioruuvi	Hex bolt	Болт	M8x12	96
13	920006	Kuusiomutteri	Hexagon Nut	Гайка	M8	100
14	101831	Levy	Plate	Пластина		1
15	101830	Levy	Plate	Пластина		1
16	920073	Siipimutteri	Wing Nut	Барашковая гайка	M8	4

Slab	Material	Weight	153.69 kg	Drawn by	IU	Date	24.9.2009
This drawing remains the property of Mepu Oy. It must be returned on request and cannot be copied or used without Mepu Oy's consent.				Approved by		Date	
		Name	Ilmakotelo	Dimension, type	M300, RCW300	CODE	153404
		Name	Air casing			Rev	A
			Воздушный канал			Page	A3 1/1
						Scale	1:20

D00145-2018_FI_EN

Piirustukset ja kuvat ovat Mepu Oy:n omaisuutta, eikä niitä saa luovuttaa kolmannelle osapuolelle ilman Mepu Oy:n kirjallista suostumusta.
/ Drawing, exploded views and other information is Mepu Oy property and may not be transferred to a third party without Mepu Oy prior written consent.



10.4.2. (153406 A)

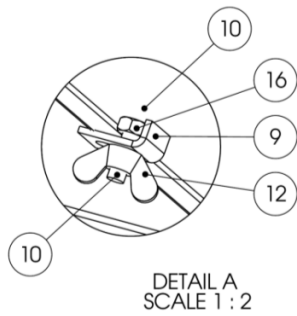
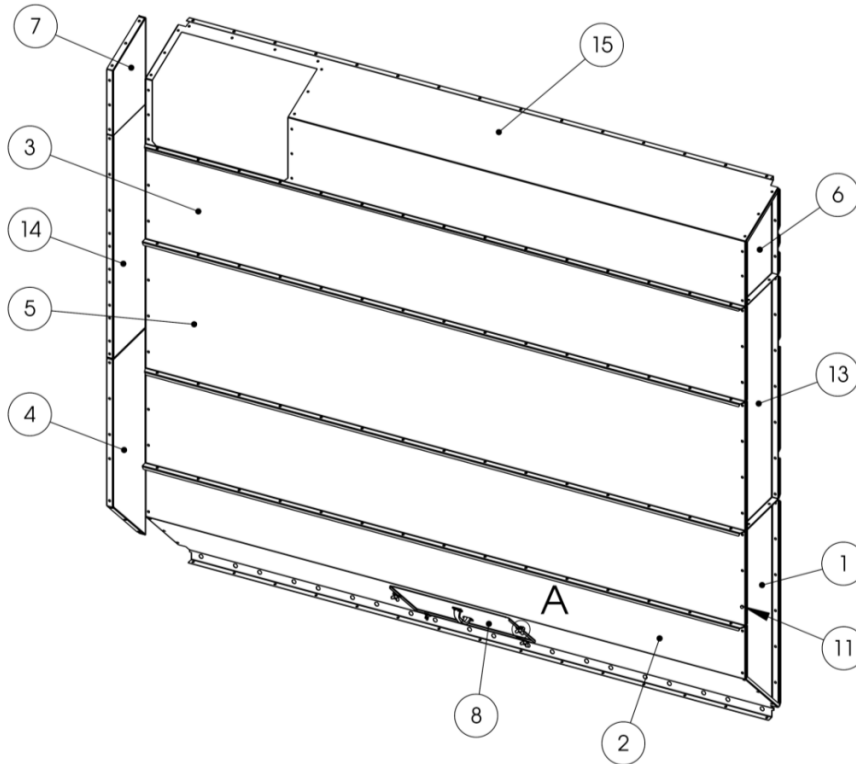

D00145-2018_FI_EN

Piirustukset ja kuvat ovat Mepu Oy:n omaisuutta, eikä niitä saa luovuttaa kolmannelle osapuolelle ilman Mepu Oy:n kirjallista suostumusta.
/ Drawing, exploded views and other information is Mepu Oy property and may not be transferred to a third party without Mepu Oy prior written consent.



POS	CODE	Nimitys	Description	По русски	Type	QTY
1	103793	Levy	Plate	Пластина		1
2	103788	Levy	Plate	Пластина		1
3	101822	Levy	Plate	Пластина		2
4	103787	Levy	Plate	Пластина		1
5	101823	Levy	Plate	Пластина		1
6	153364PK	Levy (peili)	Plate (mirror)	Пластина (зерк.)		1
7	153364	Levy	Plate	Пластина		1
8	103796	Luukku	Hatch	Заслонка		1
9	101849	Kiinnike	Bracket	Крепление		4
10	910076	Kuusioruuvi	Hex bolt	Болт	M8x30	4
11	910070	Kuusioruuvi	Hex bolt	Болт	M8x12	96
12	920073	Sijip Mutteri	Wing Nut	Барашковая гайка	M8	4
13	101831	Levy	Plate	Пластина		1
14	101830	Levy	Plate	Пластина		1
15	153373	Levy	Plate	Пластина		1
16	920006	Kuusiomutteri	Hexagon Nut	Гайка	M8	100

Sub	Material	Weight	153.68 kg	Drawn by	IU	Date	24.9.2009
		This drawing remains the property of Mepu Oy. It must be returned on request and cannot be copied or used without Mepu Oy's consent.		Approved by		Date	
Name	Ilmakotelo	Dimension, type	M300, RCW300	CODE	153406	Rev	A
	Air casing					Page	A3 1/1
	Воздушный канал					Scale	1:20

D00145-2018_FI_EN

Piirustukset ja kuvat ovat Mepu Oy:n omaisuutta, eikä niitä saa luovuttaa kolmannelle osapuolelle ilman Mepu Oy:n kirjallista suostumusta.
/ Drawing, exploded views and other information is Mepu Oy property and may not be transferred to a third party without Mepu Oy prior written consent.



10.5. Ilmakotelo / Air casing M 365k

10.5.1. (153407 A)

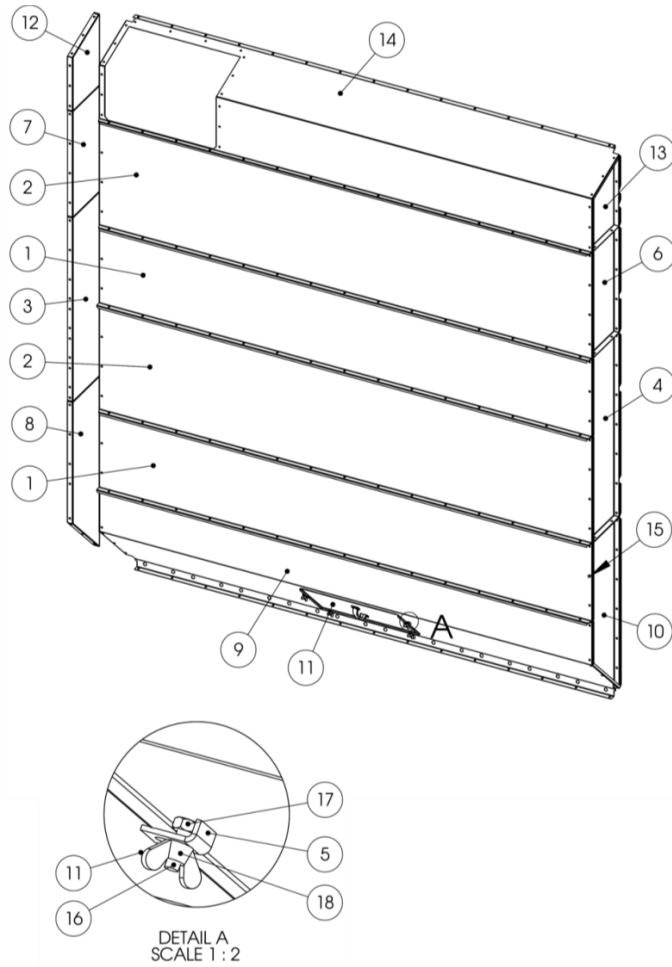

D00145-2018_FI_EN

Piirustukset ja kuvat ovat Mepu Oy:n omaisuutta, eikä niitä saa luovuttaa kolmannelle osapuolelle ilman Mepu Oy:n kirjallista suostumusta.
/ Drawing, exploded views and other information is Mepu Oy property and may not be transferred to a third party without Mepu Oy prior written consent.



POS	CODE	Nimitys	Description	По русски	Type	QTY
1	101822	Levy	Plate	Пластина		2
2	101823	Levy	Plate	Пластина		2
3	101830	Levy	Plate	Пластина		1
4	101831	Levy	Plate	Пластина		1
5	101849	Kiinnike	Bracket	Крепление		4
6	101929	Levy	Plate	Пластина		1
7	101930	Levy	Plate	Пластина		1
8	103787	Levy	Plate	Пластина		1
9	103788	Levy	Plate	Пластина		1
10	103793	Levy	Plate	Пластина		1
11	103796	Luukku	Hatch	Заслонка		1
12	153364	Levy	Plate	Пластина		1
13	153364PK	Levy (peili)	Plate (mirror)	Пластина (зерк.)		1
14	153373	Levy	Plate	Пластина		1
15	910070	Kuusioruuvi	Hex bolt	Болт	M8x12	115
16	910076	Kuusioruuvi	Hex bolt	Болт	M8x30	4
17	920006	Kuusiomutteri	Hexagon Nut	Гайка	M8	119
18	920073	Siipimutteri	Wing Nut	Барашковая гайка	M8	4

Slab	Material	Weight	185.50 kg	Drawn by	IU	Date	24.9.2009
		This drawing remains the property of Mepu Oy. It must be returned on request and cannot be copied or used without Mepu Oy's consent.		Approved by		Date	
Name		Dimension, type		CODE	Rev	Page	1/1
Ilmakotelo		M365		153407	A	Scale	1:20
Air casing		Воздушный канал					

D00145-2018_FI_EN

Piirustukset ja kuvat ovat Mepu Oy:n omaisuutta, eikä niitä saa luovuttaa kolmannelle osapuolelle ilman Mepu Oy:n kirjallista suostumusta.
 / Drawing, exploded views and other information is Mepu Oy property and may not be transferred to a third party without Mepu Oy prior written consent.



10.5.2. (153408 A)

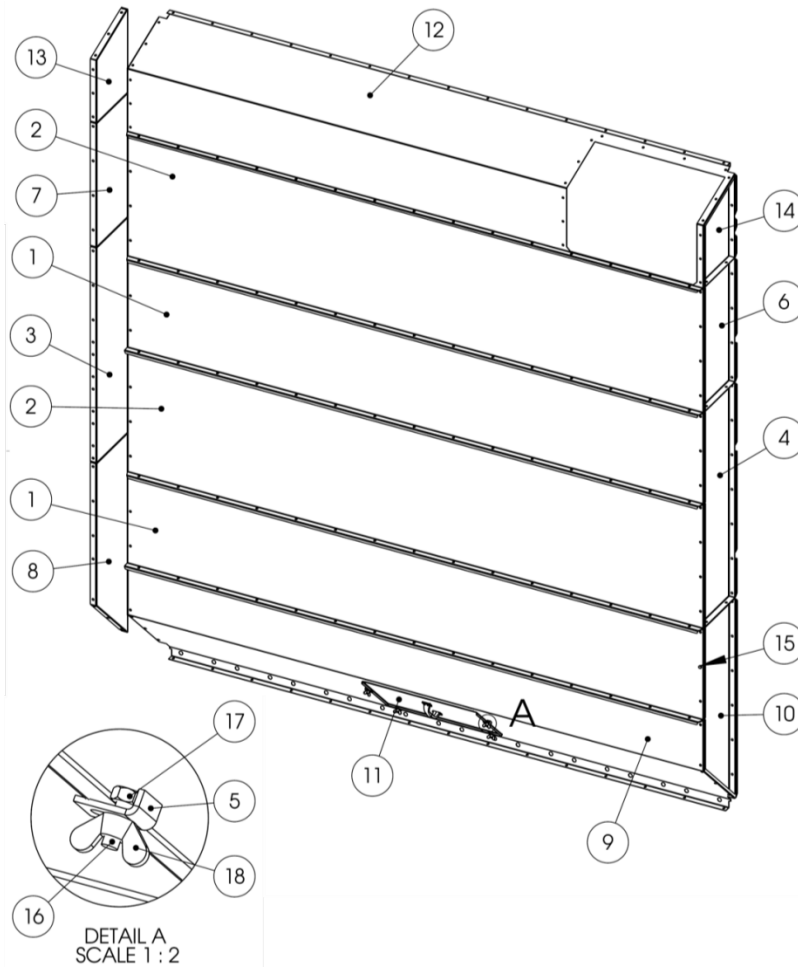

POS	CODE	Nimitys	Description	По русски	Type	QTY
1	101822	Levy	Plate	Пластина		2
2	101823	Levy	Plate	Пластина		2
3	101830	Levy	Plate	Пластина		1
4	101831	Levy	Plate	Пластина		1
5	101849	Kiinnike	Bracket	Крепление		4
6	101929	Levy	Plate	Пластина		1
7	101930	Levy	Plate	Пластина		1
8	103787	Levy	Plate	Пластина		1
9	103788	Levy	Plate	Пластина		1
10	103793	Levy	Plate	Пластина		1
11	103796	Luukku	Hatch	Заслонка		1
12	153355	Levy	Plate	Пластина		1
13	153364	Levy	Plate	Пластина		1
14	153364PK	Levy (peili)	Plate (mirror)	Пластина (зерк.)		1
15	910070	Kuusioruuvi	Hex bolt	Болт	M8x12	115
16	910076	Kuusioruuvi	Hex bolt	Болт	M8x30	4
17	920006	Kuusiomutteri	Hexagon Nut	Гайка	M8	119
18	920073	Siipimutteri	Wing Nut	Барашковая гайка	M8	4

Slab	Material	Weight	185.51 kg	Drawn by	IJU	Date	24.9.2009
		<small>This drawing remains the property of Mepu Oy. It must be returned on request and cannot be copied or used without Mepu Oy's consent.</small>		Approved by		Date	
Name		Dimension, type		CODE	Rev	Page	Scale
Ilmakotelo		M365		153408	A	A3 1/1	1:20
Air casing		Воздушный канал					

D00145-2018_FI_EN

Piirustukset ja kuvat ovat Mepu Oy:n omaisuutta, eikä niitä saa luovuttaa kolmannelle osapuolelle ilman Mepu Oy:n kirjallista suostumusta. / Drawing, exploded views and other information is Mepu Oy property and may not be transferred to a third party without Mepu Oy prior written consent.

10.6. Ilmakotelo / Air casing M 420k

10.6.1. (137306A)

POS	CODE	Nimitys	Description	По русски	Type	QTY
1	101822	Levy	Plate	Пластина		3
2	101823	Levy	Plate	Пластина		3
3	101830	Levy	Plate	Пластина		2
4	101831	Levy	Plate	Пластина		2
5	101849	Kerliike	Bracket	Крепление	3x25 L=41	4
6	101929	Levy	Plate	Пластина		1
7	101930	Levy	Plate	Пластина		1
8	103787	Levy	Plate	Пластина		1
9	103788	Levy	Plate	Пластина		1
10	103793	Levy	Plate	Пластина		1
11	103796	Liuku	Roller	Заслонка		1
12	153364	Levy [reil]	Plate	Пластина [варк.]		1
13	153364PK	Levy [reil]	Plate (mitoit)	Пластина [варк.]		1
14	153373	Levy	Plate	Пластина		1
15	910070	Kuljettokivi	Hex bolt	Болт	M8x12	148
16	910078	Kuljettokivi	Hex bolt	Болт	M8x30	4
17	920006	Kuljettokivi	Hexagon Nut	Гайка	M8	152

DETAIL A
SCALE 1 : 2

Ilmakotelo
Air casing
Воздушный канал

Drawn by: **Z416, 15 ka** Tulla Peltola
 Dimension unit: **M420k** Sheet format: **A3** Page: **1/1** Scale: **1:20**
 Approved by: **137306** CODE: **137306** Rev: **A**

D00145-2018_FI_EN

Piirustukset ja kuvat ovat Mepu Oy:n omaisuutta, eikä niitä saa luovuttaa kolmannelle osapuolelle ilman Mepu Oy:n kirjallista suostumusta. / Drawing, exploded views and other information is Mepu Oy property and may not be transferred to a third party without Mepu Oy prior written consent.

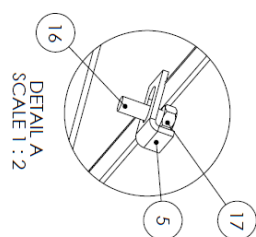
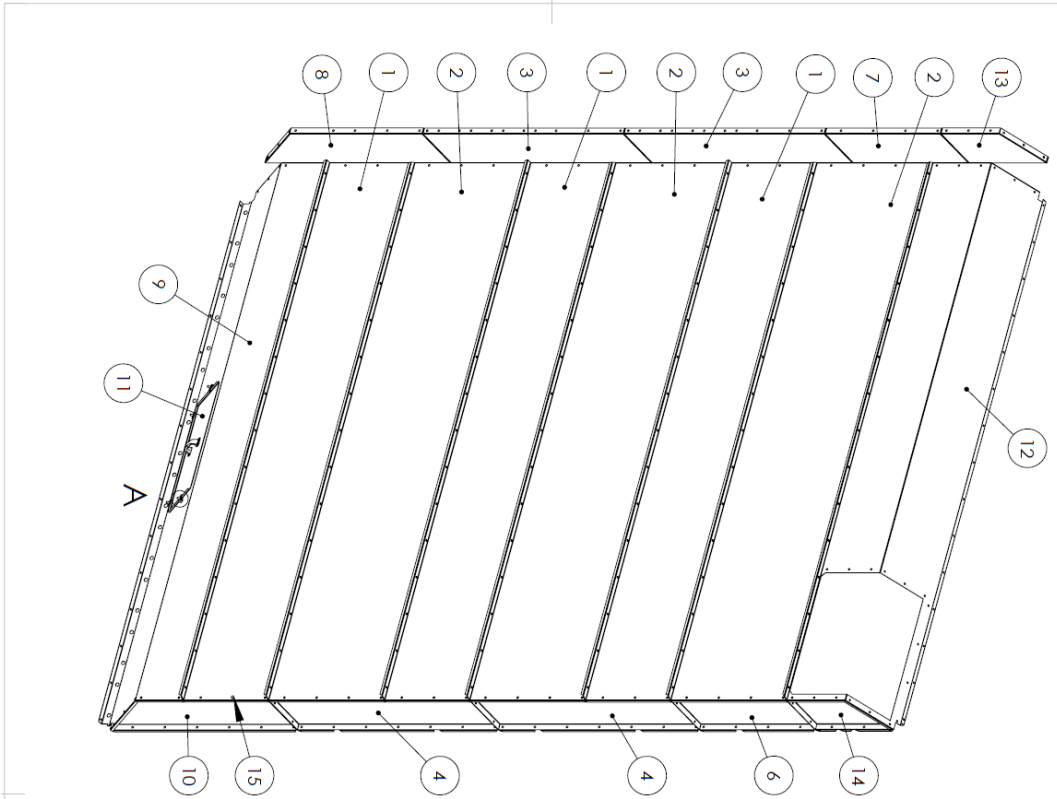

POS	CODE	Nimi/tyy	Description	По рисунку	Type	QTY
1	101822	Levy	Plate	Пластина		3
2	101823	Levy	Plate	Пластина		3
3	101830	Levy	Plate	Пластина		2
4	101831	Levy	Plate	Пластина		2
5	101847	Kimppile	Bracket	Крепление	3x25 L=41	4
6	101929	Levy	Plate	Пластина		1
7	101930	Levy	Plate	Пластина		1
8	103787	Levy	Plate	Пластина		1
9	103788	Levy	Plate	Пластина		1
10	103793	Levy	Plate	Пластина		1
11	103794	Liuku	Notch	Заслонка		1
12	153355	Levy	Plate	Пластина		1
13	153344	Levy	Plate	Пластина		1
14	153344DK	Levy (lelli)	Plate (groov)	Пластина (верк.)		1
15	910070	Kuusiouuvi	Hex bolt	Bolt	M8x12	148
16	910074	Kuusiouuvi	Hex bolt	Bolt	M8x30	4
17	920006	Kuusiouuvi	Hexagon Nut	Nut	M8	152

MEPU

Name: Ilmakotelo
Air casing
Воздушный канал

Dimension: M420K
Sheet format: A3
Scale: 1/1
Page: 1/1
Code: 137307
Rev: A

Material: M420K
Finish: R010
Weight: 2416,16 kg
Drawing by: Tuija Penttinen
Approved by: [Signature]



This drawing remains the property of Mepu Oy. It must be returned on request and cannot be copied or used without Mepu Oy's consent.

Date: 29.11.2013

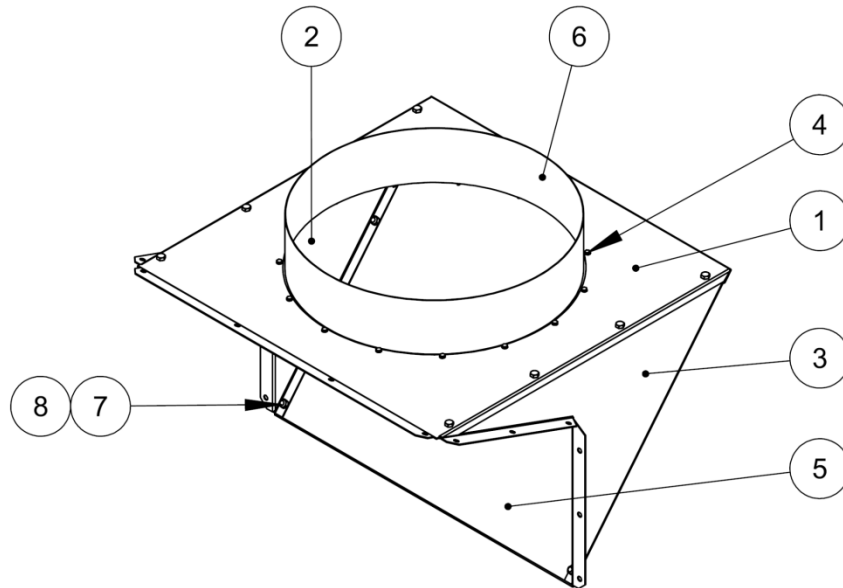
10.7. Ilmakotelon lähtö / Air channel output Ø500 (153389 A)



Osaluettelo					
NRO	PIIR.NRO	NIMITYS	DIMENSIONS	MATERIAL	KPL
1	156046	Levy	PL1,50 731x748	DX51D (Zn)	1
2	153384	Levy	PL1,50 584x601	DX51D (Zn)	1
3	153385	Levy (peili)		DX51D (Zn)	1
4	912510	Poraruuvi			15
5	156036	Levy	PL1,50 607x700		1
6	970201	Lähtökaulus	PL1,0 126x2515		1
7	910070	Kuusioruuvi	M8x12		20
8	920006	Kuusiomutteri	M8		20

Aihio		Materiaali		Suunnittelija		Pvm	
				IU		30.9.2009	
		Massa 14.53 kg		This drawing remains the property of Mepu Oy. It must be returned on request and cannot be copied or used without Mepu Oy's consent.		Hyväksyjä	
		Nimitys Lähtö Ø500 1030 ILMAKOTELO-OSAT (VK)		Piirustusnumero		Rev	
				153389		A	
				Sivut		Mittakaava	
						1/1 A4 1:10	

D00145-2018_FI_EN

Piirustukset ja kuvat ovat Mepu Oy:n omaisuutta, eikä niitä saa luovuttaa kolmannelle osapuolelle ilman Mepu Oy:n kirjallista suostumusta.
 / Drawing, exploded views and other information is Mepu Oy property and may not be transferred to a third party without Mepu Oy prior written consent.



10.8. Ilmakotelon lähtö / Air channel output Ø630 (153386 A)

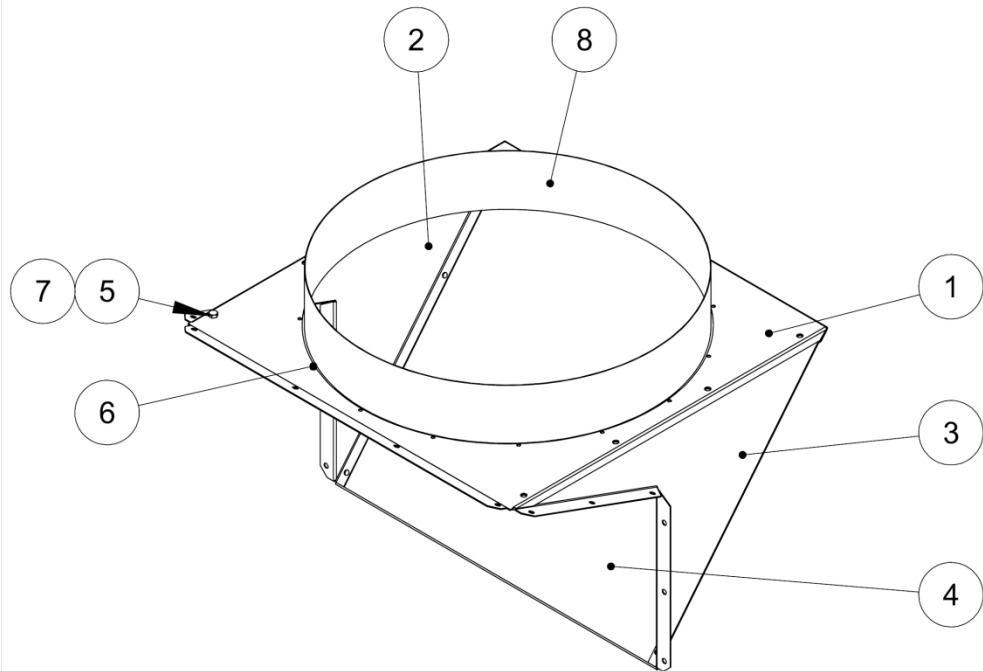

BOM						
POS	CODE	QTY	Nimitys	Description	По русски	Type
1	153383	1	Levy	Plate		
2	153384	1	Levy	Plate		
3	153385	1	Levy (peili)	Plate (mirror)		
4	156036	1	Levy	Plate		
5	910070	32	Kuusioruuvi	Hex bolt	Болт	M8x12
6	912510	15	Poraruuvi	Drill head screw	Саморез	4.8x13
7	920006	32	Kuusiomutteri	Hexagon Nut	Гайка	M8
8	970200	1	Lähtökaulus			ILU 630

Aihio/Slab		Material		Massa/Weight	Suunnittelija/Drawn by	Pvm/Date
				13.21 kg	JU	30.9.2009
		This drawing remains the property of Mepu Oy. It must be returned on request and cannot be copied or used without Mepu Oy's consent.			Hyväksyjä/Approved by	
Name		Type		Code	Rev	Page
Lähtö		Ø630		153386	A	A4 1/1
Outlet						Scale
						1:10

D00145-2018_FI_EN

Piirustukset ja kuvat ovat Mepu Oy:n omaisuutta, eikä niitä saa luovuttaa kolmannelle osapuolelle ilman Mepu Oy:n kirjallista suostumusta. / Drawing, exploded views and other information is Mepu Oy property and may not be transferred to a third party without Mepu Oy prior written consent.

11. Esipuhdistin / Pre cleaner

11.1. 60tn / 80tn Ø200 (101896_1 V)

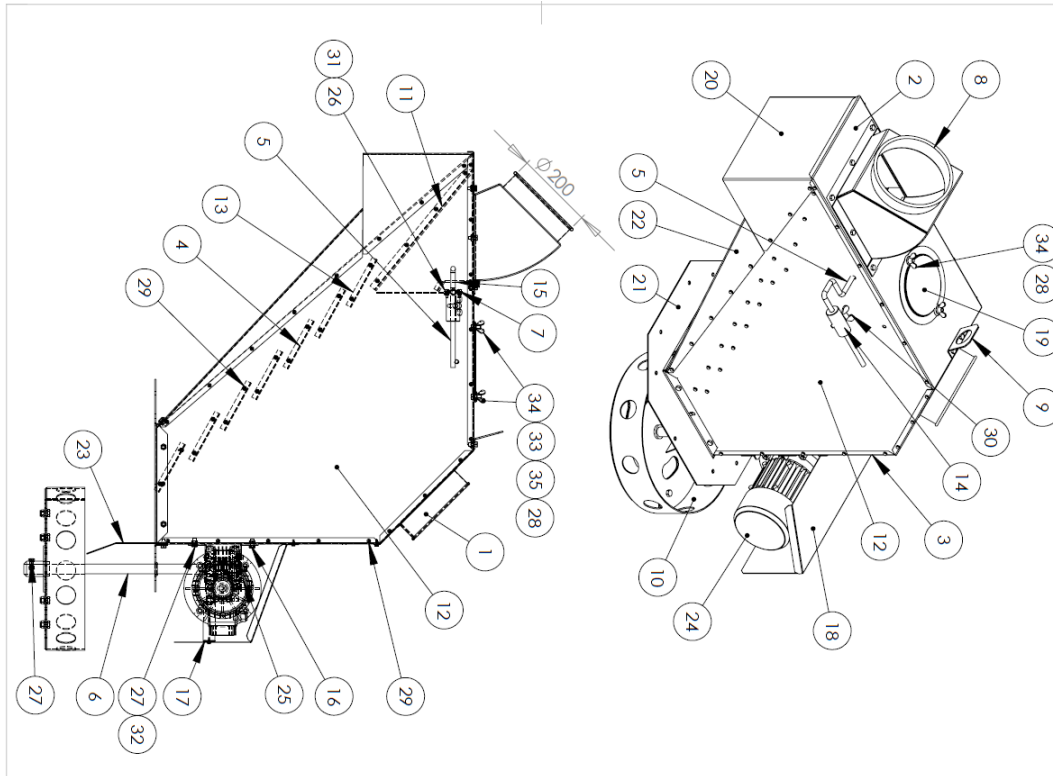

POS	CODE	101896_1/QTY	Nimi/Us	Description	По русски	Type
1	100710	1	Ручки	Pipe	Труба	Ø200
2	101898	1	Levy	Plate	Пластина	
3	101899	1	Levy	Plate	Пластина	303x578
4	101902	7	Levy	Plate	Пластина	
5	101905	1	Akseli	Axle	Вал	
6	101908_1	1	Akseli	Axle	Вал	
7	102045	1	Levy	Plate	Пластина	
8	102428	1	Muuntoyhde	Transformer	Переходник	Ø200
9	102532	1	Nostokoru	Not socket	Пена монтажная	3x80L=100
10	104091	1	Levifinjalapen	Spreader plate	Распределитель	
11	136932	1	Levy	Plate	Пластина	
12	136933	2	Levy	Plate	Пластина	
13	136934	1	Levy	Plate	Пластина	221x273
14	137187	1	Pinnus	Weight	Вес	500g
15	137872	1	Levy	Plate	Пластина	102x297
16	137882	2	Tukilevy	Support plate	Опорная пластина	122x300
17	137885	1	Tukilevy	Support plate	Опорная пластина	30x105
18	137886	1	Suoja	Cover	Защита	254x322
19	138315	1	Lukku	Notch	Заслонка	Ø205
20	153388	1	Levy	Plate	Пластина	
21	153392	1	Lappra	Flange	Фланец	
22	153393	1	Levy	Plate	Пластина	
23	200347	1	Levy	Plate	Пластина	
24	900326	1	Valdemonotori	Geared motor	Мотор с редуктором	Моторчик 180 AN.N.R.V.450
25	910034	4	Kuusiouuvi	Hex bolt	Болт	M6x12
26	910036	8	Kuusiouuvi	Hex bolt	Болт	M6x16
27	910072	27	Kuusiouuvi	Hex bolt	Болт	M8x16
28	910074	2	Kuusiouuvi	Hex bolt	Болт	M8x20
29	912510	89	Poriruuvi	Drill head screw	Саморез	4.8x13
30	912729	1	Sliiruuvi	Wing screw	Бордюлек	M10x40
31	920004	8	Kuusiouuteri	Hexagon Nut	Гайка	M6
32	920006	25	Kuusiouuteri	Hexagon Nut	Гайка	M8
33	920054	1	Kuusiouuteri Madala	Hexagon Nut Low	Гайка пониженной	M8
34	920073	2	Sliiruuteri	Wing Nut	Бордюльковая гайка	M8
35	921070	2	Kupidiisivevy	Cup head washer	Шайба коническая	D30/9

General Reference
 ISO 2788-C

Name: **Esipuhdistin Pre-cleaner**
 Предварит. очиститель

Dimension type: **60-80t Ø200**
 Sheet format: **A3**
 CODE: **101896_1**

Weight: **65,54 kg (U)**
 Approved by: _____
 Date: **02.10.2009**

Drawn by: _____
 Date: _____

Page: **1/7**
 Scale: **1:10**
 Rev: **V**

D00145-2018_FI_EN

Piirustukset ja kuvat ovat Mepu Oy:n omaisuutta, eikä niitä saa luovuttaa kolmannelle osapuolelle ilman Mepu Oy:n kirjallista suostumusta. / Drawing, exploded views and other information is Mepu Oy property and may not be transferred to a third party without Mepu Oy prior written consent.

11.2. 100tn / 120tn Ø250 (101896_3 V)

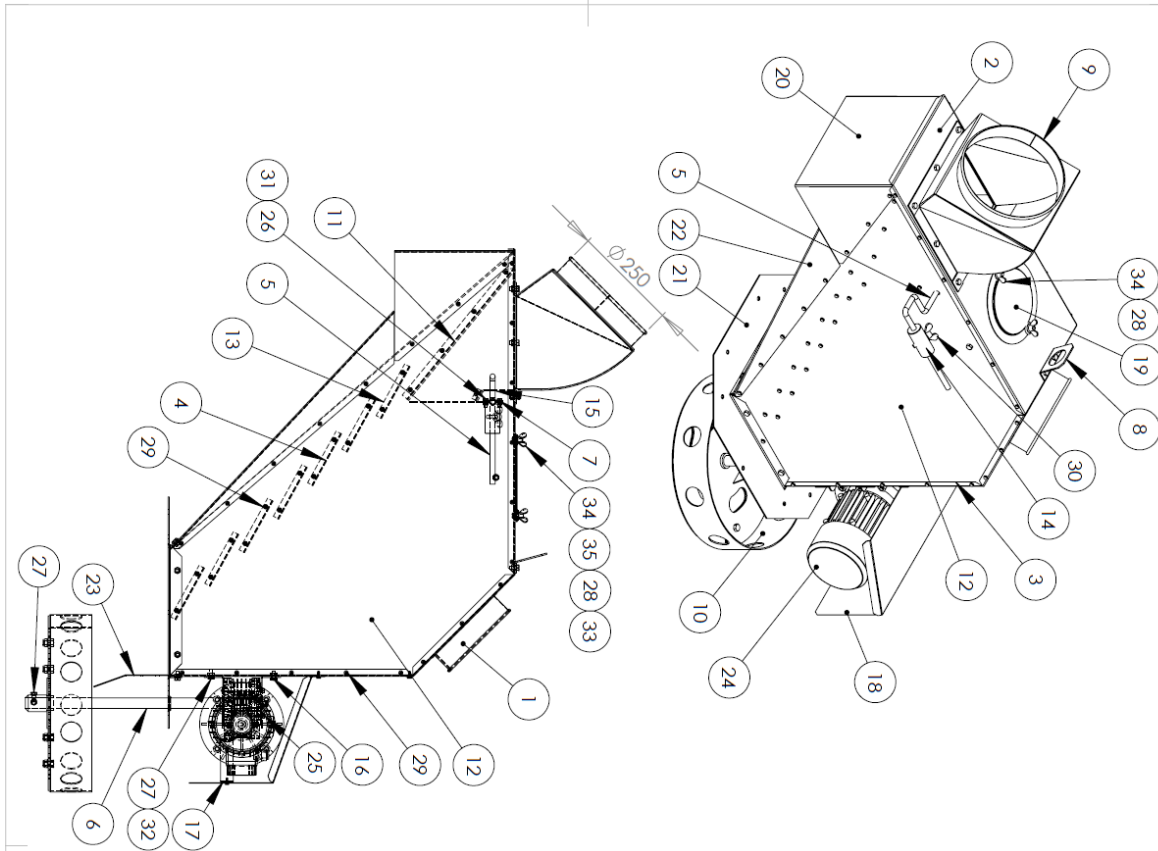

POS	CODE	101896_3/QTY.	BOM		Description	По русски	Type
1	100710	1	Putki	Nimlys	Pipe	Труба	Ø200
2	101898	1	Levy		Plate	Ластинга	
3	101899	1	Levy		Plate	Ластинга	303x578
4	101902	7	Levy		Plate	Ластинга	
5	101905	1	Akseli		Axle	Вал	
6	101908_1	1	Akseli		Axle	Вал	
7	102045	1	Levy		Plate	Ластинга	
8	102532	1	Nostokorva		Hoist bracket	Лента монтажная	3x80 L=100
9	102763	1	Muuntolaite		Transformer	Преобразник	Ø250
10	104091	1	Levifinlaite		Spreader plate	Разбрасыватель	
11	136932	1	Levy		Plate	Ластинга	
12	136933	2	Levy		Plate	Ластинга	
13	136934	1	Levy		Plate	Ластинга	221x293
14	137187	1	Punrus		Weight	Вес	500g
15	137872	1	Levy		Plate	Ластинга	102x297
16	137882	2	Tukilevy		Support plate	Опорная пластинка	122x300
17	137885	1	Tukilevy		Support plate	Опорная пластинка	30x105
18	137886	1	Suoja		Cover	Защита	254x322
19	138315	1	Luukku		Hatch	Заслонка	Ø205
20	153888	1	Levy		Plate	Ластинга	
21	153992	1	lapra		Flange	Фланец	
22	153993	1	Levy		Plate	Ластинга	
23	200347	1	Levy		Plate	Ластинга	
24	900326	1	Valtamoottori		Gearred motor	Мотор с редуктором	Motopoli 180 AN NMR L-050
25	910034	4	Kuusiouuvi		Hex bolt	Болт	M6x12
26	910036	8	Kuusiouuvi		Hex bolt	Болт	M6x16
27	910072	29	Kuusiouuvi		Hex bolt	Болт	M8x16
28	910074	2	Kuusiouuvi		Hex bolt	Болт	M8x20
29	912510	91	Porcruuvi		Drill head screw	Саморез	4.8x13
30	912729	1	Sipiruuvi		Wing screw	Барашек	M10x40
31	920004	8	Kuusiouuteri		Hexagon Nut	Гайка	M6
32	920006	27	Kuusiouuteri		Hexagon Nut	Гайка	M8
33	920054	1	Kuusiouuteri		Hexagon Nut	Гайка	приоконенная
34	920073	2	Sipiruuteri		Wing Nut	СБРОШКАВОРА	M8
35	921070	2	Kupruulevy		CUP head washer	Шайба конусная	D30/9

Esipuhdistin
 Pre-cleaner
 Препарит. Очиститель

Dimension type: 100t Ø250
 CODE: 101896_3
 Rev: V

Weight: 65,99 kg
 Date: 24.2.2006

D00145-2018_FI_EN

Piirustukset ja kuvat ovat Mepu Oy:n omaisuutta, eikä niitä saa luovuttaa kolmannelle osapuolelle ilman Mepu Oy:n kirjallista suostumusta. / Drawing, exploded views and other information is Mepu Oy property and may not be transferred to a third party without Mepu Oy prior written consent.

12. Kanavaimuri / Duct fan

12.1. 1,5kW (103660 B)

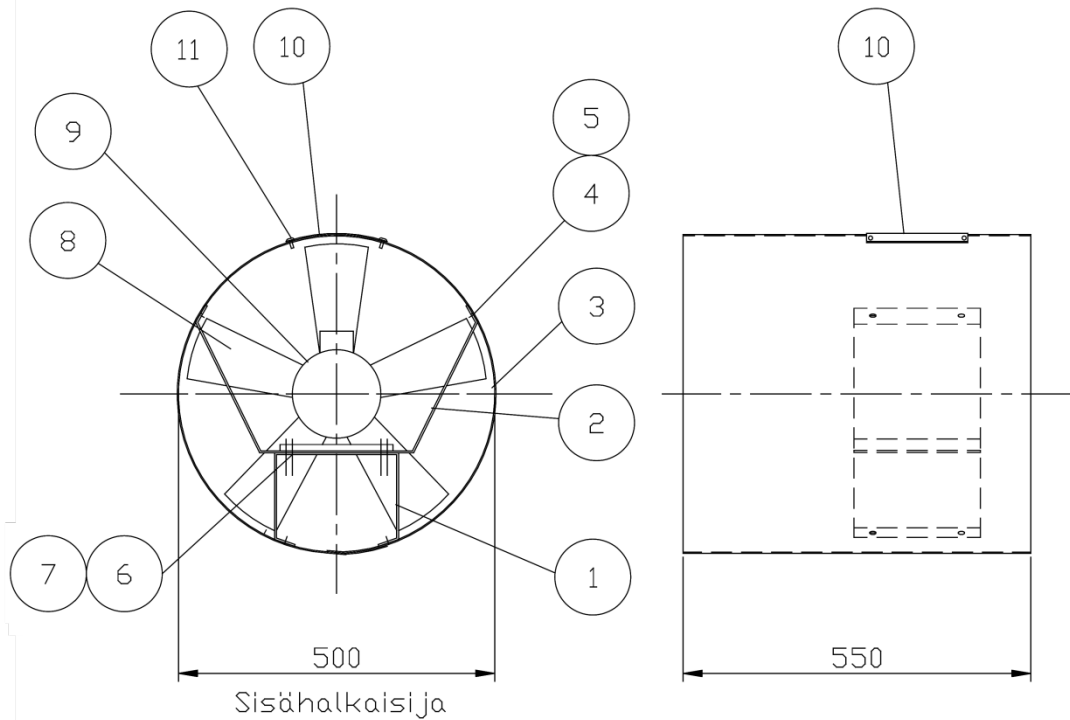

11	912620	Itsep. levyruuvi 4.2x13	4			
10	104145	Luukku	1			
9	900303	Sähkömoottori 1.5kW	1			
8	103664	Siipipyörä	1			
7	920007	Kuusiomutteri M10	4			
6	910097	Kuusioruuvi M10x25	4			
5	920006	Kuusiomutteri M8	10			
4	910072	Kuusioruuvi M8x16	10			
3	103663	Vaippalevy	1			
2	103662	Levy	1			
1	103661	Levy	1			
Osa	Piirustusnumero Tavaratunnus	Osan tai kokoonpano- ryhmän nimitys	Standardi tai luettelo	Muoto, malli, määrä, Lajimerkki	Laatu	Kpl
Yleistoleranssi		Mitta- kaava	Tuote	TÄMÄ PIIRUSTUS ON Mepu Oyn OMAISUUTTA EIKÄ SITÄ SAA LUOVUTTA KOLMANNELLE OSAPUO- LELLE ILMAN Mepu Oyn KIRJALLISTA SUOSTUMUSTA	Kanavaimuri KANAVA IMURI Ø500	
		1:10				
Piirt.	30.05.05 DM	 MEPU OY 21900 YLÄNE Puh. 02-275 4444 Fax. 02-256 3361		Ent.	Uusi	
Suunn.				103660		
Tark.						
Hyv.						

D00145-2018_FL_EN

Piirustukset ja kuvat ovat Mepu Oy:n omaisuutta, eikä niitä saa luovuttaa kolmannelle osapuolelle ilman Mepu Oy:n kirjallista suostumusta.
/ Drawing, exploded views and other information is Mepu Oy property and may not be transferred to a third party without Mepu Oy prior written consent.



12.2. 2,2kW (102616 B)

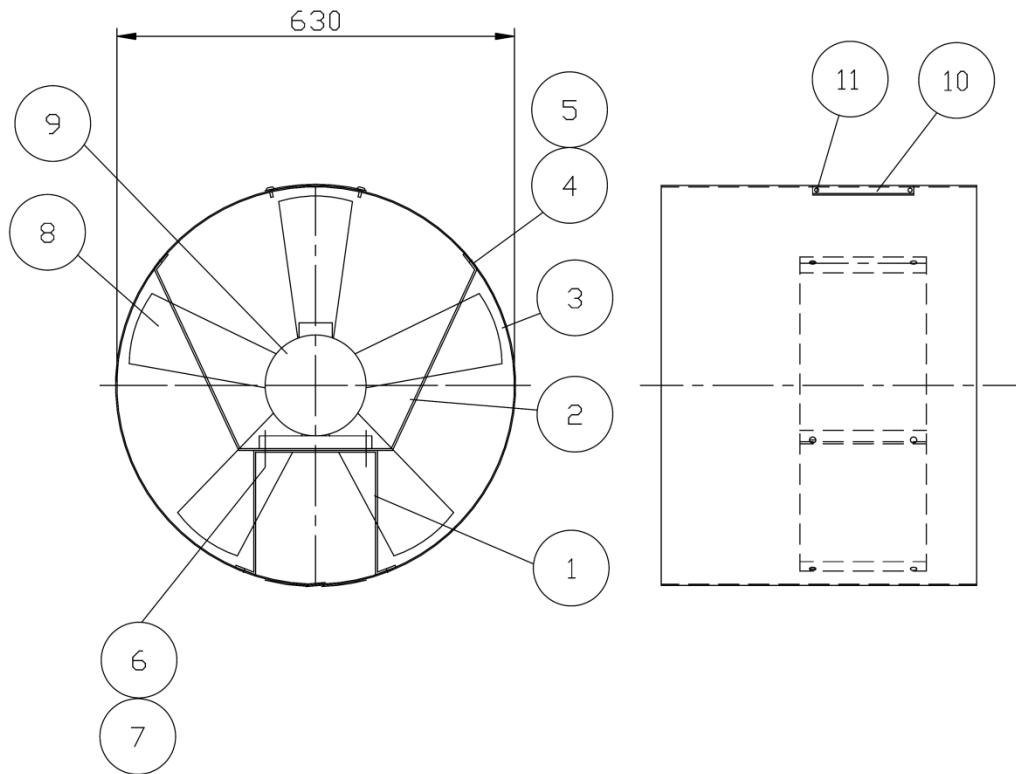

11	912620	Itsep. levyruuvi 4.2x13		4		
10	104145	Luukku		1		
9	900304	Sähkömoottori 2.2kW		1		
8	102961	Siipipyörä		1		
7	920007	Kuusiomutteri M10		4		
6	910097	Kuusioruuvi M10x25		11		
5	920006	Kuusiomutteri M8		11		
4	910072	Kuusioruuvi M8x16		11		
3	102617	Vaippalevy		1		
2	102619	Levy		1		
1	102618	Levy		1		
Osa	Piirustusnumero Tavaratunnus	Osan tai kokoonpano- ryhmän nimitys	Standardi tai luettelo	Muoto, malli, määrä Laajimerkki	Laatu	Kpl
Yleistoleranssi		Mitta- kaava 1:10	Tuote	TÄMÄ PIIRUSTUS ON Mepu Oy:n OMAISUUTTA EIKÄ SITÄ SAA LUOVUTTAA KOLMANNELLE OSAPUO- LLE ILMAN Mepu Oyn KIRJALLISTA SUOSTUMUSTA		
				Kanavaalmuri KANAVA IMURI Ø 630		
Piirt.	29.6.01 DM	 MEPU OY 21900 YLÄNE Puh. 02-275 4444 Fax. 02-256 3361		Ent.	Uusi	102616
Suunn.						
Tark.						
Hyv.						

D00145-2018_FI_EN

Piirustukset ja kuvat ovat Mepu Oy:n omaisuutta, eikä niitä saa luovuttaa kolmannelle osapuolelle ilman Mepu Oy:n kirjallista suostumusta.
/ Drawing, exploded views and other information is Mepu Oy property and may not be transferred to a third party without Mepu Oy prior written consent.

13. Viljasäilön kaiteet / Grain bin handrail (103371 C)

30	103867	Kaldepurtti L=2480	2
29			
28			
27	920006	Kuusiönetteri M8	143
26	910560	Kuusiöruuvi M8x90 Zn	4
25	910085	Kuusiöruuvi M8x75 Zn	16
24	910077	Kuusiöruuvi M8x35 Zn	31
23	910072	Kuusiöruuvi M8x16 8.8 Zn	92
22	902017	Dr-ina pörsäätetty pölkkeä 26x48mm	16
21	902004	Dr-ina kilmike	16
20	902011	Dr-ina välipalkki	4
19	103706	Tukilaatta	1
18	902009/1	Dr-ina seinälalppa, viko 35070	1
17	902009	Dr-ina seinälalppa	2
16	902007	Dr-ina johdattelalppa 35060	14
15			
14	102135	Kannake	8
13	102134	Kannake	8
12			
11			
10			
9	902002	Dr-ina kaide 34800	4
8	102131	Kaldepurtti	8
7	102130	Kaldepurtti	4
6	902001	Dr-ina kaide 34810	4
5	138570	Kaldepurtti 1840x940	1
4	138571	Kaide L=1790	1
3	102127	Kattosilta	2
2	923908	Dr-ina yläkaari	1
1	902000	Dr-ina yläkaari 35050	1
Dia. Pörsäätinnumero Tälvänsäilytys			
Yleistoleranssi			
Pörsäätinnumero Suurin Tarkk. Hyv.			
MEPU OY 21900 YLÄINE Puh. 02-275 4444 Fax. 02-256 3361			
Mitta- kaava		Tuote/ilityy	RCW / VK KUIVURIT Kaiteiden kokonano VIENNI / KOTIMAA
1:25			
Dia. tai kokoonpano- pyyhkin mittaus		Standardit tai luettelo	Laatu
			Kpl

D00145-2018_FI_EN

Piirustukset ja kuvat ovat Mepu Oy:n omaisuutta, eikä niitä saa luovuttaa kolmannelle osapuolelle ilman Mepu Oy:n kirjallista suostumusta.
/ Drawing, exploded views and other information is Mepu Oy property and may not be transferred to a third party without Mepu Oy prior written consent.

14. Tikkaat / Ladders (102129_x E)

DRIMA TIKAS

Pilr.nro	Vaunu	L	DRIMA 35020	DRIMA 35200	DRIMA 35260	väh.
102129/1	M150	2460	1			
102129/2	M180	2760			1	
102129/3	M205	3420	1	1		
102129/4	M240	3995			1	-1225
102129/5	M275	4670			2	-250
102129/6	M300	5220	1	1		
102129/7	M365	6410	1	2		-70

76646458444242	13	920006	Kuusiomutteri M8						
1210108	8	6	6	12	910080	Kuusioruuvi M8x50			
18121212	8	8	11	910077	Kuusioruuvi M8x35				
46424238282828	10	910075	Kuusioruuvi M8x25						
2016161212	8	8	9	902014	DRIMA selkökaari välilaaatta				
65544338	8	902013	DRIMA selkökaari						
86664447	7	902009	DRIMA seinälappi 35070						
66664446	6	902008	DRIMA jalkaputki 35410						
16121212	8	8	5	902007	DRIMA johdelaippa 35060				
1	1	902028	DRIMA tikkaat L=1860						
1	3	902027	DRIMA tikkaat L=1560						
1	2	902006	DRIMA tikkaat 35200 L=2760						
2	1	902005	DRIMA tikkaat 35020 L=2460						
102129/7	7								
102129/6	6								
102129/4	4								
102129/3	3								
102129/2	2								
102129/1	1								

Pilr.t.	27.6.00	IL
Saunni		
Tarh.		
Hyy.		

	MEPU OY	YLNNE 21900 Puh. 02-275 4444 Fax. 02-256 3361	VAUNUKUVURI PORTAAT JA KAITTEET M150-M365
Yleistoleranssi		1:10	Ert. Uusi

D00145-2018_FI_EN

14.1. Tikkaat / Ladders (600339)

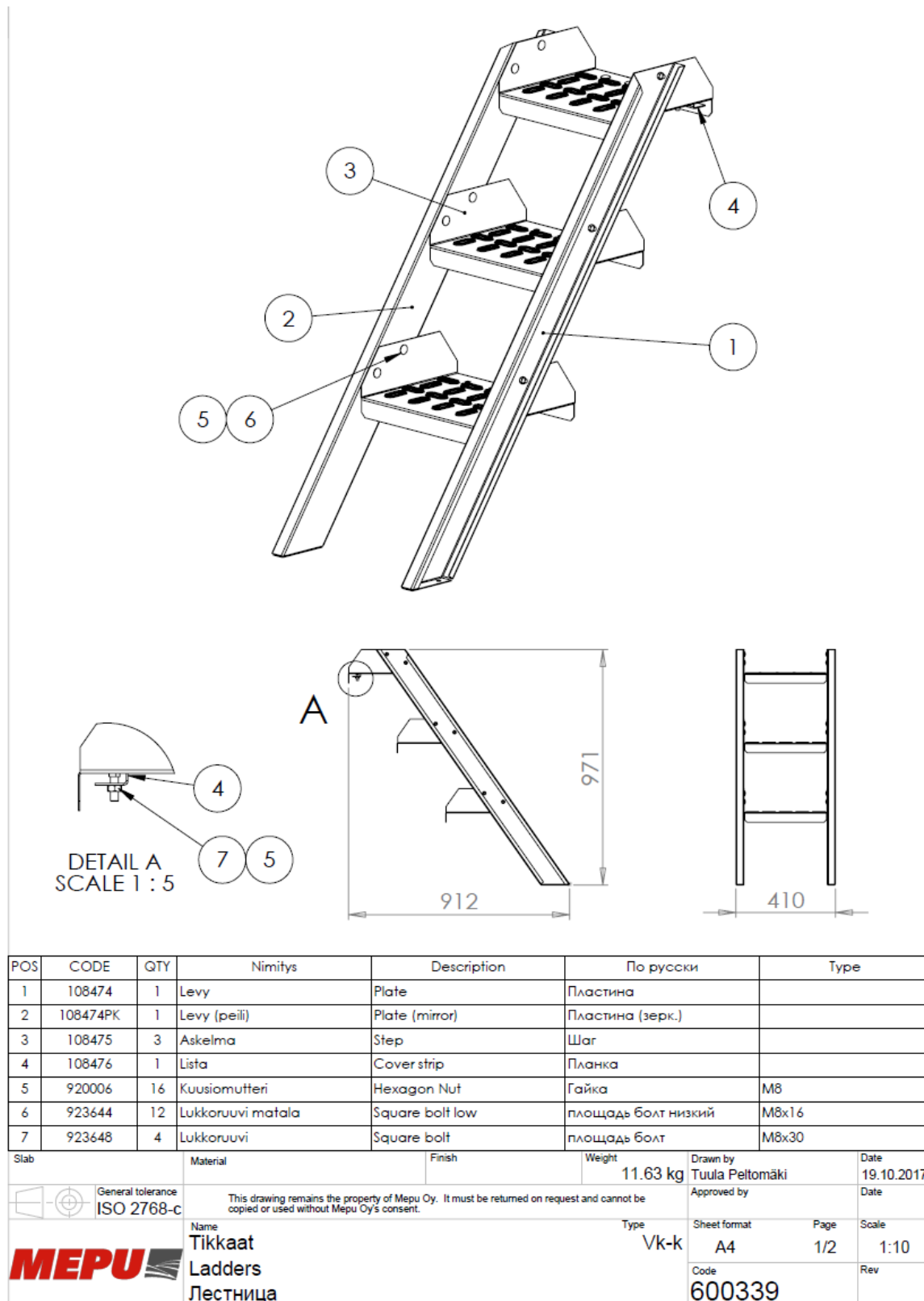

D00145-2018_FI_EN

Piirustukset ja kuvat ovat Mepu Oy:n omaisuutta, eikä niitä saa luovuttaa kolmannelle osapuolelle ilman Mepu Oy:n kirjallista suostumusta.
/ Drawing, exploded views and other information is Mepu Oy property and may not be transferred to a third party without Mepu Oy prior written consent.



15. Elevaattorit / Elevator

15.1. Ketjuelevaattori / Chain elevator M 180k (103877 C)

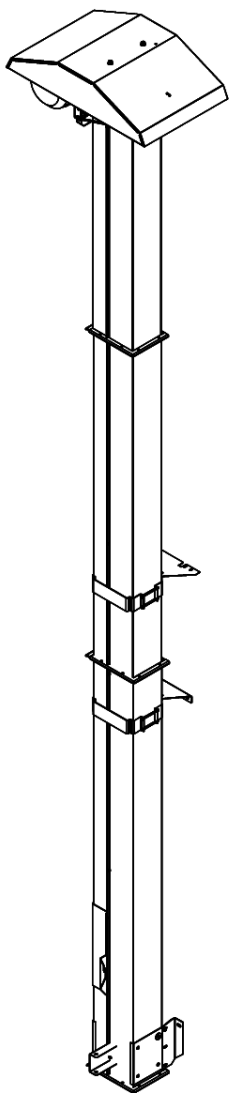

BOM						
POS	CODE	Nimitys	Description	По русски	Type	QTY
1	100446	Tukilevy	Support plate	Опорная пластина		2
2	100457	Putki	Pipe	Труба	L=2468	1
3	100594	Putki	Pipe	Труба		1
4	100636	Levy	Plate	Пластина		2
5	100637	Levy	Plate	Пластина		2
6	100920	Suoja	Cover	Защита		1
7	101189	Levy	Plate	Пластина		6
8	101190	Levy	Plate	Пластина		6
9	101642	Putki	Pipe	Труба	L=1320	1
10	101651	Levy	Plate	Пластина		1
11	101651PK	Levy	Plate	Пластина	peilikuva	1
12	101717	Levy	Plate	Пластина		1
13	103357	Levy	Plate	Пластина		1
14	103438	Levy	Plate	Пластина		1
15	103550_14	Ketju	Elevaattoriketjupaketit M180K 40tn L=13,5m	Цепь	M180K 40tn L=13,5	1
16	103862	Levy	Plate	Пластина		1
17	107119	Purkuyhde	Outlet		40 tn	1
18	154608	Levy	Plate	Пластина		1
19	154612	Suoja	Cover	Защита	20 t, 40 t	1
20	900308	Jalkamoottori	Foot-mounted motor		132S4B3-5,5kW	1
21	900407	Kiilahihnapyörä	V-Belt Pulley	Шкиф	SPA 75 n=4 (38)	1
22	900424	Kiilahihnapyörä	V-Belt Pulley	Шкиф	SPA 355 n=4 (30)	1
23	900504	Kiilahihna	V-Belt		XPA 1400	4
24	910038	Kuusioruuvi	Hex bolt	Болт	M6x20	39
25	910072	Kuusioruuvi	Hex bolt	Болт	M8x16	4
26	910094	Kuusioruuvi	Hex bolt	Болт	M10x16	6
27	910097	Kuusioruuvi	Hex bolt	Болт	M10x25	4
28	910129	Kuusioruuvi	Hex bolt	Болт	M12x50	4
29	910562	Kuusioruuvi	Hex bolt		M8x110	8
30	912263	Uppokantakuusiokoloruuvi	Hexagon socket screw		M8x20	8
31	912512	Poraruuvi	Drill head screw	Саморез	4.8x19	10
32	914099	Pidätinruuvi	Set screw	Болт внутренний	M8x12	2
33	920004	Kuusiomutteri	Hexagon Nut	Гайка	M6	32
34	920006	Kuusiomutteri	Hexagon Nut	Гайка	M8	8
35	920007	Kuusiomutteri	Hexagon Nut	Гайка	M10	10
36	920008	Kuusiomutteri	Hexagon Nut	Гайка	M12	4
37	920023	Lukitusmutteri	Hexagon lock nut	Стопорный Гайка	M6	6
38	920025	Lukitusmutteri	Hexagon lock nut	Стопорный Гайка	M8	8
39	921004	Aluslaatta	Washer	Шайба	M6 DIN 125	6
40	921008	Aluslaatta	Washer	Шайба	M12 DIN 125	8
41	921071	Korialuslaatta	Plate washer	Шайба	35-8	8
42	921072	Aluslaatta	Washer	Шайба	20-8	6
43	981107	Kaapeli	Cable	Кабель	H07RN-F 4G1.5 7m	1
Aihio/Stab		Material	Massa/Weight		Summitteija/Drawn by	Pvm/Date
			218.02 kg		Lauri Sainio	17.06.2010
		This drawing remains the property of Mepu Oy. It must be returned on request and cannot be copied or used without Mepu Oy's consent.			Hyväksyjä/Approved by	Pvm/Date
		Nimitys/Name	Mitta, tyyppi/Dimension, type	Piir.no/Drw nbr	Rev	Sivu/Page
		Elevaattori	M180K 40tn	103877	C	A3 1/3
		Elevator				Mittakaava/Scale
		VK_PUOLIVALMISTE				1:25

D00145-2018_FI_EN

Piirustukset ja kuvat ovat Mepu Oy:n omaisuutta, eikä niitä saa luovuttaa kolmannelle osapuolelle ilman Mepu Oy:n kirjallista suostumusta. / Drawing, exploded views and other information is Mepu Oy property and may not be transferred to a third party without Mepu Oy prior written consent.

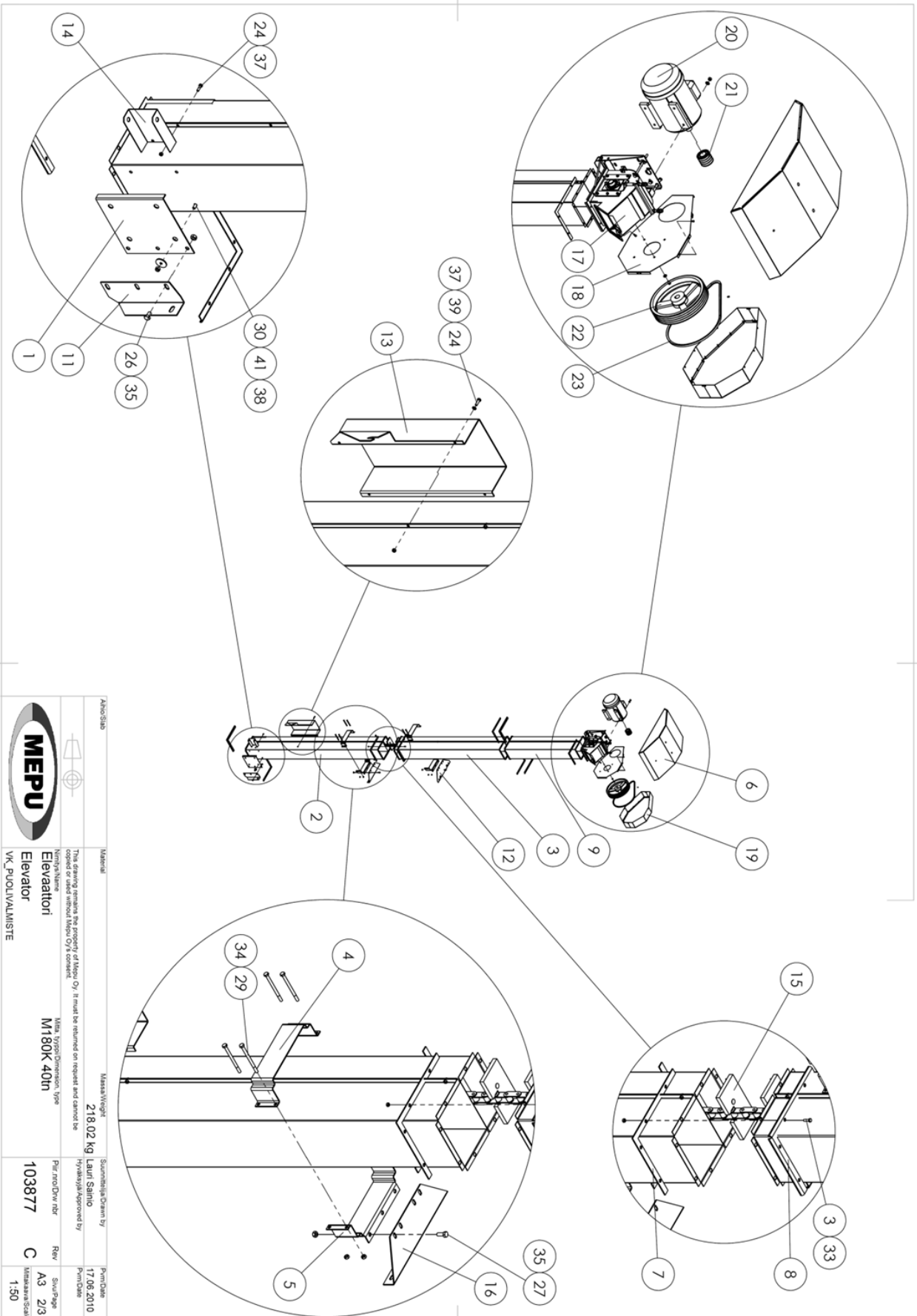

	Finno/Suop.	Material	Massa/Väikt	Suunnittelija/Drawn by	Pvm/Date
		This drawing remains the property of Mepu Oy. It must be returned on request and cannot be copied or used without Mepu Oy's consent.	218,02 kg	Lauri Sainio	17.06.2010
		Nimitys/Näme		Hyväksyjä/Approved by	Pvm/Date
		Elevaattori			
		Elevator			
		Malli /tyypö/Dimension, Type			
		M180K 40in			
		Piir./modi/Ver			
		103877			
		Rev			
		A3 2/3			
		Merikava/Scale			
		1:50			

/ Drawing, exploded views and other information is Mepu Oy property and may not be transferred to a third party without Mepu Oy prior written consent.

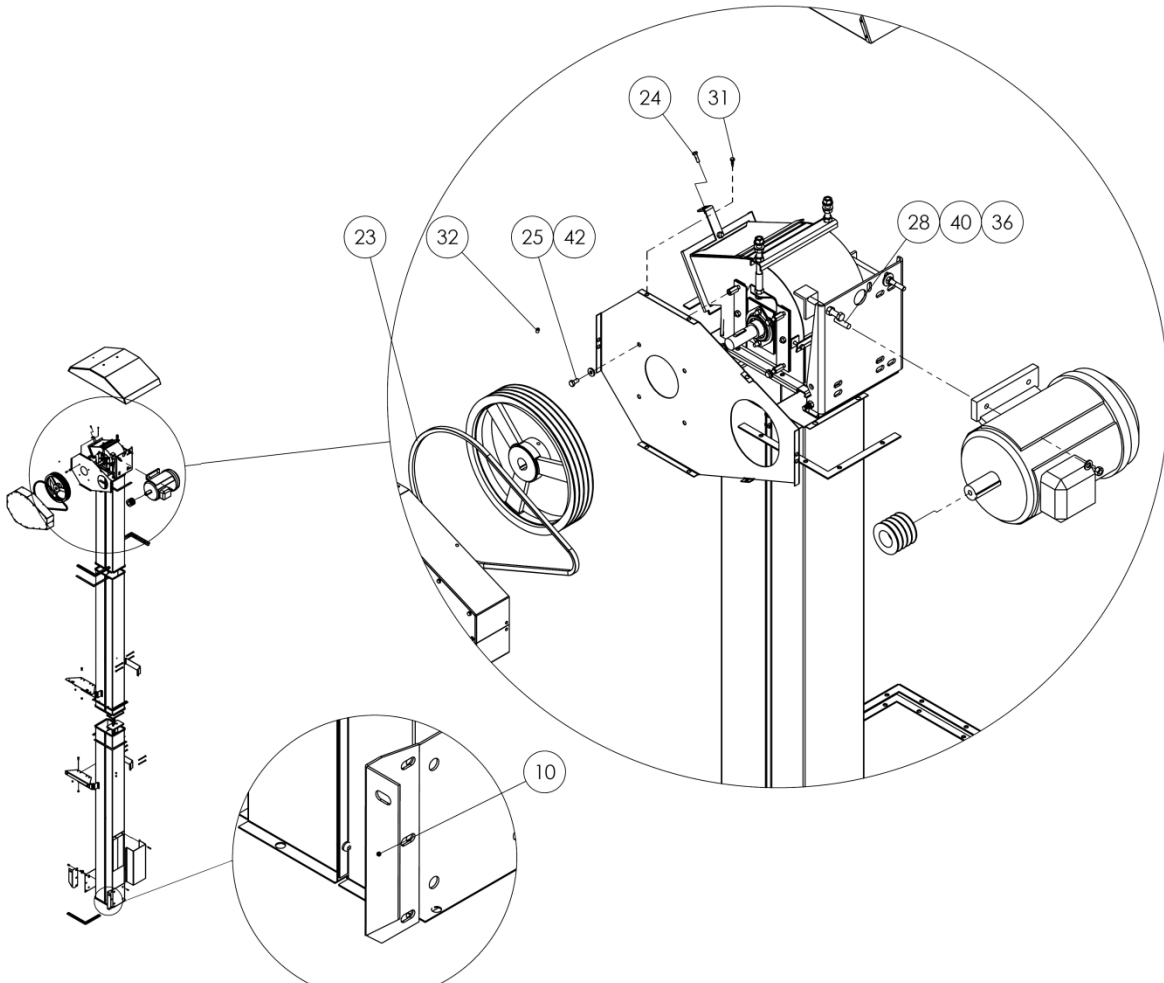

DETAIL G
SCALE 1 : 5



Material	Massa/Weight 218.02 kg	Suunnittelija/Drawn by Lauri Sainio	Pvm/Date 17.06.2010
This drawing remains the property of Mepu Oy. It must be returned on request and cannot be copied or used without Mepu Oy's consent.		Hyväksyjä/Approved by	Pvm/Date
Nimitys/Name Elevaattori	Mitta, tyyppi/Dimension, type M180K 40tn	Piir.nro/Dwg nbr 103877	Rev C
Elevator			Sivu/Page A3 3/3
VK_PUOLIVALMISTE			Mittakaava/Scale 1:50

D00145-2018_FI_EN

Piirustukset ja kuvat ovat Mepu Oy:n omaisuutta, eikä niitä saa luovuttaa kolmannelle osapuolelle ilman Mepu Oy:n kirjallista suostumusta.
/ Drawing, exploded views and other information is Mepu Oy property and may not be transferred to a third party without Mepu Oy prior written consent.

15.2. Ketjuelevaattori / Chain elevator M 205k (103817 G)

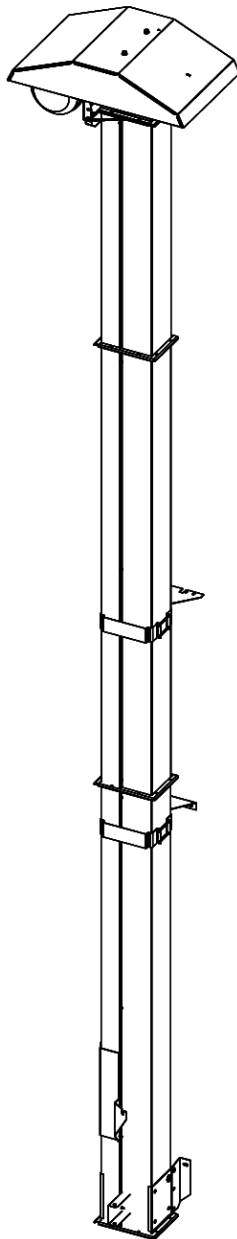

BOM						
POS	CODE	Nimitys	Description	По русски	Type	QTY
1	100446	Tukilevy	Support plate	Опорная пластина		2
2	100457	Putki	Pipe	Труба	L=2468	1
3	100458	Putki	Pipe	Труба	L=2468	1
4	100636	Levy	Plate	Пластина	3x80 L=453	2
5	100637	Levy	Plate	Пластина	3x110 L=452	2
6	100920	Suoja	Cover	Защита		1
7	101189	Levy	Plate	Пластина		6
8	101190	Levy	Plate	Пластина		6
9	101642	Putki	Pipe	Труба	L=1320	1
10	101651	Levy	Plate	Пластина		1
11	101651PK	Levy	Plate	Пластина	peilikuva	1
12	101717	Levy	Plate	Пластина	3x157 L=440	1
13	103357	Levy	Plate	Пластина		1
14	103438	Levy	Plate	Пластина		1
15	103550_10	Ketju	Elevaattoriketjupaketti M205K 40tn L=14,5m	Цепь	M205K 40tn L=14,5m	1
16	103862	Levy	Plate	Пластина		1
17	107119	Purkuyhde	Outlet		40 tn	1
18	154606	Suoja	Cover	Защита		1
19	154608	Levy	Plate	Пластина		1
20	900308	Jalkamoottori	Foot-mounted motor		132S4B3-5,5kW	1
21	900407	Kilalahihnapyörä	V-Belt Pulley	Шкиф	SPA 75 n=4 (38)	1
22	900424	Kilalahihnapyörä	V-Belt Pulley	Шкиф	SPA 355 n=4 (30)	1
23	900504	Kilalahihna	V-Belt		XPA 1400	4
24	910038	Kuusioruuvi	Hex bolt	Болт	M6x20	39
25	910072	Kuusioruuvi	Hex bolt	Болт	M8x16	5
26	910094	Kuusioruuvi	Hex bolt	Болт	M10x16	6
27	910097	Kuusioruuvi	Hex bolt	Болт	M10x25	4
28	910129	Kuusioruuvi	Hex bolt	Болт	M12x50	4
29	910562	Kuusioruuvi	Hex bolt	Болт	M8x110	8
30	912263	Uppokantaruuvi	Head screws	Винты	M8x20	8
31	912512	Poraruuvi	Drill head screw	Саморез	4.8x19	10
32	914099	Pidätinruuvi	Set screw	болт внутренний	M8x12	2
33	920004	Kuusiomutteri	Hexagon Nut	Гайка	M6	32
34	920006	Kuusiomutteri	Hexagon Nut	Гайка	M8	9
35	920007	Kuusiomutteri	Hexagon Nut	Гайка	M10	10
36	920008	Kuusiomutteri	Hexagon Nut	Гайка	M12	4
37	920023	Lukitusmutteri	Hexagon lock nut	Стопорный Гайка	M6	6
38	920025	Lukitusmutteri	Hexagon lock nut	Стопорный Гайка	M8	8
39	921004	Aluslaatta	Washer	Шайба	M6 DIN 125	6
40	921008	Aluslaatta	Washer	Шайба	M12 DIN 125	8
41	921071	Korialislaatta	Plate washer	Шайба	35-8	8
43	921072	Aluslaatta	Washer	Шайба	20-8	4
43	981107	Kaapeli	Cable	Кабель	H07RN-F 4G1.5 7m	1
44	107118	Tukilevy	Support plate	Опорная пластина		1

Aihe/Slab	Material	Massa/Weight	Suunnittelija/Drawn by	Pvm/Date
		225.69 kg	Lauri Sainio	03.06.2010
		This drawing remains the property of Mepu Oy. It must be returned on request and cannot be copied or used without Mepu Oy's consent.		Pvm/Date
Nimitys/Name Elevaattori Elevator VK_PUOLIVALMISTE		Mitä, tyyppi/Dimension, type M205K 40 tn	Piir.nro/Drw nbr 103817	Rev G
			Sivut/Page A3 1/3	Mittakaava/Scale 1:25

D00145-2018_FI_EN

Piirustukset ja kuvat ovat Mepu Oy:n omaisuutta, eikä niitä saa luovuttaa kolmannelle osapuolelle ilman Mepu Oy:n kirjallista suostumusta.
 / Drawing, exploded views and other information is Mepu Oy property and may not be transferred to a third party without Mepu Oy prior written consent.

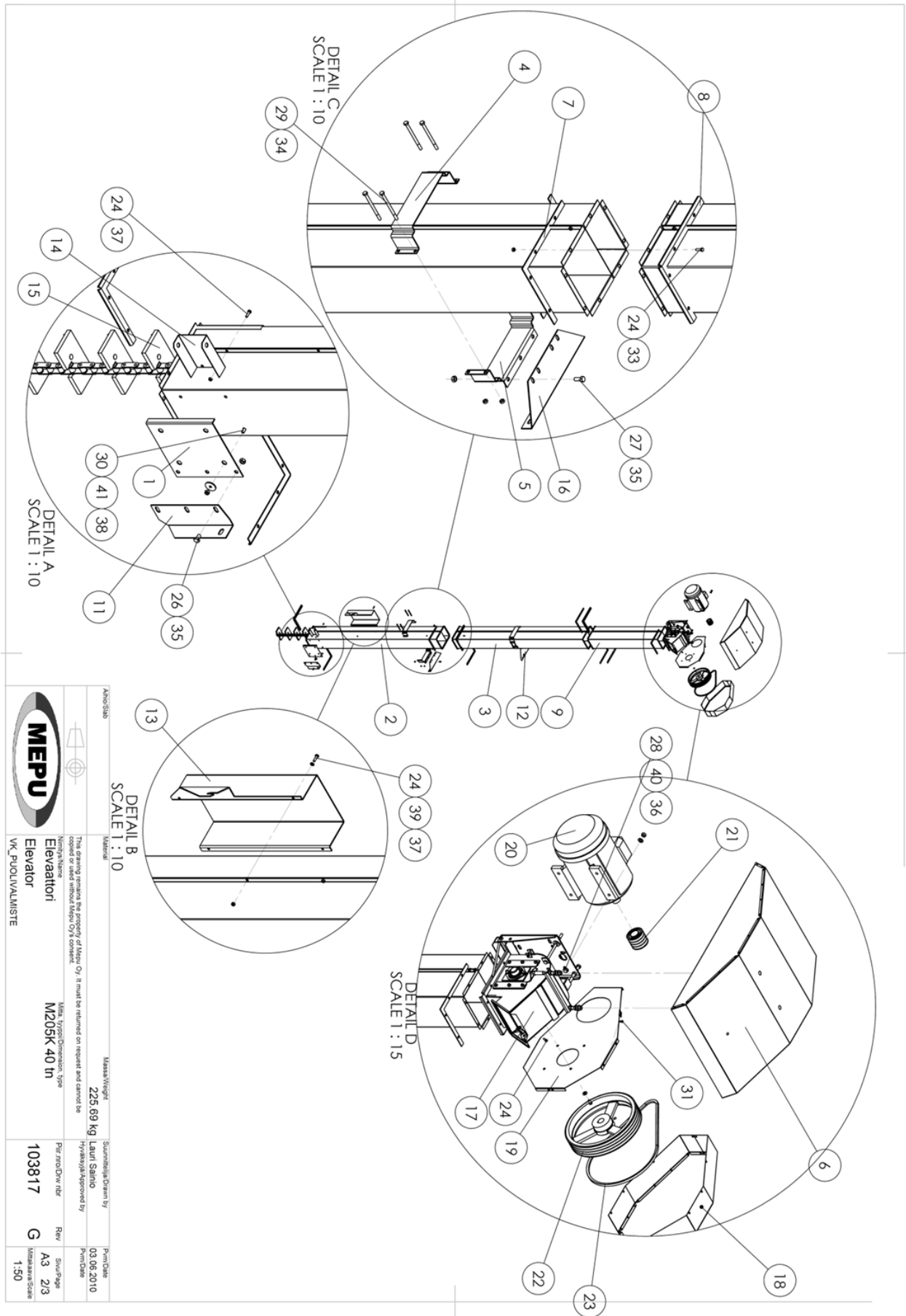

MEPU		MEPU	
Elevator		Elevator	
VK_PUOLVALMISTE		VK_PUOLVALMISTE	
This drawing remains the property of Mepu Oy. It must be returned on request and cannot be copied or used without Mepu Oy's consent.		Suunnittelija/Drawn by Lauro Salinjo	
Massa/Weight 225,69 kg		Pääsuunnittelija/Approved by Lauro Salinjo	
Nimitys/Name Elevaattori		Piirustaja/Drawn by 103817	
Malli, tyypin/Dimension, type M205K 40 tn		Revi A3 2/3	
		Mitakaava/Scale 1:50	
		Päiväys/Date 03.08.2010	

D00145-2018_FI_EN

Piirustukset ja kuvat ovat Mepu Oy:n omaisuutta, eikä niitä saa luovuttaa kolmannelle osapuolelle ilman Mepu Oy:n kirjallista suostumusta. / Drawing, exploded views and other information is Mepu Oy property and may not be transferred to a third party without Mepu Oy prior written consent.

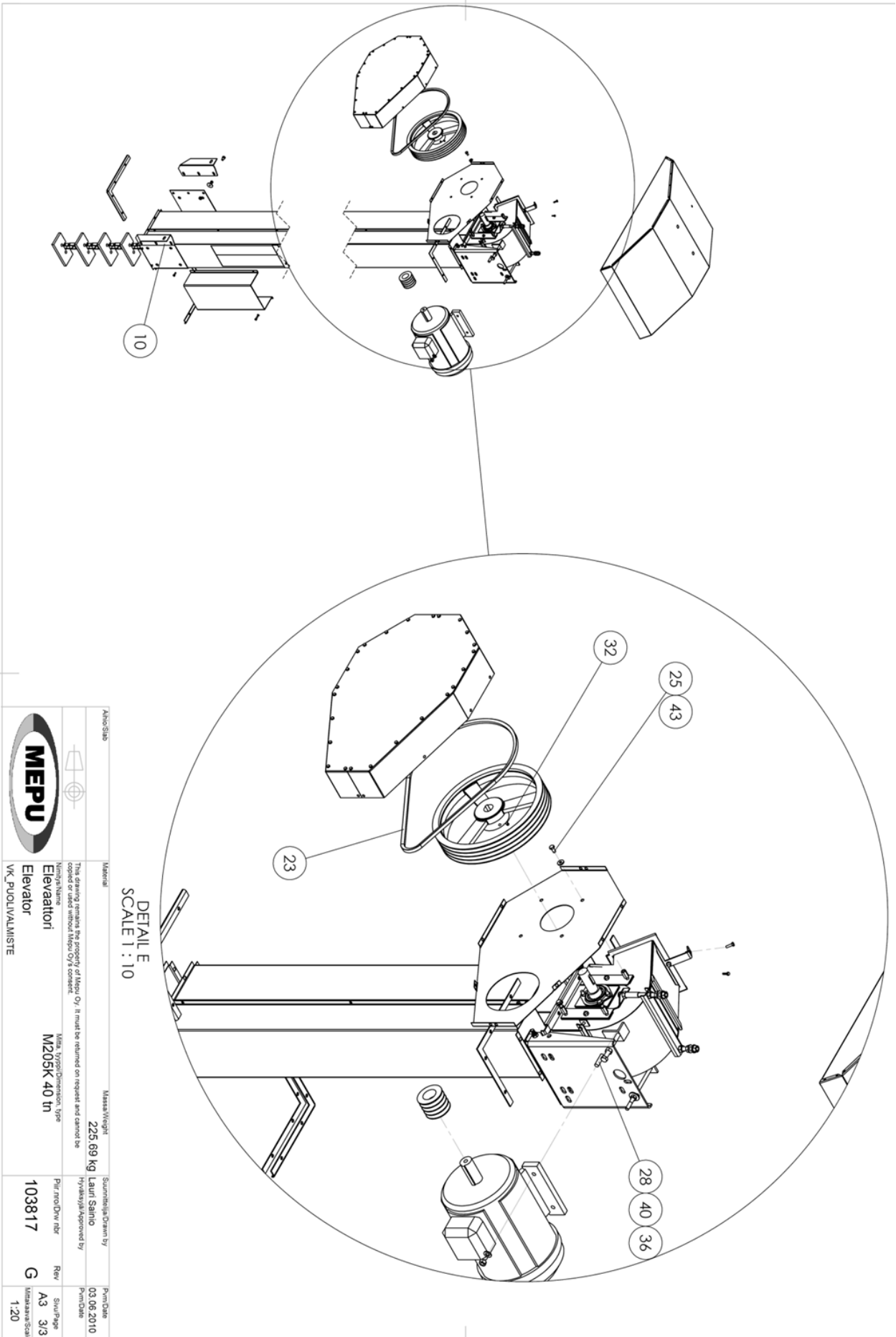

DETAIL E
SCALE 1 : 10

		<p>Material</p>	<p>Massa/Weight</p>	<p>Suunnittelija/Drawn by</p>	<p>Pvm/Date</p>
<p>Alho/Side</p>	<p>This drawing retains the property of Meppu Oy. It must be returned on request and cannot be copied or used without Meppu Oy's consent.</p>	<p>225,69 kg</p>	<p>Lauri Salho</p>	<p>03.06.2010</p>	
<p>Nimi/Name</p>	<p>Elevaattori</p>	<p>M205K 40 tn</p>	<p>Hyväksyjä/Approved by</p>	<p>Per.m/Drawn by</p>	
<p>Material</p>	<p>VK_PUOLIVAIMISTE</p>	<p>103817</p>	<p>Rev</p>	<p>1.20</p>	
<p>Massa/Weight</p>	<p>225,69 kg</p>	<p>103817</p>	<p>Size/Dimension, type</p>	<p>Sheet/Page</p>	
<p>Nimi/Name</p>	<p>Elevaattori</p>	<p>103817</p>	<p>M205K 40 tn</p>	<p>A3 3/3</p>	
<p>Material</p>	<p>VK_PUOLIVAIMISTE</p>	<p>103817</p>	<p>Per.m/Drawn by</p>	<p>Scale</p>	
<p>Massa/Weight</p>	<p>225,69 kg</p>	<p>103817</p>	<p>Hyväksyjä/Approved by</p>	<p>1:20</p>	



15.3. Kuppielevaattori / Bucket elevator 40 tn/h, 60 tn/h

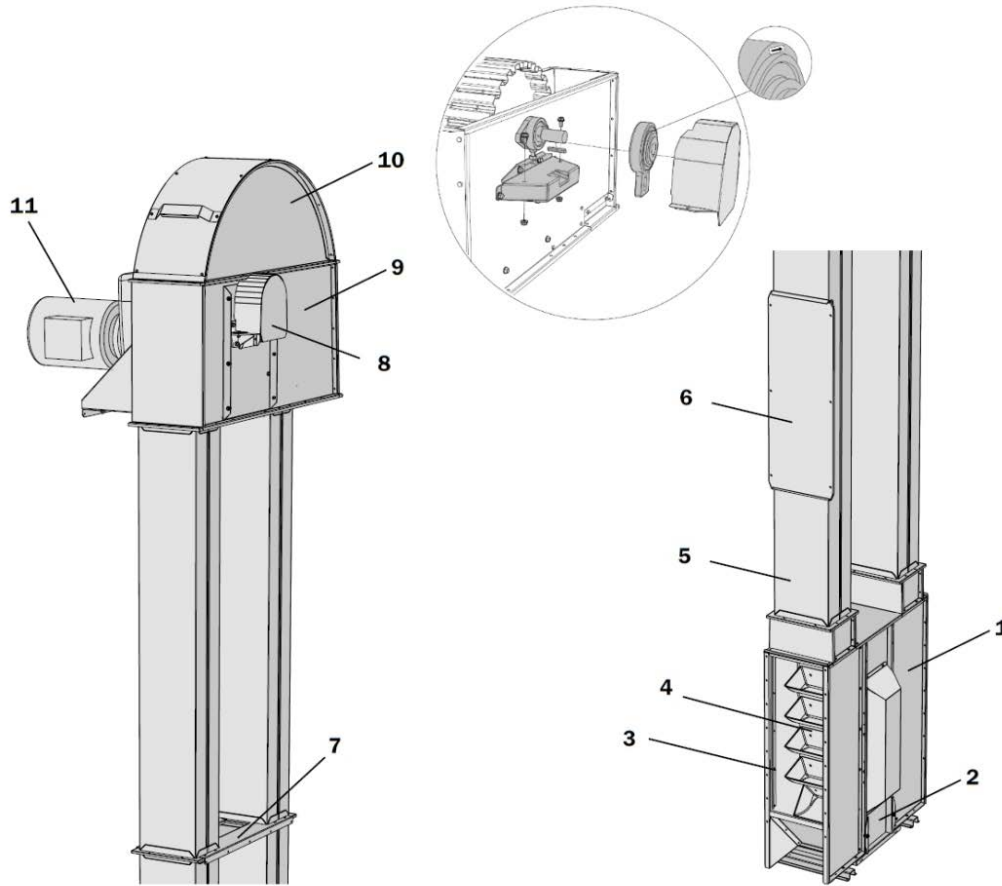

Osanro	Nro	Nimike	Name	Наименование	
SK110401	1	Elevaattorin alapää	Elevator bottom	Нижний башмак нории	40,60 t/h
SK166135	4	Elevaattorin kuppi	Elevator bucket	Чашка нории	40, 60 t/h 130mm
SK114025	5	Elevaattorin putki	Elevator leg	Нога нории (труба)	0,23m 160x200
SK114050		Elevaattorin putki	Elevator leg	Нога нории (труба)	0,50m 160x200
SK114075		Elevaattorin putki	Elevator leg	Нога нории (труба)	0,75m 160x200
SK114100		Elevaattorin putki	Elevator leg	Нога нории (труба)	1,00m 160x200
SK112200		Elevaattorin putki	Elevator leg	Нога нории (труба)	2,00m 160x200
SK114201	6	Elevaattorin putki	Elevator leg	Нога нории (труба)	2,00m 160x200
SK110070	9	Elevaattorin yläpää	Elevator head	Верхняя головка нории	Ø 30 SK1282 (1,5-3kW)
SK110075		Elevaattorin yläpää	Elevator head	Верхняя головка нории	Ø 35 SK2282 (4 kW)
SK110080		Elevaattorin yläpää	Elevator head	Верхняя головка нории	Ø 40 SK3282 (5,5-7,5kW)
SK110015	10	Elevaattorin yläpää kansi luukku	Elevator hood	Люк верхней головки нории	
900328	11	Vaihdemoottori	Geared motor	Редуктор мотора	2,2kW 174rpm D=30
900342		Vaihdemoottori	Geared motor	Редуктор мотора	3kW 171rpm D=30
900341		Vaihdemoottori	Geared motor	Редуктор мотора	4kW 173rpm D=35
900340		Vaihdemoottori	Geared motor	Редуктор мотора	5,5kW 174rpm D=40
EF030006		Ripapyörä alapää	Slatted pulley down	Барaban нижней головки нории	
KULFYTB30		Alapään laakeri	Ball Bearing down	Подшипник нижней головки нории	SEI 140
EF027006		Alapään akseli	Bottom axel	Нижний вал	D30x347
EF027506		Alapään akseli	Bottom axel	Нижний вал	D35x365
SK170133		Elevaattorin hihna	Elevator belt	Ремень нории	7,5/m 40 t/h, 140mm
SK170095		Elevaattorin hihna	Elevator belt	Ремень нории	10,5/m 60 t/h, 140mm

D00145-2018_FI_EN

Piirustukset ja kuvat ovat Mepu Oy:n omaisuutta, eikä niitä saa luovuttaa kolmannelle osapuolelle ilman Mepu Oy:n kirjallista suostumusta. / Drawing, exploded views and other information is Mepu Oy property and may not be transferred to a third party without Mepu Oy prior written consent.

SK167720	Hihnan pultti ja mutteri	Belt bolts and nuts	Болты и гайки ремня нории	
SK111001	Pyörintävahdin anturi	Rotation sensor	Датчик оборотов нории	
SKES0014	Hihnan kiristin	Belt tensioner	Натяжитель ремня нории	140mm
EH0170	Kulutuslevy elevaattori muovia	Wear plate elevator in plastic	Пластиковая пластина износа нории	
EH0450	Kulutuslevy elevaattori muovia	Wear plate elevator in plastic	Пластиковая пластина износа нории	

15.3.1. Kuppielevaattori yläpää / Bucket elevator head 40 tn/h, 60 tn/h

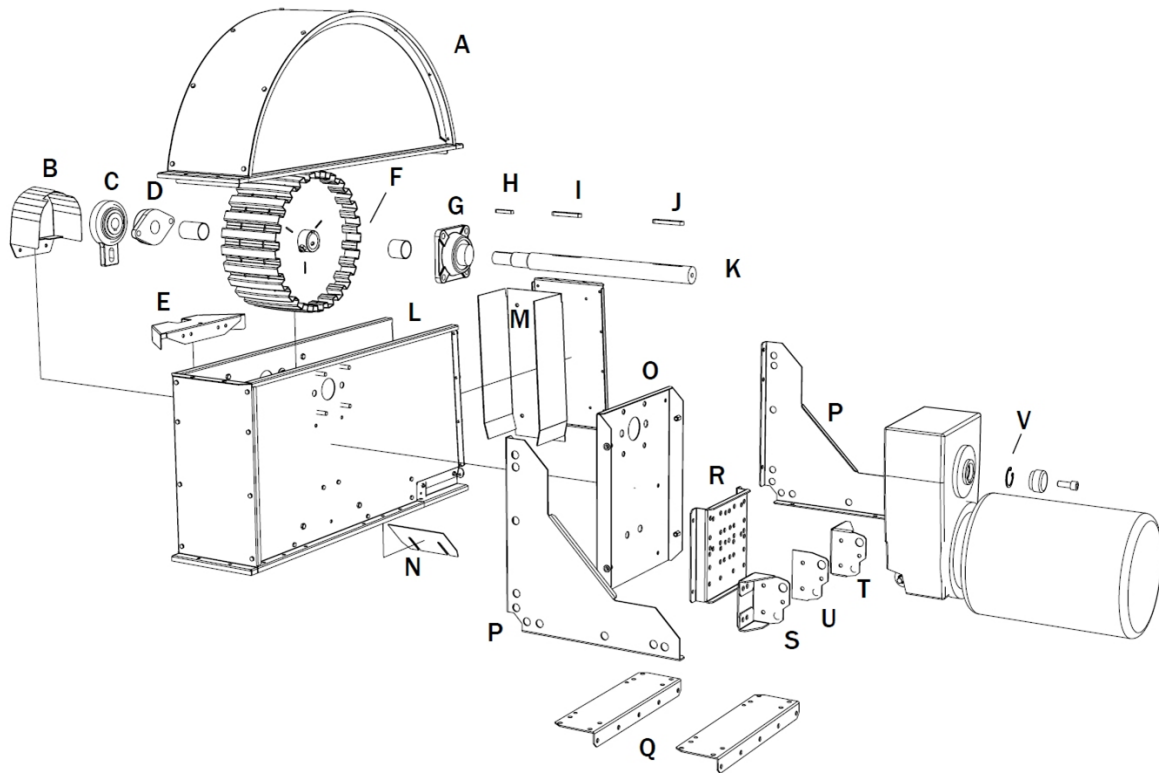

Osanro	Nro	Nimike	Name	Наименование	
EH0280	F	Ripapyörä yläpää	Slatted pulley up	Барабан верхней головки нории	D30mm SK1282-2282
EH0285		Ripapyörä yläpää	Slatted pulley up	Барабан верхней головки нории	D40mm SK3282
EH0319	K	Akseli	Shaft	вал	SK1282 Ø 30mm
EH0318		Akseli	Shaft	вал	SK2282 Ø 35mm
EH0317		Akseli	Shaft	вал	SK3282 Ø 40mm
ÖKIL8750	J	Kiila	Wedge	Клин	8x7x50 SK1282
ÖKIL10880		Kiila	Wedge	Клин	10x8x80 SK2282
ÖKIL12880		Kiila	Wedge	Клин	12x8x80 SK3282
ÖKIL8750	I	Kiila	Wedge	Клин	8x7x50 SK1282-2282
ÖKIL12880		Kiila	Wedge	Клин	12x8x80 SK3282
ÖKIL8750	H	Kiila	Wedge	Клин	8x7x50 SK1282-3282
KULFYTB30	D	Laakeri	Bearing	Подшипник	SK1282-SK2282 FYTB 30

D00145-2018_FI_EN

Piirustukset ja kuvat ovat Mepu Oy:n omaisuutta, eikä niitä saa luovuttaa kolmannelle osapuolelle ilman Mepu Oy:n kirjallista suostumusta.
/ Drawing, exploded views and other information is Mepu Oy property and may not be transferred to a third party without Mepu Oy prior written consent.



KULFYTB35		Laakeri	Bearing	Подшипник	SK3282	FYTB 35
KULFYTB30	G	Laakeri	Bearing	Подшипник	SK1282-2282	FYTB 30
KULFY40		Laakeri	Bearing	Подшипник	SK3282	FY 40 TF
SK_KULAS30	C	Yläpään takaisin pyörinnän esto	Ball bearing	Тормоз верхней головки	40, 60 t/h	

15.4. Kuppiveivaattori / Bucket elevator 80 tn/h, 100 tn/h

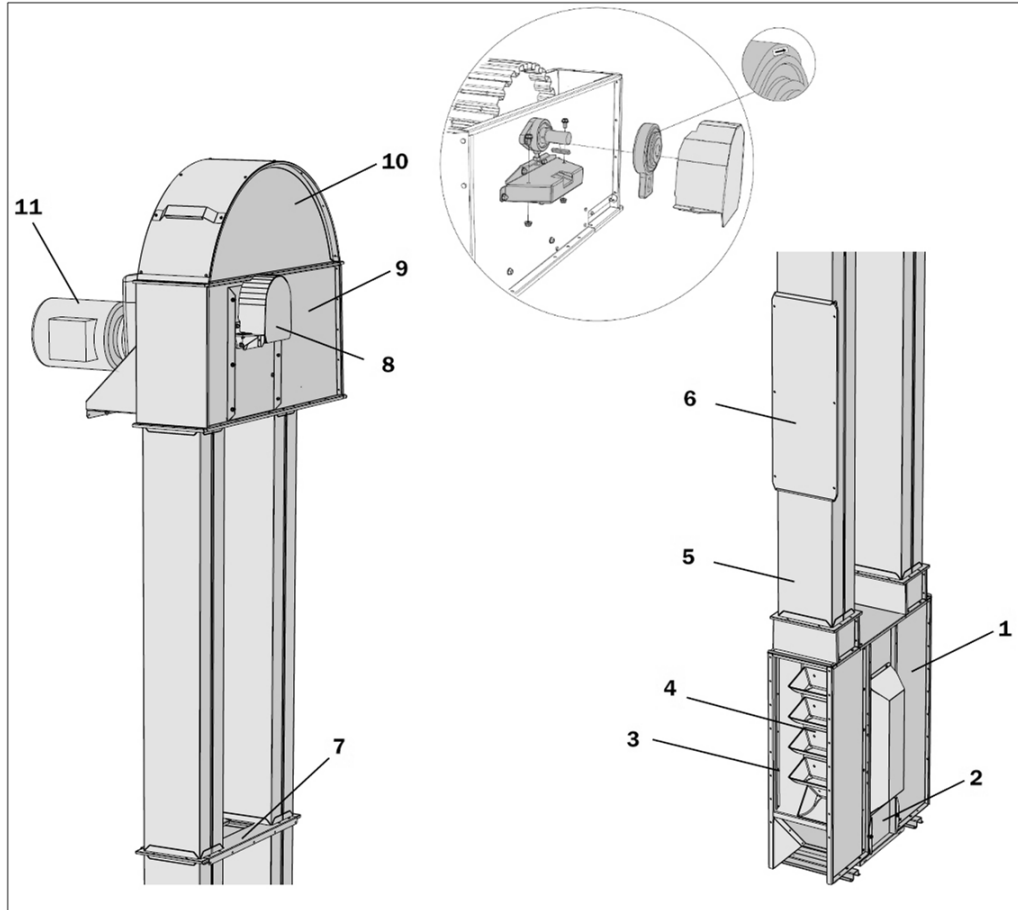

Osanro	Nro	Nimike	Name	Наименование	
SK120410	1	Elevaattorin alapää	Elevator bottom	Нижний башмак нории	
SK166185	4	Elevaattorin kuppi	Elevator bucket	Чашка нории	180mm
SK124025	5	Elevaattorin putki	Elevator leg	Нога нории (труба)	0,23m
SK124050		Elevaattorin putki	Elevator leg	Нога нории (труба)	0,50m
SK124075		Elevaattorin putki	Elevator leg	Нога нории (труба)	0,75m
SK124100		Elevaattorin putki	Elevator leg	Нога нории (труба)	1,00m
SK124200		Elevaattorin putki	Elevator leg	Нога нории (труба)	2,00m
SK124201	6	Elevaattorin putki	Elevator leg	Нога нории (труба)	2,00m
SK120190	9	Elevaattorin yläpää	Elevator head	Верхняя головка нории	D35mm 3-4kW
SK120200		Elevaattorin yläpää	Elevator head	Верхняя головка нории	D40mm 5,5-7,5 kW
SK120210		Elevaattorin yläpää	Elevator head	Верхняя головка нории	D50mm 80t 9,2-11kW, 100t 9,2-15kW
SK120015	10	Elevaattorin yläpää kansi luukku	Elevator hood	Люк верхней головки нории	
900341	11	Vaihdemoottori	Geared motor	Редуктор мотора	4kW 122rpm D=35
900340		Vaihdemoottori	Geared motor	Редуктор мотора	5,5kW 127rpm D=40
900339		Vaihdemoottori	Geared motor	Редуктор мотора	7,5kW 127rpm D=40
900337		Vaihdemoottori	Geared motor	Редуктор мотора	9,2kW 114rpm D=50
900338		Vaihdemoottori	Geared motor	Редуктор мотора	11kW 115rpm D=50
SK172139		Elevaattorin hihna	Elevator belt	Ремень нории	7,2/m 200mm

D00145-2018_FI_EN

Piirustukset ja kuvat ovat Mepu Oy:n omaisuutta, eikä niitä saa luovuttaa kolmannelle osapuolelle ilman Mepu Oy:n kirjallista suostumusta. / Drawing, exploded views and other information is Mepu Oy property and may not be transferred to a third party without Mepu Oy prior written consent.

SK172111	Elevaattorin hihna	Elevator belt	Ремень нории	9/m 200mm
SK167720	Hihnan pultti ja mutteri	Belt bolts and nuts	Болты и гайки ремня нории	
SKES0020	Hihnan kiristin	Belt tensioner	Натяжитель ремня нории	200mm
EF030006	Ripapyörä alapää	Slatted pulley down	Барабан нижней головки нории	
EF027006	Alapään akseli	Bottom axel	Нижний вал	
EF130006	Ripapyörä alapää	Slatted pulley down	Барабан нижней головки нории	
EF127006	Alapään akseli	Bottom axel	Нижний вал	
KULFYTB35	Alapään laakeri	Ball Bearing down	Подшипник нижней головки нории	FYTB 35
SK111006	Pyörintävahdin anturi	Rotation sensor	Датчик оборотов нории	
EH0170	Kulutuslevy elevaattori muovia	Wear plate elevator in plastic	Пластиковая пластина износа нории	
EH0450	Kulutuslevy elevaattori muovia	Wear plate elevator in plastic	Пластиковая пластина износа нории	

15.4.1. Kuppielevaattori yläpää / Bucket elevator head 80 tn/h, 100 tn/h

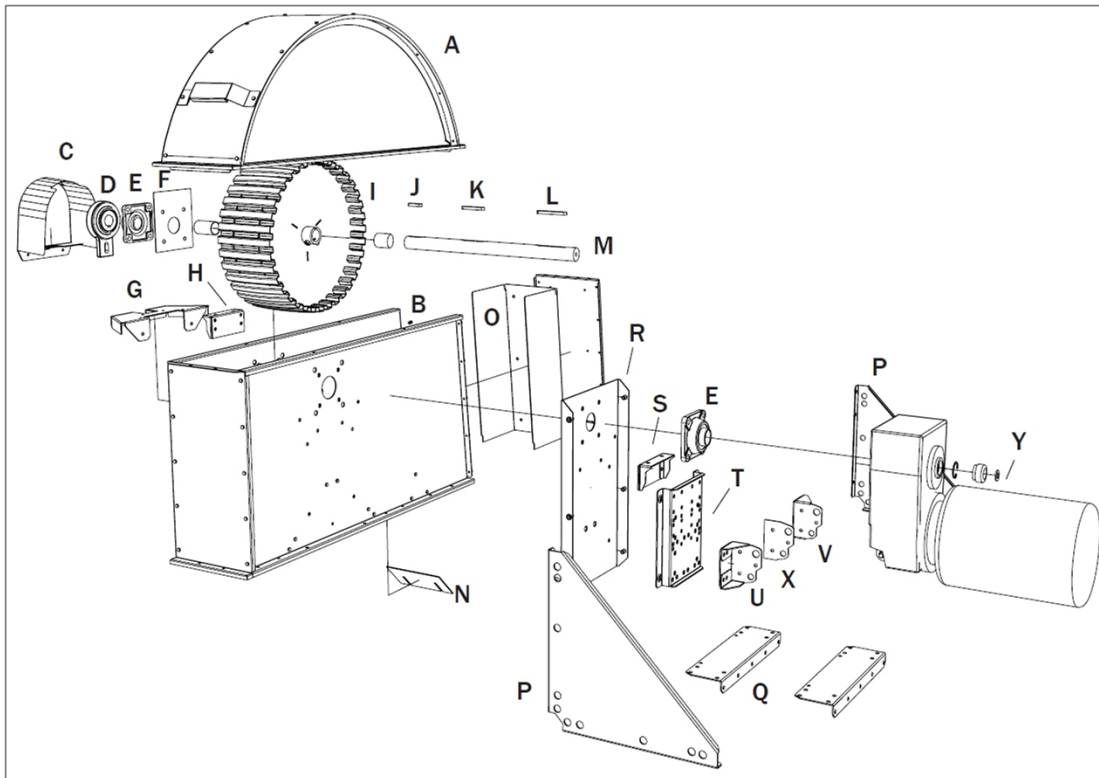

Osanro	Nro	Nimike	Name	Наименование	
EH1311	I	Ripapyörä yläpää	Slatted pulley up	Барабан верхней головки нории	D40mm SK1282-3282
EH1313		Ripapyörä yläpää	Slatted pulley up	Барабан верхней головки нории	D60mm SK4282-5282
EH1280	M	Akseli	Shaft	вал	D40 SK1282 Ø 30mm
EH1283		Akseli	Shaft	вал	D40 SK2282 Ø 35mm
EH1285		Akseli	Shaft	вал	D40 SK3282 Ø 40mm
EH1290		Akseli	Shaft	вал	D60 SK4282 Ø 50mm
ÖKIL12850	J	Kiila	Wedge	Клин	12x8x50 SK1282-5282

D00145-2018_FI_EN

Piirustukset ja kuvat ovat Mepu Oy:n omaisuutta, eikä niitä saa luovuttaa kolmannelle osapuolelle ilman Mepu Oy:n kirjallista suostumusta.
/ Drawing, exploded views and other information is Mepu Oy property and may not be transferred to a third party without Mepu Oy prior written consent.



ÖKIL12880	K	Kiila	Wedge	Клин	12x8x80 SK1282-3282
ÖKIL181110		Kiila	Wedge	Клин	18x11x100 SK4282-5282
ÖKIL8750	L	Kiila	Wedge	Клин	8x7x50 SK1282
ÖKIL10880		Kiila	Wedge	Клин	10x8x80 SK2282
ÖKIL128100		Kiila	Wedge	Клин	12x8x100 SK3282
ÖKIL14910		Kiila	Wedge	Клин	14x9x100 SK4282
KULFY40	E	Laakeri	Bearing	Подшипник	SK1282-3282
KULUCF12		Laakeri	Bearing	Подшипник	SK4282-5282
SK_KULAS40	D	Yläpään takaisin pyörinnän esto	Ball bearing	Тормоз верхней головки	

D00145-2018_FI_EN

Piirustukset ja kuvat ovat Mepu Oy:n omaisuutta, eikä niitä saa luovuttaa kolmannelle osapuolelle ilman Mepu Oy:n kirjallista suostumusta.
/ Drawing, exploded views and other information is Mepu Oy property and may not be transferred to a third party without Mepu Oy prior written consent.

15.5. Elevaattorin tuenta / Elevator support SEI35/14/TVM140, 60tn/h (137974 B)

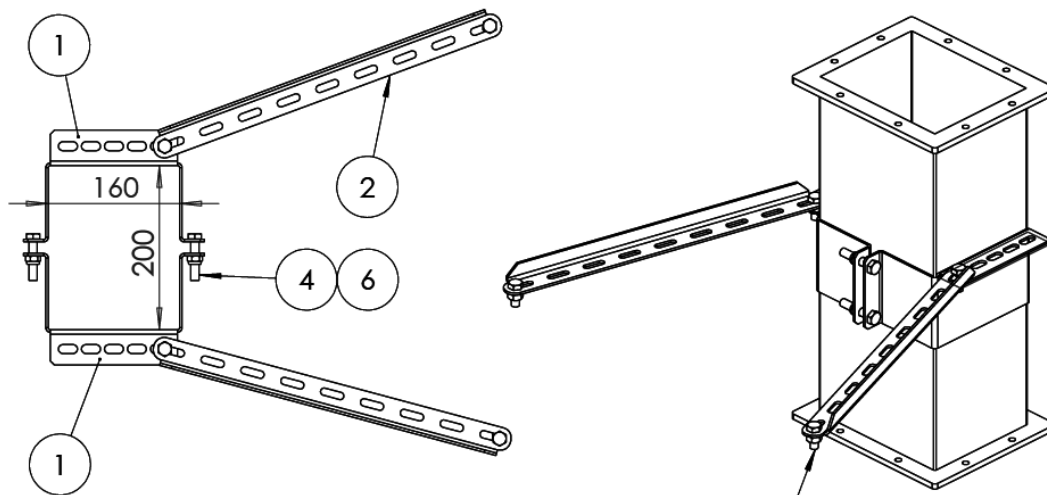
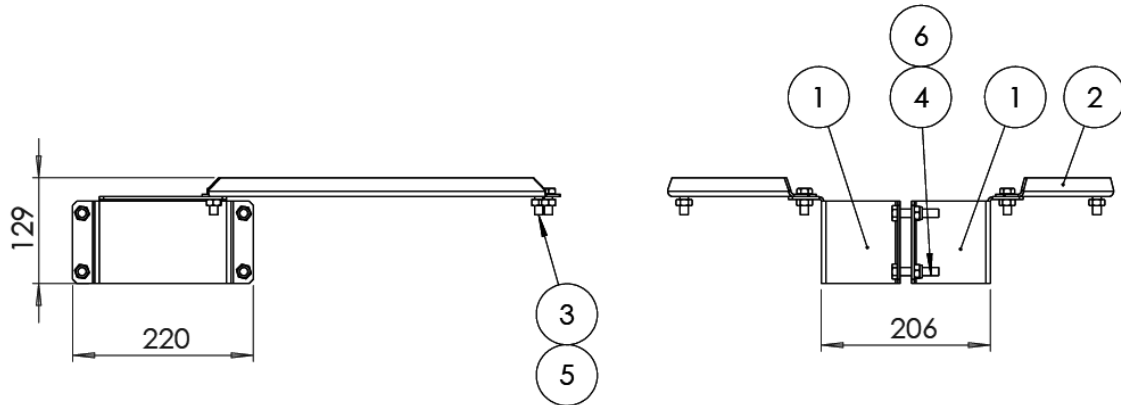

Kiinnitys kennon tai viljasäiliön saumaan
Fasten with screws to drying cell or grain silo

POS	CODE	Default/QT	Nimitys	Description	По русски	Type	
1	138134	2	Tukilevy	Support plate	Опорная пластина	SE 140 TVM / SEI 35/40	
2	154435	2	Tukilevy	Support plate	Опорная пластина		
3	910097	4	Kuusioruuvi	Hex bolt	Болт	M10x25	
4	910102	4	Kuusioruuvi	Hex bolt	Болт	M10x50	
5	920007	4	Kuusiomutteri	Hexagon Nut	Гайка	M10	
6	920026	4	Lukitusmutteri	Hexagon Lock Nut	Стопорный Гайка	M10	
Slab		Material		Finish	Weight	3.43 kg	
General tolerance ISO 2768-c		This drawing remains the property of Mepu Oy. It must be returned on request and cannot be copied or used without Mepu Oy's consent.				Drawn by Tuula Peltomäki	Date 03.11.2014
		Name		Type	Sheet format	Page	Date
		Tuenta Support Опора		60t	A4	1/2	03.11.2014
					Code	Rev	
					137974	B	

D00145-2018_FI_EN

Piirustukset ja kuvat ovat Mepu Oy:n omaisuutta, eikä niitä saa luovuttaa kolmannelle osapuolelle ilman Mepu Oy:n kirjallista suostumusta. / Drawing, exploded views and other information is Mepu Oy property and may not be transferred to a third party without Mepu Oy prior written consent.



15.6. Elevaattorin tuenta / Elevator support SEI50/18, 80tn, 100tn (137965 B)

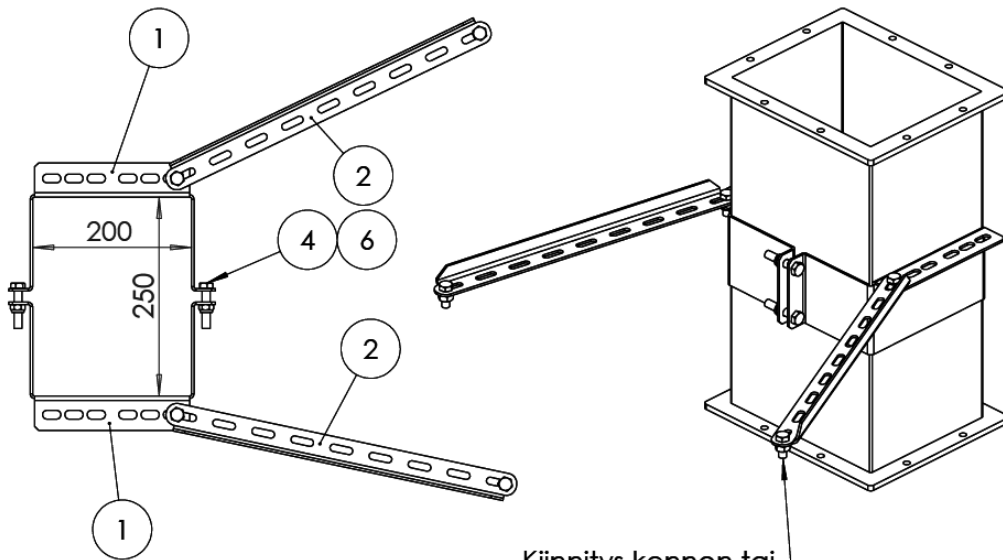
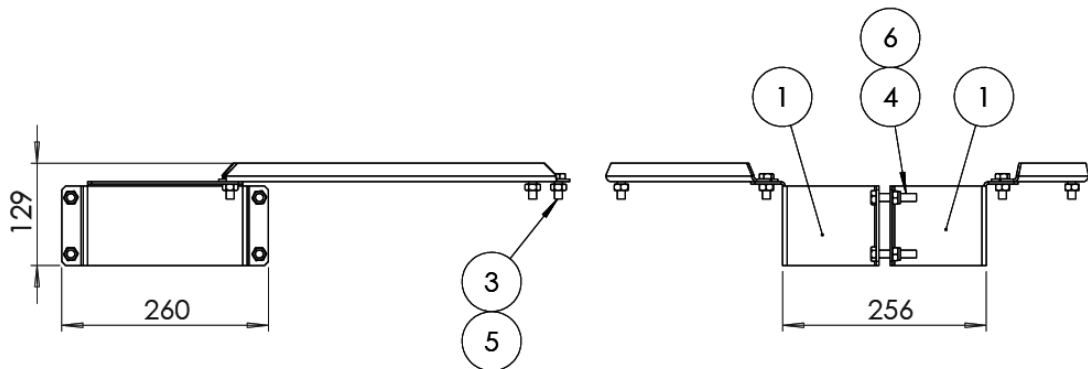

Kiinnitys kennon tai viljasäiliön saumaan
Fasten with screws to drying cell or grain silo

POS	CODE	Defa ult/Q TY	Nimitys	Description	По русски	Type	
1	138142	2	Tukilevy	Support plate	Опорная пластина	SEI 50/18	
2	154435	2	Tukilevy	Support plate	Опорная пластина		
3	910097	4	Kuusioruuvi	Hex bolt	Болт	M10x25	
4	910102	4	Kuusioruuvi	Hex bolt	Болт	M10x50	
5	920007	4	Kuusiomutteri	Hexagon Nut	Гайка	M10	
6	920026	4	Lukitusmutteri	Hexagon Lock Nut	Стопорный Гайка	M10	
Slab		Material		Finish	Weight 12.07 kg	Drawn by Tuula Peltomäki	
General tolerance ISO 2768-c		This drawing remains the property of Mepu Oy. It must be returned on request and cannot be copied or used without Mepu Oy's consent.				Approved by Jaakko Lindfors	Date 03.11.2014
		Name Tuenta Support Опора		Type 80-100t	Page 1/2	Scale 1:7.5	
				Code 137965	Rev B		

D00145-2018_FI_EN

Piirustukset ja kuvat ovat Mepu Oy:n omaisuutta, eikä niitä saa luovuttaa kolmannelle osapuolelle ilman Mepu Oy:n kirjallista suostumusta. / Drawing, exploded views and other information is Mepu Oy property and may not be transferred to a third party without Mepu Oy prior written consent.

15.7. Elevaattorin tuenta / Elevator support SEI50/23, 120tn/h (138032 B)

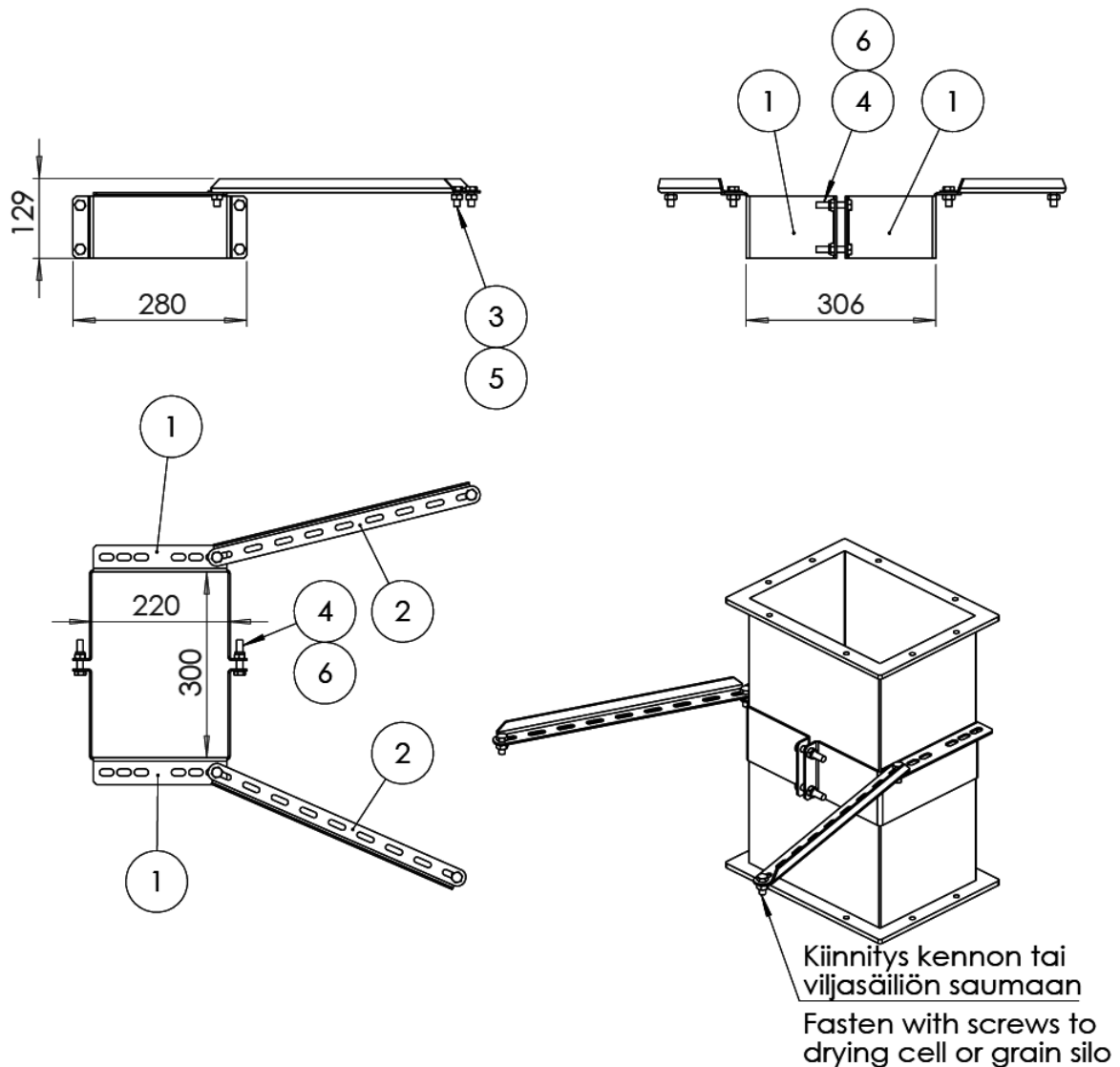

POS	CODE	Default/QT	Nimitys	Description	По русски	Type	
1	138143	2	Tukilevy	Support plate	Опорная пластина	SEI 50/23	
2	154435	2	Tukilevy	Support plate	Опорная пластина		
3	910097	4	Kuusioruuvi	Hex bolt	Болт	M10x25	
4	910102	4	Kuusioruuvi	Hex bolt	Болт	M10x50	
5	920007	4	Kuusiomutteri	Hexagon Nut	Гайка	M10	
6	920026	4	Lukitusmutteri	Hexagon Lock Nut	Стопорный Гайка	M10	
Slab		Material		Finish	Weight	Drawn by	
					5.66 kg	Tuula Peltomäki	
						Date	
						04.12.2014	
General tolerance		This drawing remains the property of Mepu Oy. It must be returned on request and cannot be copied or used without Mepu Oy's consent.				Approved by	Date
ISO 2768-c						Jaakko Lindfors	04.12.2014
		Name		Type	Sheet format	Page	Scale
		Tuenta		120t	A4	1/2	1:10
		Support			Code		Rev
		Опора			138032		B

D00145-2018_FI_EN

Piirustukset ja kuvat ovat Mepu Oy:n omaisuutta, eikä niitä saa luovuttaa kolmannelle osapuolelle ilman Mepu Oy:n kirjallista suostumusta. / Drawing, exploded views and other information is Mepu Oy property and may not be transferred to a third party without Mepu Oy prior written consent.