

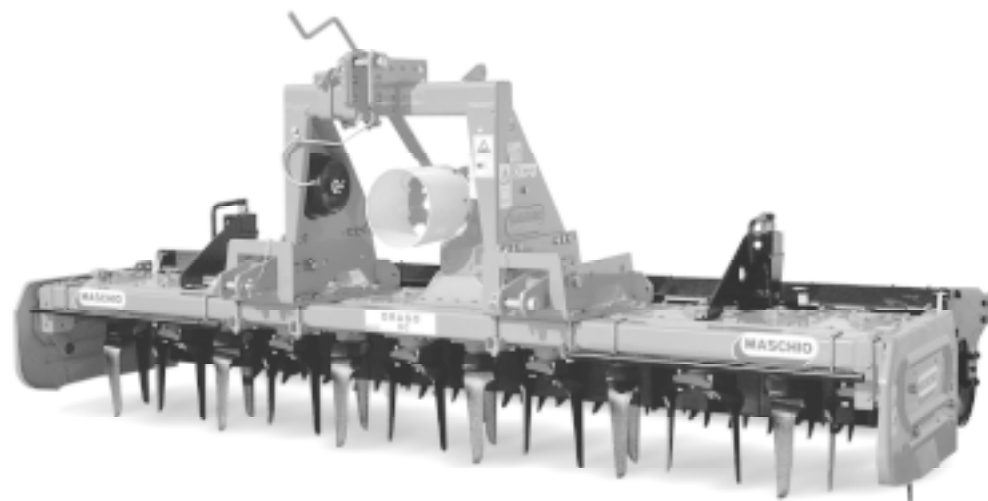

CE^{*)}

MASCHIO



DC/DS

Cod. 00553093 / Rev. 02 (07/2001)

- *) Valido per Paesi UE
- *) *Valid for EU member countries*
- *) Gilt für EU-Mitgliedsländer
- *) *Valable dans les Pays UE*
- *) Válido para Países UE

- IT** USO E MANUTENZIONE / PARTI DI RICAMBIO
- GB** *USE AND MAINTENANCE / SPARE PARTS*
- DE** GEBRAUCH UND WARTUNG / ERSATZTEILE
- FR** *EMPLOI ET ENTRETIEN / PIECES DETACHEES*
- ES** EMPLEO Y MANTENIMIENTO / PIEZAS DE REPUESTO

1.0 DATI TECNICI

1.0 TECHNICAL DATA

1.0 TECHNISCHE DATEN

1.0 DONNES TECHNIQUES

1.0 DATOS TECNICOS

MOD.	A		B		cm	KW	HP	cm	nr.	Kg*	Kg/MAX**
	cm	ins	cm	ins							
DC - 2000	200	79	245	97	100	44 - 52	60 - 70		16	840	
DC - 2500	230	99	295	117	125	52 - 66	80 - 90	28	20	970	2400
DC - 3000	300	119	345	136	150	66 - 88	90 - 120		24	1100	

MOD.	A		B		cm	KW	HP	cm	nr.	Kg*	Kg/MAX**
	cm	ins	cm	ins							
DS - 2000	200	79	245	79	100	44 - 52	60 - 70		16	800	
DS - 2300	230	91	275	109	115	52 - 59	70 - 80	28	18	860	2400
DS - 2500	250	99	295	117	125	59 - 66	80 - 90		20	930	
DS - 3000	300	119	345	136	150	66 - 74	90 - 100		24	985	

* Peso (Kg) con rullo Packer Ø 450.

* Weight (Kg) with Packer roller Ø 450.

* Gewicht (Kg) mit Walze Packer Ø 450.

* Poids (Kg) avec hérisson Packer Ø 450.

* Peso (Kg) con rodillo Packer Ø 450.

** Peso massimo con applicazioni accessorie.

** Maximum weight with accessories.

** Höchstgewicht mit Zuberhör.

** Poids maximum avec les accessoires.

** Peso máximo con los accesorios.

MOD. DC				
rpm			rpm	
rpm	rpm	rpm	A	B
540	750	1000		
193	268	357	23	17
213	296	395	22	18
319	-	-	18	22
353	-	-	17	23

MOD. DS	
rpm	rpm
540	300

MOD. DC				
rpm			rpm	
rpm	rpm	rpm	A	B
540	750	1000		
156	217	290	25	15
174	241	322	24	16
236	327	437	21	19
288	400	-	19	21
391	-	-	16	24

- ▲ Larghezza di lavoro
- ▲ Work width
- ▲ Arbeitsbreite
- ▲ Largeur de travail
- ▲ Anchura de trabajo

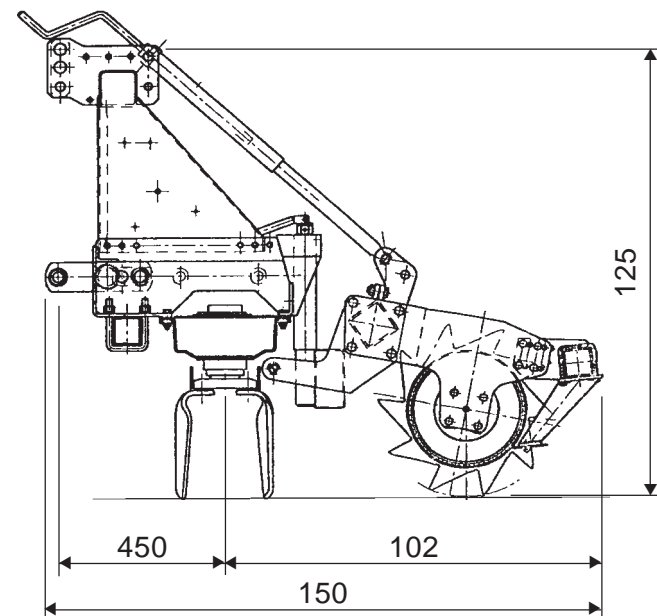
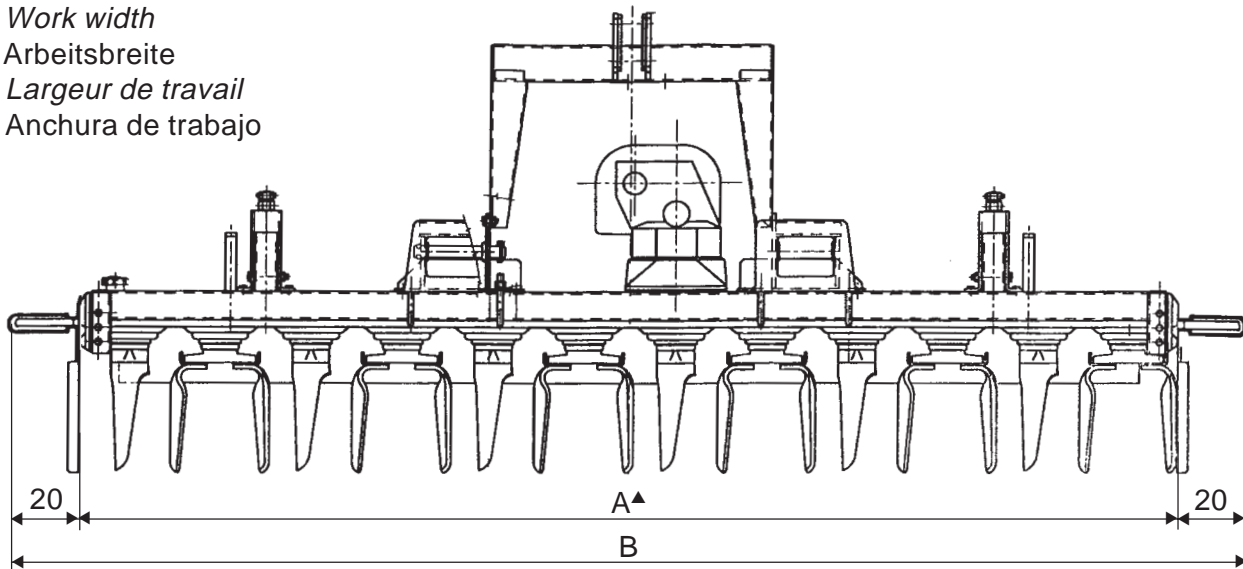

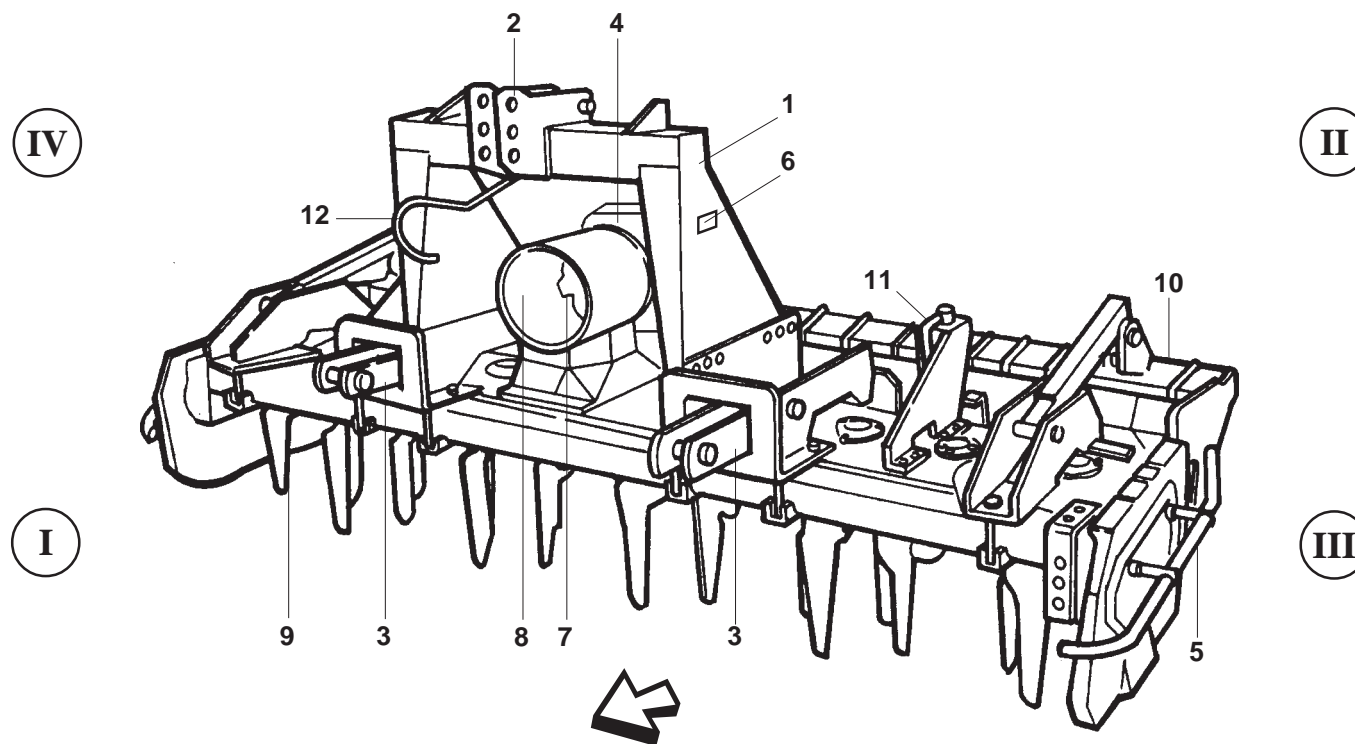

Fig. 1

- 1 Castello di sostegno attacco 3 punti.
- 2 Attacco «3° punto» superiore.
- 3 Attacchi «3° punto» inferiori.
- 4 Gruppo riduttore di velocità.
- 5 Protezioni laterali mobili.
- 6 Targhetta di identificazione.
- 7 Presa di forza.
- 8 Protezione albero cardanico.
- 9 Rotore con lame.
- 10 Rullo (a gabbia - spuntoni - packer).
- 11 Martinetti regolazione barra (mod. DC).
- 12 Sostegno albero cardanico.

- I Davanti
 II Dietro
 III Lato sinistro
 IV Lato destro

- 1 Bearing frame for 3-point linkage.
- 2 Upper «3rd-point» coupling.
- 3 Lower «3rd-point» coupling.
- 4 Speed reduction unit.
- 5 Mobile side guards.
- 6 Identification plate.
- 7 Pto.
- 8 Cardan shaft shield.
- 9 Rotor with blades.
- 10 Roller (caged - spiked - packer).
- 11 Bar adjuster jacks (mod. DC).
- 12 Cardan shaft support.

- I In front
 II Rear
 III Left side
 IV Right side

- 1 Dreipunktbock.
- 2 Oberlenker.
- 3 Unterlenker.
- 4 Untersetzungsgetriebe.
- 5 Beweglicher Seitenschutz.
- 6 Typenschild.
- 7 Zapfwelle.
- 8 Gelenkwellenschutz.
- 9 Werkzeugrotor.
- 10 Walzen (Stabwalze - Stachelwalze - Untergrundpacker).
- 11 Winden für Schleppbalkenregulierung (mod. DC).
- 12 Gelenkwellenstütze.

- I Vorn
 II Hinten
 III Links
 IV Rechts

- 1 Bâti de support attelage 3 points.
- 2 Attelage pour barre supérieure «3e point».
- 3 Attelages pour barres inférieures «3e point».
- 4 Groupe réducteur de vitesse.
- 5 Protections latérales mobiles.
- 6 Plaquette signalétique.
- 7 Prise de force.
- 8 Protection de l'arbre à cardans.
- 9 Rotor à lames.
- 10 Rouleau (à cage - hérisson - packer).
- 11 Vérins de réglage de la barre (mod. DC).
- 12 Support de l'arbre à cardans.

- I Devant
 II Arrière
 III Gauche
 IV Droite

- 1 Armazón de soporte enganche de 3 puntos
- 2 Enganche 3° punto superior
- 3 Enganches 3° punto inferiores
- 4 Grupo reductores de velocidad
- 5 Protecciones laterales móviles
- 6 Placa de identificación
- 7 Toma de fuerza
- 8 Protección árbol cardánico
- 9 Rotor con paletas
- 10 Rodillo (de jaula - púas - packer)
- 11 Gatos regulación barra (mod. DC)
- 12 Soporte árbol cardánico

- I Adelante
 II Atras
 III Izquierda
 IV Derecha

ITALIANO	ENGLISH	DEUTSCH	FRANÇAIS	ESPAÑOL
INDICE	INDEX	INHALT	TABLE DES MATIERES	INDICE
1.0 DATI TECNICI 2	1.0 TECHNICAL DATA 2	1.0 TECHNISCHE DATEN 2	1.0 CARACTÉRISTIQUES	1.0 DATOS TÉCNICOS 2
1.1 Premessa 5	1.1 Foreword 5	1.1 Vorwort 5	TECHNIQUES 2	1.1 Consideraciones 5
1.2 Segnali di avvertenza 7	1.2 Warning signals 7	1.2 Warnsignale 7	1.1 Introduction 5	1.2 Señales de advertencia 7
1.3 Segnali di pericolo 7	1.3 Danger signals 7	1.3 Gefahrensignale 7	1.2 Signaux de recommandation 7	1.3 Señales de peligro 7
1.4 Segnali di indicazione 7	1.4 Indicator signals 7	1.4 Anzeigesignale 7	1.3 Signaux de danger 7	1.4 Señales de indicacion 7
1.5 Garanzia 8	1.5 Warranty 8	1.5 Garantie 8	1.4 Signaux d'indication 7	1.5 Garantia 8
1.6 Scadenza dellagaranzia 8	1.6 When the warranty becomes void 8	1.6 Garantieverfall 8	1.5 Garantie 8	1.6 Vencimiento de la garantia 8
1.7 Identificazione 8	1.7 Identification 8	1.7 Identifizierung 8	1.6 Expiration de la garantie 8	1.7 Identificacion 8
1.8 Livello sonoro 9	1.8 Noise level 9	1.8 Lärmpegel 9	1.7 Identification 8	1.8 Nivel sonoro 9
1.8 Niveau sonore 9			1.8 Niveau sonore 9	
2.0 NORME DI SICUREZZA E PREVENZIONE INFORTUNI 9	2.0 SAFETY AND ACCIDENT PREVENTING PROVISIONS 9	2.0 SICHERHEITS UND UNFALLVERHÜTUNGS- BESTIMMUNGEN 9	2.0 CONSIGNES DE SECURITE ET DE PREVENTION DES ACCIDENTS 9	2.0 NORMAS DE SEGURIDAD Y PREVENCION ACCIDENTES 9
3.0 NORME D'USO 14	3.0 USE INSTRUCTIONS 14	3.0 BETRIEBSANLEITUNG 14	3.0 UTILISATION 14	3.0 NORMAS DE USO 14
3.1 Macchine fornite parzialmente montate 14	3.1 Machines supplied partly broken-down 14	3.1 Teilweise montiert gelieferte maschinen 14	3.1 Machines fournies en partie demontees 14	3.1 Maquinas suministradas parcialmente montadas 14
3.2 Prima dell'uso 15	3.2 Before use 15	3.2 Vor der inbetriebnahme 15	3.2 Avant utilisation 15	3.2 Antes del uso 15
3.3 Applicazione al trattore 16	3.3 Hitching to the tractor 16	3.3 Anbringung am Schlepper 16	3.3 Attelage au tracteur 16	3.3 Aplicacion al tractor 16
3.3.1 Albero cardanico 17	3.3.1 Cardan shaft 17	3.3.1 Gelenkwelle 17	3.3.1 Arbre a cardans 17	3.3.1 Arbol cardanico 17
3.4 Profonditàdi lavoro 20	3.4 Work depth 20	3.4 Arbeitstiefe 20	3.4 Profondeur de travail 20	3.4 Profundidad de trabajo 20
3.5 Barra posteriore 20	3.5 Rear bar 20	3.5 Heckbalken 20	3.5 Barre arriere 20	3.5 Barra posterior 20
3.6 Coltelli 21	3.6 Tines 21	3.6 Messer 21	3.6 Couteaux 21	3.6 Cuchillas 21
3.7 Rulli livellatori 21	3.7 Levelling rollers 21	3.7 Walzen 21	3.7 Rouleaux de nivellement 21	3.7 Rodillos niveladores 21
3.8 Cambio di velocità 22	3.8 Gearshift 22	3.8 Wechselgetriebe 22	3.8 Boite de vitesses 22	3.8 Cambio de velocidad 22
3.9 In lavoro 23	3.9 In work 23	3.9 Bei der arbeit 23	3.9 Execution du travail 23	3.9 En funcionamiento 23
3.10 Come si lavora 23	3.10 How it works 23	3.10 Wie man arbeitet 23	3.10 Fonctionnement 23	3.10 Como trabajar 23
3.11 Consigli utili per il trattorista 24	3.11 Troubleshooting hints for the tractor operator/driver 24	3.11 Nützliche Hinweise für den Schlepperfahrer 24	3.11 Conseils utiles pour le conducteur du tracteur 24	3.11 Consejos utiles para el tractorista 24
3.12 Parcheggio 25	3.12 Parking 25	3.12 Abstellen 25	3.12 Stationnement 25	3.12 Aparcamiento 25
4.0 MANUTENZIONE 26	4.0 MAINTENANCE 26	4.0 WARTUNG 26	4.0 ENTRETIEN 26	4.0 MANTENIMIENTO 26
4.1 Prime 8 ore lavorative 26	4.1 First 8 hours service 26	4.1 Erste 8 betriebsstunden 26	4.1 Apres les 8 premieres heures de travail 26	4.1 Primeras 8 horas de trabajo 26
4.2 Ogni 8 ore lavorative 27	4.2 Every 8 work hours 27	4.2 Alle 8 betriebsstunden 27	4.2 Toutes les 8 heures de travail 27	4.2 Cada 8 horas de trabajo 27
4.4 Ogni 400 ore lavorative 27	4.3 Every 50 hours service 27	4.3 Alle 50 betriebsstunden 27	4.3 Toutes les 50 heures de travail .. 27	4.3 Cada 50 horas de trabajo 27
4.5 Messa a riposo 28	4.4 Every 400 hours service 27	4.4 Alle 400 betriebsstunden 27	4.4 Toutes les 400 heures de travail 27	4.4 Cada 400 horas de trabajo 27
4.6 Lubrificazione 29	4.5 Storage 28	4.5 Ruheperioden 28	4.5 Remissage 28	4.5 Periodos de reposo 28
5.0 PARTI DI RICAMBIO 30	4.6 Lubrication 29	4.6 Schmierdienst 29	4.6 Lubrification 29	4.6 Lubricacion 29
	5.0 SPARE PARTS 30	5.0 ERSATZTEILE 30	5.0 PIÈCES DÉTACHÉES 30	5.0 PIEZAS DE REPUESTO 30

1.1 PREMESSA

Questo opuscolo descrive le norme d'uso, di manutenzione e le parti che vengono fornite di ricambio per l'erpice rotante.

La macchina è progettata per la lavorazione del terreno dopo aratura, per la preparazione del letto di semina o per la pulizia del terreno da erbe infestanti.

Questa attrezzatura agricola, denominata «erpice», può operare solo tramite un albero cardanico applicato alla presa di forza di un trattore agricolo munito di gruppo sollevatore, con attacco universale ai tre punti.

La macchina è destinata ad una utenza professionale, se ne consente l'utilizzo ai soli operatori specializzati.

Non è consentito l'uso da parte di minori, analfabeti, persone in condizione fisiche o psichiche alterate.

Non è consentito l'uso a personale sprovvisto di patente di guida adeguata o non sufficientemente informato ed addestrato. L'operatore è responsabile del controllo della funzionalità della macchina, la sostituzione e la riparazione delle parti soggette ad usura che potrebbero causare danni.

Dal corretto uso e dall'adeguata manutenzione dipende il regolare funzionamento dell'attrezzatura.

È consigliabile quindi, osservare scrupolosamente quanto descritto allo scopo di prevenire un qualsiasi inconveniente che potrebbe pregiudicare il buon funzionamento e la sua durata.

È altresì importante attenersi a quanto descritto nel presente opuscolo in quanto la **Ditta Costruttrice declina ogni e qualsiasi responsabilità dovuta a negligenza ed alla mancata osservanza di tali norme.**

La Ditta Costruttrice, è comunque a completa disposizione per assicurare un'immediata e accurata assistenza tecnica e tutto ciò che può essere necessario per il miglior funzionamento e la massima resa dell'attrezzatura.

1.1 FOREWORD

This handbook describes the use, maintenance instructions and spare parts supplied for rotary harrows.

The machine has been designed to work the soil after ploughing, to prepare the seeding bed or to weed the land.

The farming implement known as a «harrow» can only operate through the cardan shaft fitted to the pto of a farming tractor equipped with lift and universal 3-point coupling.

The machine is dedicated to a professional user. Only specialized workers should be allowed to use it.

Persons under age, illiterate persons or those with physical or mental disorders are not allowed to use the machine.

Only persons holding adequate driving licenses must be allowed to use the machine after having been sufficiently informed and trained.

The Operator is responsible for making sure that the machine is functional and for replacing and repairing parts liable to wear that could otherwise cause damage.

Regular and satisfactory operation together with economic and long-lasting use of the implement depend on compliance with the instructions given in this handbook. It is therefore advisable to strictly comply with the following instructions in order to prevent faults which could jeopardize the correct and long-lasting operation of the implement.

*Compliance with the instructions in this handbook is also important since **the Manufacturer declines all and every responsibility for damage to persons or property caused by negligence and failure to comply with these instructions.***

The Manufacturer shall, however, remain at the customers' disposal for immediate and thorough assistance together with anything else that may be required in order to ensure the correct operation and maximum efficiency of the implement.

1.1 VORWORT

Dieses Heft enthält die Betriebs- und Wartungsanleitung, sowie die Liste der Ersatzteile, die für den Kümmer geliefert werden.

Die Maschine ist für die Bearbeitung des Bodens nach dem Pflügen bestimmt, für die Saatbeetvorbereitung oder für das Entfernen von Unkraut.

Dieses landwirtschaftliche Gerät, das «Krümmer» genannt wird, kann nur über die Gelenkwelle angetrieben werden, die an der Zapfwelle eines Schleppers mit Kraftheber und universeller Dreipunkt-Kupplung angeschlossen wird.

Die Maschine ist für den gewerblichen Gebrauch bestimmt, so daß sie nur durch spezialisiertes Personal benutzt werden darf.

Die Benutzung durch Unmündige, Analphabeten, Personen mit körperlichen oder seelischen Störungen ist unzulässig. Die Benutzung durch Personal ohne angemessenen Führerschein oder durch Personal, das nicht ausreichend informiert und geschult ist, ist unzulässig.

Der Fahrer ist für die Kontrolle der Funktionstüchtigkeit der Maschine, das Ersetzen oder Reparieren der angeutzten Teile zuständig, die Schäden verursachen könnten.

Von korrektem Gebrauch und sachgerechter Wartung hängt es daher ab, ob Sie lange Freude an Ihres Gerät haben. Die sorgfältige Beachtung der in dieser Broschüre beschriebenen Anleitungen ist daher empfehlenswert, um alle Störungen zu vermeiden, die sich negativ auf den störungsfreien Betrieb und die lange Haltbarkeit des Gerätes auswirken.

Die Beachtung dessen, was in dieser Broschüre beschrieben ist, ist auch deshalb wichtig, weil **die Herstellerhaftung bei Nachlässigkeit oder Nichtbeachtung der in diesem Heft beschriebenen Vorschriften verfällt.**

Der Hersteller steht auf jeden Fall zur Verfügung, um einen prompten und akkuraten Kundendienst zu liefern, wie auch all das, was erforderlich ist, damit das Gerät richtig und wirtschaftlich funktioniert.

1.1 INTRODUCTION

Cette brochure décrit les normes d'utilisation, d'entretien et les pièces détachées livrées pour la herse rotative.

La machine est conçue pour préparer le sol après le labour, pour la préparation du lit de semis ou pour nettoyer le terrain des herbes infestantes.

Cet outil agricole, dénommé «herse», ne peut être entraîné que par un arbre à cardans relié à la prise de force d'un tracteur agricole équipé de relevage hydraulique, avec attelage trois points universel.

La machine est destinée à un usage professionnel, seuls les opérateurs spécialisés sont autorisés à l'utiliser.

L'utilisation est interdite aux mineurs, analphabètes, personnes en conditions physiques ou psychiques altérées.

L'utilisation est interdite au personnel n'ayant pas le permis de conduire approprié ou non suffisamment informé et formé.

L'opérateur est responsable du contrôle du fonctionnement de la machine, du remplacement et de la réparation des pièces sujettes à usure qui pourraient provoquer des dégâts.

Une utilisation correcte et un bon entretien vous permettront d'avoir toujours un appareil performant. Nous vous conseillons donc de suivre attentivement toutes les instructions pour prévenir les inconvénients qui pourraient compromettre le bon fonctionnement et la durée de votre appareil.

*Il est également important de respecter scrupuleusement les descriptions de cette brochure car **le Constructeur décline toute responsabilité dans le cas de négligence ou de non observation de ces instructions.***

Le Constructeur est à votre entière disposition pour vous garantir une assistance technique immédiate et tout ce qui peut être nécessaire pour obtenir le meilleur fonctionnement et un rendement optimal de votre appareil.

1.1 CONSIDERACIONES

Este folleto describe las normas de uso, de mantenimiento y las piezas suministradas como repuestos para la grada rotatoria.

La máquina ha sido diseñada para trabajar el terreno después de la aradura, para la preparación del lecho de siembra o para limpiar el terreno de hierbas infestantes.

Este equipo agrícola, denominado «grada», puede operar sólo mediante árbol cardánico aplicado a la toma de fuerza de un tractor agrícola con grupo elevador, con enganche universal de tres puntos.

La máquina se ha construido para un uso profesional, debe utilizarla sólo el personal especializado.

Prohibido el uso a menores, analfabetos, personas con problemas físicos o síquicos.

Prohibido el uso al personal sin el correspondiente permiso de conducir o sin una adecuada información y preparación.

El usuario es responsable del control del funcionamiento de la máquina, de la sustitución y reparación de las partes desgastadas que podrían provocar daños.

El funcionamiento regular de la máquina está supeditado a un uso correcto y una adecuada manutención de la misma. Es aconsejable, por lo tanto, observar escrupulosamente las indicaciones expuestas en este manual, para prevenir así todo tipo de inconveniente que pueda perjudicar el buen funcionamiento y la durabilidad.

Es importante por otra parte respetar las indicaciones del manual ya que **el fabricante declina todo tipo de responsabilidad por problemas debidos a negligencias y a la no observación de dichas normas.** El Fabricante, se declara a sus órdenes para garantizar una inmediata y precisa asistencia técnica y brindar todo aquello que pueda ser necesario para un mejor funcionamiento y rendimiento de la máquina.

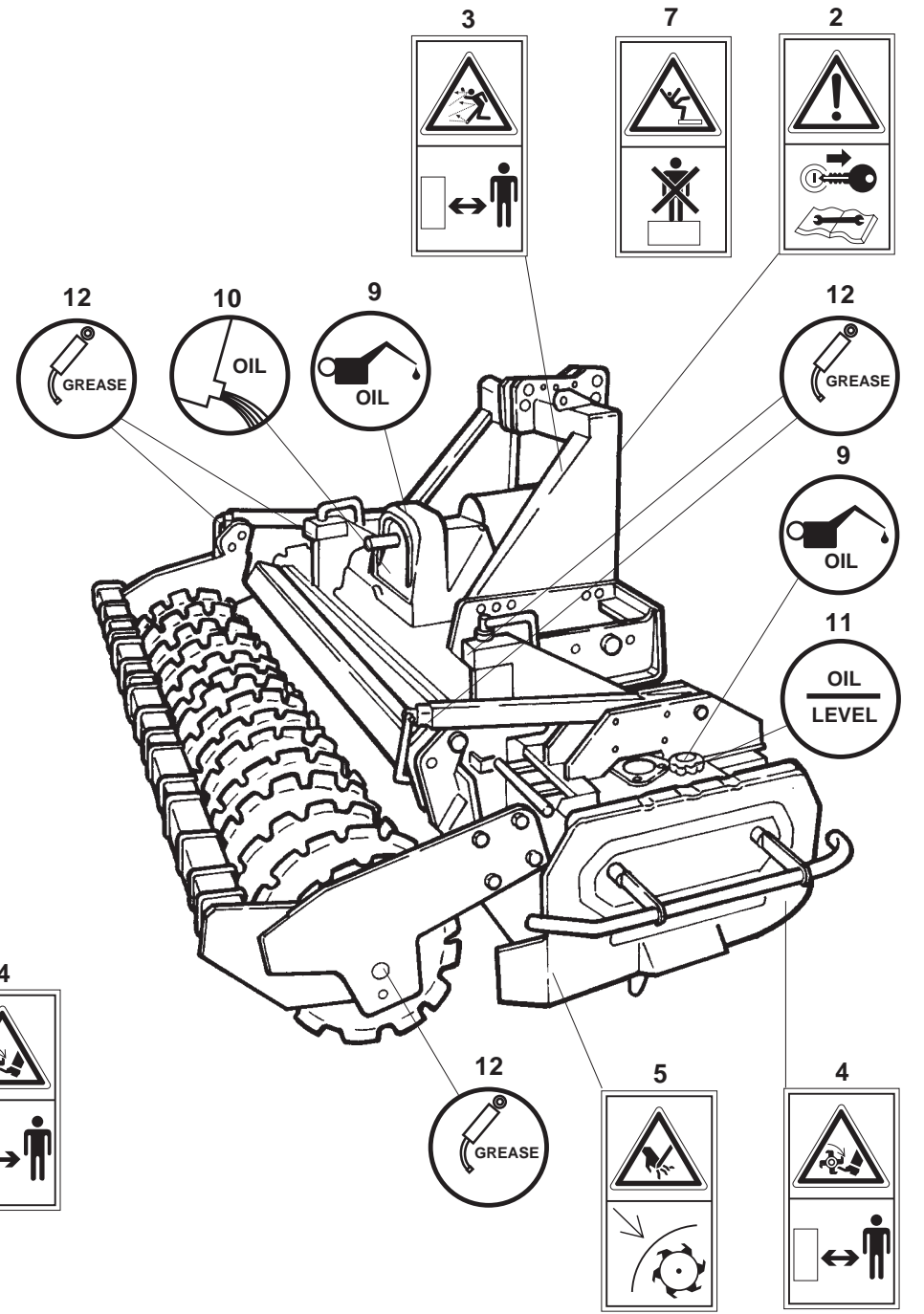
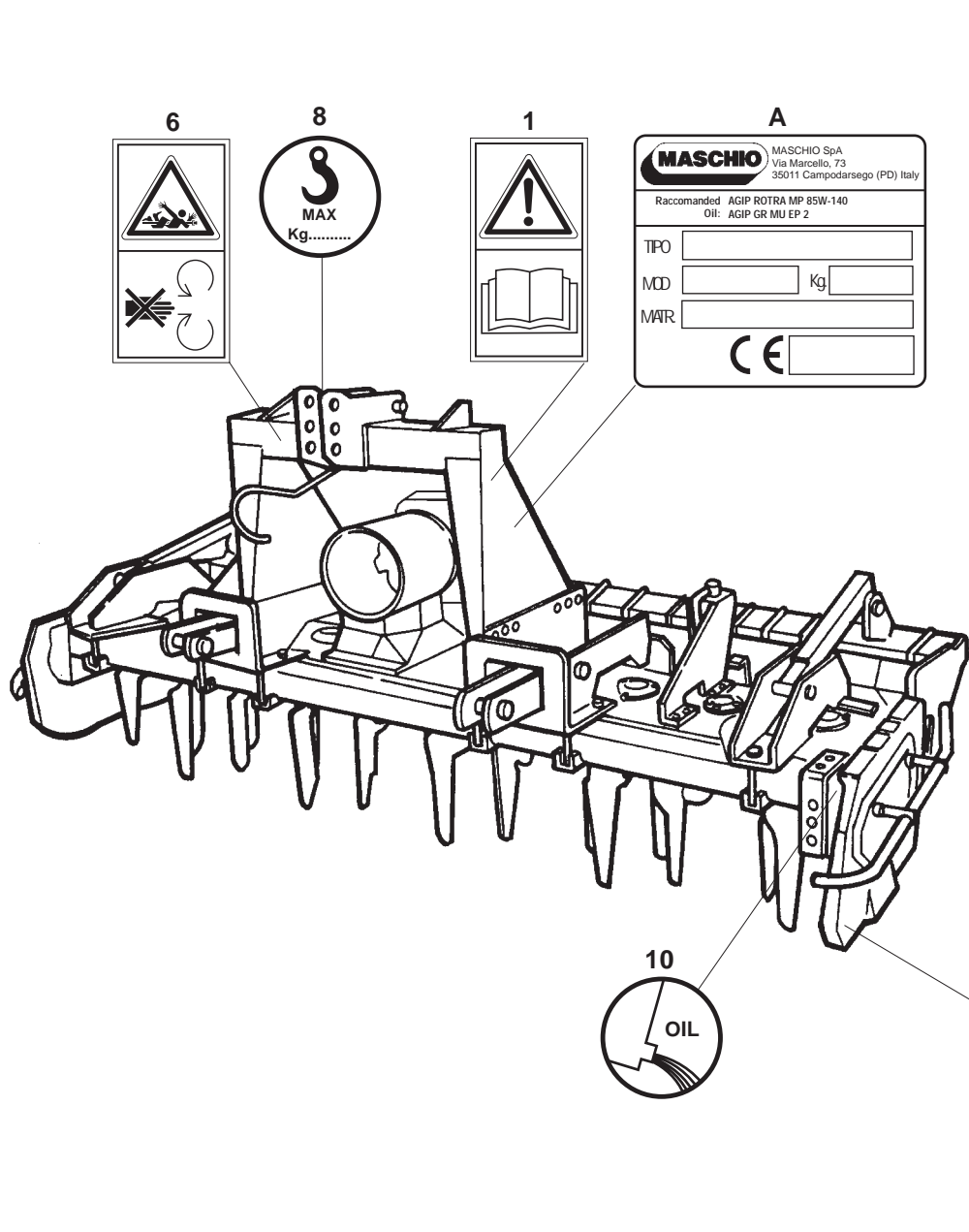

1.2 SEGNALI DI AVVERTENZA

- 1) Prima di iniziare ad operare, leggere attentamente il libretto di istruzioni.
- 2) Prima di ogni operazione di manutenzione, arrestare la macchina, appoggiarla per terra e consultare il libretto di istruzioni.

1.3 SEGNALI DI PERICOLO

- 3) Pericolo per possibile lancio di oggetti contundenti. Tenersi a distanza di sicurezza dall'erpice.
- 4) Possibilità di cesoiamento per gli arti inferiori. Tenersi a distanza di sicurezza dall'erpice.
- 5) Pericolo di cesoiamento delle mani. Non rimuovere le protezioni e non avvicinarsi con gli organi in movimento.
- 6) Pericolo di essere agganciati dall'albero cardanico. Non avvicinarsi agli organi in movimento.
- 7) Pericolo di caduta. Divieto di salire sulla macchina.

1.4 SEGNALI DI INDICAZIONE

- 8) Punto di aggancio per il sollevamento (è indicata la portata max).
- 9) Tappo per l'introduzione dell'olio.
- 10) Tappo per lo scarico dell'olio.
- 11) Tappo per il controllo dell'olio.
- 12) Punto di ingrassaggio.

1.2 WARNING SIGNALS

- 1) *Thoroughly read the instruction manual before proceeding with the various operations.*
- 2) *Always stop the machine, rest it on the ground and consult the instruction manual before proceeding with any maintenance work.*

1.3 DANGER SIGNALS

- 3) *Danger. Sharp objects could be thrown up. Keep a safe distance from the machine.*
- 4) *Danger. Risk of injury to the legs. Keep a safe distance from the machine.*
- 5) *Danger of injury to the hands. Never remove the guards while the parts are mowing.*
- 6) *Danger. Keep away from the cardan shaft. Keep away from the mowing parts.*
- 7) *danger of dropping. Do not climb on to the machine.*

1.4 INDICATOR SIGNALS

- 8) *Coupling point for lifting (indicating the maximum capacity).*
- 9) *Oil fill plug.*
- 10) *Oil drain plug.*
- 11) *Oil level plug.*
- 12) *Greasing point.*

1.2 WARNSIGNALE

- 1) Bevor Sie mit der Arbeit beginnen, lesen Sie die Betriebsanleitung aufmerksam durch.
- 2) Vor der Durchführung von Wartungsarbeiten die Maschine immer zum Stillstand bringen, am Boden abstellen und die Betriebsanleitung durchlesen.

1.3 GEFAHRSIGNALE

- 3) Gefahr durch mögliches Ausschleudern von Gegenständen. Sicherheitsabstand von der Maschine einhalten.
- 4) Gefahr für Abtrennung der unteren Gliedmaßen. Sicherheitsabstand von der Maschine einhalten.
- 5) Gefahr für Abtrennen der Hände. Bei laufenden Teilen die Schutzabdeckungen nicht entfernen.
- 6) Gefahr, von der laufenden Gelenkwelle erfaßt zu werden. Nähern Sie sich nicht den laufenden Teilen.
- 7) Fallgefahr. Es ist verboten, auf die Maschine aufzusteigen.

1.4 ANZEIGESIGNALE

- 8) Kupplungspunkt zum Ausheben (max. Tragvermögen ist angegeben).
- 9) Einfüllstopfen Getriebeöl.
- 10) Ablassstopfen Getriebeöl.
- 11) Ölstandsstopfen Getriebeöl.
- 12) Schmierstellen.

1.2 SIGNAUX DE RECOMMANDATION

- 1) *Avant de commencer le travail, lisez attentivement la notice d'instructions.*
- 2) *Avant toute intervention d'entretien, arrêtez la machine, posez-la par terre et consultez la notice d'instructions.*

1.3 SIGNAUX DE DANGER

- 3) *Danger: risque de projection d'objets contondants. Maintenez une distance de sécurité de la machine.*
- 4) *Danger de cisaillement des jambes. Maintenez une distance de sécurité de la machine.*
- 5) *Danger de cisaillement des mains. Ne pas démonter les protections quand la machine est en marche.*
- 6) *Danger: risque d'accrochage sur l'arbre à cardans. Ne vous approchez pas des parites en mouvement.*
- 7) *danger de chute. Il est interdit de monter sur la machine.*

1.4 SIGNAUX D'INDICATION

- 8) *Point d'attelage pour le relevage (indication de la portée maxi).*
- 9) *Bouchon de huile.*
- 10) *Bouchon de vidange huile.*
- 11) *Bouchon de niveau huile.*
- 12) *Point de graissage.*

1.2 SEÑALES DE ADVERTENCIA

- 1) Antes de comenzar a operar, leer atentamente el manual de instrucciones.
- 2) Antes de realizar cualquier operación de mantenimiento, parar la máquina, apoyar al suelo y consultar el manual de instrucciones.

1.3 SEÑALES DE PELIGRO

- 3) Posibilidad de lanzamiento de objetos contundentes. Mantenerse a distancia de seguridad de la máquina.
- 4) Peligro de corte para las piernas. Mantenerse a distancia de seguridad de la máquina.
- 5) Peligro de corte para las manos. No quitar las protecciones con los órganos de la máquina en movimiento.
- 6) Peligro de ser enganchados por el árbol cardánico. No acercarse con órganos de la máquina en movimiento.
- 7) Peligro de caída. Prohibición de subir a la máquina.

1.4 SEÑALES DE INDICACION

- 8) Punto de enganche para el alzamiento (la capacidad máxima).
- 9) Tapón introducción aceite.
- 10) Tapón descarga aceite.
- 11) Tapón de nivel aceite.
- 12) Punto de engrase.

1.5 GARANZIA

Verificare all'atto della consegna che l'erpice non abbia subito danni durante il trasporto e che gli accessori siano integri e al completo. **Eventuali reclami dovranno essere presentati per iscritto entro 8 giorni dal ricevimento presso il concessionario.**

L'acquirente potrà far valere i suoi diritti sulla garanzia solo quando egli abbia rispettato le condizioni concernenti la prestazione della garanzia, riportate nel contratto di fornitura.

1.6 SCADENZA DELLA GARANZIA

Oltre a quanto riportato nel contratto di fornitura, la garanzia decade:

- Qualora si dovesse verificare un errore di manovra, l'impiego di una inadeguata vite di sicurezza (sul limitatore dell'albero cardanico), oppure a causa di insufficiente manutenzione dell'innesto a frizione dell'albero cardanico.
- Qualora si dovesse oltrepassare il limite di potenza consentito riportato nella tabella dei dati tecnici a pag. 2.
- Qualora, mediante riparazioni eseguite dall'utilizzatore senza il consenso della Ditta Costruttrice o a causa del montaggio di pezzi di ricambio non originali, la macchina dovesse subire cambiamenti e il danno dovesse essere causato da tali cambiamenti.
- Qualora non fossero state seguite le istruzioni descritte in questo opuscolo.

1.7 IDENTIFICAZIONE

Ogni macchina, è dotata di una targhetta di identificazione (A pagina 6), i cui dati riportano (si consiglia di trascrivere i dati sotto elencati, con la data d'acquisto, in fondo al libretto):

- **Indirizzo del Costruttore.**
- **Tipo della macchina.**
- **Modello della macchina.**
- **Numero di matricola.**
- **Anno di costruzione.**
- **Peso standard.**

1.5 WARRANTY

When the machine is delivered, check that it has not been subjected to damage during transport and that the accessories are in a perfect condition and complete. Any claims following the receipt of damaged goods shall be presented in writing within 8 days from receipt of the goods themselves from your local dealer.

The purchaser may only make claims under guarantee when he has complied with the warranty conditions in the supply contract.

1.6 WHEN THE WARRANTY BECOMES VOID

Besides the cases specified in the supply agreement, the guarantee shall in any case become void:

- *Should there have been a manoeuvring error, use of an inadequate safety screw (on the cardan shaft limiter), or when the cardan shaft clutch has been damaged through insufficient maintenance.*
- *When the implement has been used beyond the specified power limit, as given in the technical data chart on page 2.*
- *When, following repairs made by the customer without authorization from the Manufacturer or owing to installation of spurious spare parts, the machine is subjected to variations and the damage can be ascribed to these variations.*
- *When the user has failed to comply with the instructions in this handbook.*

1.7 IDENTIFICATION

Each machine has an identification plate (A page 6) indicating the following details, which should be copied into the handbook along with the date of purchase:

- **The Manufacturer's address.**
- **Machine type.**
- **Machine model.**
- **Serial number.**
- **Year of manufacture.**
- **Standard weight.**

1.5 GARANTIE

Bei der Übergabe der Hackfräse sicherstellen, daß das Gerät keine Transportschäden aufweist und alle Zubehörteile vorhanden und unbeschädigt sind. **Etwaige Reklamationen sind schriftlich innerhalb binnen 8 Tagen ab dem Erhalt beim Vertragshändler.**

Der Käufer kann seinen Anspruch auf Garantie nur dann geltend machen, wenn er sich an die Garantiebedingungen hält, die im Liefervertrag wiedergegeben sind.

1.6 GARANTIEVERFALL

Der Garantieanspruch verfällt außerdem auch immer:

- Wenn das Gerät falsch bedient wird oder wenn eine ungeeignete Sicherheitsschraube (auf der Rutschkupplung der Gelenkwelle) verwendet wird oder wenn die Wartung der Kupplung der Gelenkwelle unzureichend ist.
- Wenn die zulässigen Leistungsgrenzwerte überschritten werden, die in der Tabelle der technischen Daten auf Seite 2 stehen.
- Wenn das Gerät infolge Reparaturen, die der Benutzer ohne die Genehmigung des Herstellers ausführen läßt, oder infolge der Verwendung von Ersatzteilen, die kein Original sind, geändert wird und der Schaden auf diesen Umständen beruht.
- Wenn die in diesem Heft stehenden Anleitungen nicht beachtet worden sind.

1.7 IDENTIFIZIERUNG

Jedes Maschine ist mit einem Typenschild versehen (A Seite 6), auf dem die folgenden Daten stehen (Es ist ratsam, die folgenden Daten zusammen mit dem Kaufdatum am Ende der Bedienungsanleitung einzutragen):

- **Anschrift des Herstellers.**
- **Typ des Gerätes.**
- **Modell des Gerätes.**
- **Serien-Nummer.**
- **Baujahr.**
- **Standardgewicht.**

1.5 GARANTIE

Au moment de la livraison de votre appareil vérifiez qu'il n'a pas été endommagé pendant le transport et que tous les accessoires sont en bon état. Les réclamations éventuelles devront être présentées par écrit dans un délai de 8 jours à compter de la réception chez le concessionnaire.

L'acheteur pourra faire valoir ses droits de garantie uniquement s'il aura respecté les conditions contenues dans le contrat de fourniture.

1.6 EXPIRATION DE LA GARANTIE

Les conditions du contrat de fourniture demeurant valables, la garantie est supprimée dans les cas suivants:

- *En cas d'erreur de manoeuvre, d'utilisation d'une vis de sécurité inadaptée (sur le limiteur de l'arbre à cardans) ou d'entretien insuffisant du raccord à embrayage de l'arbre à cardans.*
- *En cas de dépassement de la limite de puissance admise (voir tableau des données techniques, page 2).*
- *En cas de réparations effectuées par l'utilisateur sans l'autorisation du Constructeur ou en cas de montage de pièces qui ne sont pas d'origine nécessitant des modifications qui comporteraient des dommages constatés.*
- *En cas de non observation des instructions décrites dans ce guide.*

1.7 IDENTIFICATION

Chaque machine est identifiée par une plaque (A page 6) sur laquelle sont indiqués (nous vous conseillons de transcrire les renseignements énumérés ci-dessous, ainsi que la date d'achat, à la fin du livret):

- **Adresse du Constructeur.**
- **Type de la machine.**
- **Modèle de la machine.**
- **Numéro de série.**
- **Année de fabrication.**
- **Poids standard.**

1.5 GARANTIA

En el momento de la recepción de la máquina controlar que no haya sufrido daños por el transporte y que estén todos los accesorios en perfecto estado. **Eventuales reclamos se deberán presentar por escrito dentro de los 8 días del momento de recepción en el concesionario.**

El comprador podrá gozar de la garantía sólo si ha respetado las condiciones relativas a la garantía, expuestas en el contrato de provisión.

1.6 VENCIMIENTO DE LA GARANTIA

Además de los casos previstos en el contrato de provisión, la garantía pierde todo valor si:

- Se realizan maniobras erróneas, se usan tornillos de seguridad inadecuados (en el limitador del árbol cardánico), o bien por escaso mantenimiento del acoplamiento del árbol cardánico.
- Si se supera el límite de potencia permitido expuesto en la tabla de los datos técnicos de la pág. 2.
- Si la máquina sufre modificaciones seguidamente a reparaciones efectuadas por el usuario sin la debida autorización o por el montaje de repuestos no originales, y si dichas modificaciones provocan averías.
- Por la no observación de las normas que se describen en este manual.

1.7 IDENTIFICACION

Cada máquina posee una placa de identificación (A página 6). Que exponen los siguientes datos (aconsejamos transcribir los datos enumerados a continuación, con la fecha de compra, al final del manual):

- **Dirección de la fabrica constructora.**
- **Tipo de máquina.**
- **Modelo de máquina.**
- **Número de matrícula.**
- **Año de fabricación.**
- **Peso estándar.**

1.8 LIVELLO SONORO

Rilevamenti della rumorosità a vuoto, (ISO 1680/2):

Livello di pressione acustica:

Lpam dB 82,1

Livello di potenza acustica:

LwA dB 99,8

2.0 NORME DI SICUREZZA E PREVENZIONE INFORTUNI

Fare attenzione al segnale di pericolo, dove riportato, in questo opuscolo.



I segnali di pericolo sono di tre livelli:

PERICOLO. Questo segnale avverte che se le operazioni descritte non sono correttamente eseguite, **causano** gravi lesioni, morte o rischi a lungo termine per la salute.

AVVERTENZA. Questo segnale avverte che se le operazioni descritte non sono correttamente eseguite, **possono causare** gravi lesioni, morte o rischi a lungo termine per la salute.

CAUTELA. Questo segnale avverte che se le operazioni descritte non sono correttamente eseguite, **possono causare** danni alla macchina.

Leggere attentamente tutte le istruzioni prima dell'impiego dell'erpice, in caso di dubbi rivolgersi direttamente ai tecnici dei Concessionari della Ditta Costruttrice.

La Ditta Costruttrice declina ogni e qualsiasi responsabilità per la mancata osservanza delle norme di sicurezza e di prevenzione infortuni di seguito descritte.

1.8 NOISE LEVEL

No-load noise detection (ISO 1680/2):

Level of acoustic pressure:

Lpam dB 82,1

Level of acoustic power:

LwA dB 99,8

2.0 SAFETY AND ACCIDENT PREVENTING PROVISIONS

Pay great attention to the danger signal where indicated in this handbook.



There are three types of danger signal:

DANGER: This signal warns when serious injuries, death or long-term health risks would be **caused** by failure to correctly carry out the described operations.

WARNING: This signal warns when serious injuries, death or long-term health risks **could be caused** by failure to correctly carry out the described operations.

CAUTION: This signal warns when damage to the machine **could be caused** by failure to carry out the described operations.

Become thoroughly familiar with all the instructions before using the harrow. Contact the technicians of the Manufacturer's concessionaires in case of doubt.

The Manufacturer declines all and every responsibility for failure to comply with the safety and accident-prevention regulations described herein.

1.8 LÄRMPEGEL

Messung des unbelasteten Lärmpegels (ISO 1680/2):

Schalldruckpegel:

Lpam dB 82,1

Schalleistungspegel:

LwA dB 99,8

2.0 SICHERHEITS UND UNFALLVERHÜTUNGS BESTIMMUNGEN

Achten Sie auf dieses Gefahrensignal, wenn es in diesem Heft erscheint.



Es gibt Gefahr-signale drei unterschiedlicher Stufen:

GEFAHR: Dieses Signal weist darauf hin, daß der beschriebene Vorgang, wenn er nicht korrekt ausgeführt wird, schwere Verletzungen, den Tod oder langfristige Gefahren für die Gesundheit **verursacht**.

ACHTUNG: Dieses Signal weist darauf hin, daß der beschriebene Vorgang, wenn er nicht korrekt ausgeführt wird, schwere Verletzungen, den Tod oder langfristige Gefahren für die Gesundheit **verursachen kann**.

VORSICHT: Dieses Signal weist darauf hin, daß der beschriebene Vorgang, wenn er nicht korrekt ausgeführt wird, zu Schäden an dem Gerät **führen kann**.

Vor der ersten Benutzung des Gerätes allen Anweisungen aufmerksam durchlesen. Im Zweifelsfall wenden Sie sich direkt an die Techniker des Vertragshändlers der Herstellerfirma. Der Hersteller lehnt jegliche Haftung ab, wenn die im folgenden beschriebenen Sicherheits und Unfallverhütungsbestimmungen nicht beachtet worden sind.

1.8 NIVEAU SONORE

Mesures du niveau sonore à vide (ISO 1680/2):

Niveau de pression sonore:

Lpam dB 82,1

Niveau de puissance sonore:

LwA dB 99,8

2.0 CONSIGNES DE SECURITE ET DE PREVENTION DES ACCIDENTS

Faites attention au signal de danger chaque fois que vous le rencontrez dans cette brochure.



Les signaux de danger sont de trois niveaux:

DANGER. Ce signal informe que l'exécution incorrecte des opérations décrites **provoque** des accidents graves, la mort ou des risques à long terme pour la santé des personnes.

ATTENTION. Ce signal informe que l'exécution incorrecte des opérations décrites **peut provoquer** des accidents graves, la mort ou des risques à long terme pour la santé des personnes.

IMPORTANT. Ce signal informe que l'exécution incorrecte des opérations décrites **peut provoquer** des dégâts graves à la machine.

Lisez attentivement toutes les instructions avant d'utiliser la machine; en cas de doutes, adressez-vous directement aux techniciens des Concessionnaires du Constructeur.

Le Constructeur décline toute responsabilité dans le cas de non observation des consignes suivantes de sécurité et de prévention des accidents.

1.8 NIVEL SONORO

Medición de rumor a vacío (ISO 1680/2):

Nivel de presión acústica:

Lpam dB 82,1

Nivel de potencia acústica:

LwA dB 99,8

2.0 NORMAS DE SEGURIDAD Y PREVENCIÓN ACCIDENTES

Prestar atención cuando aparece esta indicación de peligro en el manual.



Las indicaciones de peligro pueden ser de tres niveles.

PELIGRO. Esta indicación advierte que si las operaciones descritas no se efectúan en modo correcto, **causan** graves lesiones, muerte o riesgos graves para la salud.

ATENCION. Esta indicación nos advierte que si las operaciones descritas no se efectúan correctamente, **pueden causar** graves lesiones, muerte o riesgos graves para la salud.

CAUTELA. Esta indicación advierte que si las operaciones descritas no se efectúan correctamente, **pueden causar** daños a la máquina.

Leer atentamente todas las instrucciones antes del empleo de la grada, en caso de dudas ponerse en contacto directamente con los técnicos de los Concesionarios del fabricante.

El fabricante declina toda responsabilidad frente a inconvenientes causados por la no observación de las normas de seguridad y de prevención de accidentes descritas a continuación.

- 1) Fare attenzione ai simboli di pericolo riportati in questo opuscolo e sulla macchina.
- 2) Evitare assolutamente di toccare in qualsiasi modo le parti in movimento.
- 3) Interventi e regolazioni sulla macchina devono essere sempre effettuate a motore spento e trattore bloccato.
- 4) Si fa assoluto divieto di trasportare persone o animali sulla macchina.
- 5) È assolutamente vietato condurre o far condurre il trattore, con la macchina applicata, da personale sprovvisto di patente di guida adeguata, inesperto e non in buone condizioni di salute.
- 6) Osservare scrupolosamente tutte le misure di prevenzione infortuni raccomandate e descritte in questo opuscolo.
- 7) L'applicazione di una macchina al trattore, comporta una diversa distribuzione dei pesi sugli assi. È consigliabile pertanto aggiungere apposite zavorre nella parte anteriore del trattore in modo da ripartire adeguatamente il peso sugli assi.
- 8) La macchina applicata, può essere comandata solo con albero cardanico completo delle necessarie sicurezze per i sovraccarichi e delle protezioni fissate con l'apposita catenella. Fare attenzione al cardano in rotazione.
- 9) Prima di mettere in funzione il trattore e la macchina stessa, controllare la perfetta integrità di tutte le sicurezze per il trasporto e l'uso.
- 10) Le etichette con le istruzioni, applicate sulla macchina, danno gli opportuni consigli in forma essenziale per evitare gli infortuni.
- 11) Per la circolazione su strada, è necessario attenersi alle normative del codice stradale in vigore nel relativo Paese.
- 12) Rispettare il peso massimo previsto sull'asse del trattore, il peso totale mobile, la regolamentazione sul trasporto e il codice stradale.
- 13) Prima di iniziare il lavoro, familiarizzare con i dispositivi di comando e le loro funzioni.
- 14) Usare un abbigliamento idoneo. Evitare assolutamente abiti svolazzanti o con lembi che in qualche modo

- 1) *Comply with the instructions given by the danger symbols in this handbook and affixed to the steering hoe itself.*
- 2) *Never ever touch any moving part.*
- 3) *Operations and adjustments to the implement must always be carried out when the engine is off and the tractor braked.*
- 4) *It is absolutely forbidden to carry passengers or animals on the implement.*
- 5) *It is absolutely forbidden for persons without a driving license, inexperienced persons or those in precarious health conditions to drive the tractor with the machine mounted.*
- 6) *Strictly comply with all the recommended accident preventing measures described in this handbook.*
- 7) *Assembly of a implement on the tractor will shift the weights on the axles. It is there fore advisable to add weights to the front part of the tractor in order to balance the weights on the axles themselves.*
- 8) *The coupled implement may only be controlled through the cardan shaft complete with the necessary safety devices for overloads and with the guards fixed with the relative latch. Keep away from the cardan shaft while it is turning.*
- 9) *Before starting the tractor and implement, always check that all safety devices guarding transport and use are in a perfect condition.*
- 10) *The instruction labels affixed to the machine give useful advice on how to prevent accidents.*
- 11) *Always comply with the highway code in force in your country when travelling on public roads.*
- 12) *Comply with the maximum permissible weight on the axle of the tractor, the total adjustable weight, transport regulations and the highway code.*
- 13) *Always become familiar with the controls and their operation before starting work.*
- 14) *Always wear suitable clothing. Never ever wear loose garments or those*

- 1) Auf das Gefahrensignal achten, das in diesem Heft und auf der Gerät selbst vorhanden ist.
- 2) Es ist auf jeden Fall zu vermeiden, die sich bewegenden Teile auf irgendeine Weise anzufassen.
- 3) Eingriffe und Einstellungen am Gerät dürfen nur bei abgestelltem Motor und bei blockiertem Schlepper vorgenommen werden.
- 4) Es ist absolut verboten, auf dem Gerät Personen oder Tiere zu befördern.
- 5) Es ist absolut verboten, den Schlepper mit angebrachtem Gerät von Personen fahren zu lassen, die keinen Führerschein haben, die unerfahren sind oder deren Gesundheitszustand zu wünschen läßt.
- 6) Alle Maßnahmen zur Unfallverhütung, die in diesem Heft beschrieben sind, müssen genauestens beachtet werden.
- 7) Der Anbau eines Zusatzgerätes am Schlepper führt zur Verlagerung der Achslasten. Am Schlepper ist daher Frontballast anzubringen, um das Gleichgewicht wieder herzustellen.
- 8) Das Anbaugerät kann nur dann gesteuert werden, wenn seine Gelenkwelle mit Überlastsicherungen und Schutz versehen ist und dieser mit seiner Kette befestigt ist. Vorsicht vor der sich drehenden Gelenkwelle!
- 9) Bevor der Schlepper und das Gerät in Betrieb genommen werden, sind alle Sicherheiten für Transport und Benutzung auf ihre Unversehrtheit zu prüfen.
- 10) Die Etiketten mit Hinweisen, die auf dem Gerät aufgeklebt sind, geben in knapper Form Anweisungen, um Unfälle zu vermeiden.
- 11) Bei der Teilnahme am Straßenverkehr sind die Bestimmungen der Straßenverkehrsordnung zu beachten, die in dem jeweiligen Land gelten.
- 12) Das für die Achse vorgesehene Höchstgewicht, das bewegliche Gesamtgewicht, die Transportbestimmungen und die Straßenverkehrsordnung beachten.
- 13) Bevor man mit der Arbeit beginnt, sollte man sich mit den Stellteilen und ihrer Funktion vertraut machen.
- 14) Geeignete Arbeitskleidung verwenden. Flatternde Kleidungsstücke absolut vermeiden, weil diese sich in den in Rotation befindlichen Teilen verfangen könnten.

- 1) *Faites attention aux symboles de danger que vous trouverez dans cette brochure et sur votre machine.*
- 2) *Évitez absolument de toucher les parties en mouvement.*
- 3) *Les interventions ou les réglages sur le machine ne seront effectués que si le moteur est éteint et le tracteur bloqué.*
- 4) *Il est absolument interdit de transporter des passagers ou des animaux sur le machine.*
- 5) *Il est absolument interdit de laisser conduire le tracteur, quand la machine est montée, par des personnes sans permis, inexpérimentées ou qui ont des problèmes de santé.*
- 6) *Observez scrupuleusement toutes les mesures de prévention des accidents recommandées ou décrites dans cette brochure.*
- 7) *L'application d'un équipement supplémentaire au tracteur entraîne une répartition différente des poids sur les essieux. Ajoutez donc les masses de lestage nécessaires à l'avant du tracteur de manière à équilibrer les poids.*
- 8) *L'outil adapté au tracteur ne peut être commandé que par l'arbre à cardans équipé de tous les dispositifs de sécurité contre les surcharges et couvert par les protections qui seront fixées par la chaînette spécialement prévue. Faites très attention au cardan en rotation!*
- 9) *Avant de mettre en marche le tracteur et l'appareil, contrôlez si toutes les sécurités pour le travail et le transport sont en parfait état. Observez scrupuleusement les consignes de sécurité et de prévention des accidents.*
- 10) *Les étiquettes avec les instructions, appliquées sur la machine, vous donnent les conseils utiles pour éviter les accidents.*
- 11) *Lors de la circulation sur route, respectez le code de la route en vigueur dans votre Pays.*
- 12) *Respectez le poids maximum autorisé sur l'essieu par le tracteur, le poids total roulant, la réglementation*

- 1) Prestar atención a los símbolos de peligro expuestos en este manual y presentes en la máquina.
- 2) No tocar jamás las partes en movimiento.
- 3) Reparaciones y regulaciones sobre el equipo se deben siempre efectuar con el motor apagado y el tractor bloqueado.
- 4) Está terminantemente prohibido transportar personas o animales sobre el equipo.
- 5) Está terminantemente prohibido confiar la conducción del tractor, con el equipo aplicado, a personas sin permiso de conducir, inexpertas o que no estén en buenas condiciones de salud.
- 6) Observar escrupulosamente todas las medidas de prevención de accidentes aconsejadas y descritas en este manual.
- 7) La aplicación de un equipo adicional al tractor, implica una distribución del peso distinta sobre los ejes. Es aconsejable por lo tanto agregar oportunos contrapesos en la parte delantera del tractor para así equilibrar los pesos sobre los ejes.
- 8) La máquina aplicada se puede comandar sólo con el árbol cardánico provisto de los correspondientes elementos de seguridad contra sobrecargas y con las protecciones fijadas con la relativa cadena. Tener cuidado con el cardán en rotación.
- 9) Antes de poner en función el tractor y la máquina misma, controlar el perfecto estado de todos los elementos de seguridad para el transporte y el uso.
- 10) Las etiquetas con las instrucciones, aplicadas en la máquina, dan las oportunas sugerencias en forma esencial para el transporte y el empleo.
- 11) Para circular en carreteras es necesario respetar las normas del código vial en vigor en el país de empleo.
- 12) Respetar el peso máximo previsto sobre el eje del tractor, el peso total móvil, la reglamentación relativa al transporte y el código vial.

- potrebbero impigliarsi in parti rotanti e in organi in movimento.
- 15)** Agganciare la macchina, come previsto, su di un trattore di adeguata potenza e configurazione mediante l'apposito dispositivo (sollevatore), conforme alle norme.
- 16)** Prestare la massima attenzione nella fase di aggancio e sgancio della macchina.
- 17)** La macchina ed i suoi eventuali accessori per il trasporto su strada devono essere muniti di segnalazioni e protezioni adeguate.
- 18)** Con trattore in moto, non lasciare mai il posto di guida.
- 19)** È molto importante tenere presente che la tenuta di strada e la capacità di direzione e frenatura, possono essere influenzati, anche in modo notevole, dalla presenza di una macchina portata o trainata.
- 20)** In curva, fare attenzione alla forza centrifuga esercitata in posizione diversa, del centro di gravità, con e senza macchina portata.
- 21)** Prima di inserire la presa di forza, accertarsi del numero di giri prestabilito. Non scambiare il regime di 540 g/1' con i 1000 g/1'.
- 22)** È assolutamente vietato stazionare nell'area d'azione della macchina, dove vi sono organi in movimento.
- 23)** Prima di abbandonare il trattore, abbassare la macchina agganciata al gruppo sollevatore, arrestare il motore, inserire il freno di stazionamento e togliere la chiave di accensione dal quadro comandi.
- 24)** È assolutamente vietato interporre tra il trattore e la macchina (Fig. 2) con motore acceso e cardano inserito nonché senza aver azionato il freno di stazionamento ed aver inserito, sotto le ruote, un ceppo o un sasso di bloccaggio.
- 25)** Prima di agganciare o sganciare la macchina dall'attacco tre punti, mettere in posizione di blocco la leva di comando sollevatore.
- 26)** La categoria dei perni di attacco della macchina deve corrispondere a quella dell'attacco del sollevatore.
- with edges that could in some way become caught up in rotating parts or moving mechanisms.*
- 15)** *As indicated, couple the implement to a tractor of adequate power and configuration, using a device (lift) conforming to the prescriptions.*
- 16)** *Take the utmost care during the implement coupling and release phases.*
- 17)** *Any accessories for transport must be equipped with adequate signals and guards.*
- 18)** *Never ever leave the driving seat whilst the tractor is moving.*
- 19)** *It is very important to remember that the road holding, steering and braking capacity may be even notably influenced by the presence of a towed or mounted implement.*
- 20)** *Always take care of the centrifugal force exercised by the furthered position of the center of gravity, when turning corners with the implement mounted.*
- 21)** *Before engaging the pto, check that the rpm rate is that prescribed. Never exchange the 540 rpm rate for 1000 rpm.*
- 22)** *It is absolutely forbidden to stand within the operative range of the machine where there are moving parts.*
- 23)** *Before leaving the tractor, lower the implement coupled to the lift unit, stop the engine, engage the hand brake and remove the ignition key from the control panel.*
- 24)** *It is absolutely forbidden to stand between the tractor and the implement (Fig. 2) when the engine is running and the cardan shaft is engaged without having first engaged the hand brake and placed a block or stone under the wheels to prevent them from moving.*
- 25)** *Always set the lift control lever to the locked position before coupling or releasing the implement from the three-point coupling.*
- 26)** *The category of the implement coupling pins must correspond to that of the lift coupling.*
- 15)** Das Gerät wie vorgesehen an einem Schlepper geeigneter Zugkraft und Konfiguration ankuppeln, und zwar mit einer Vorrichtung (Kraftheber), die den Normen entspricht.
- 16)** Bei Ein- und Auskuppeln des Gerätes ist immer größte Aufmerksamkeit geboten.
- 17)** Für den Transport müssen etwaige Zubehörteile mit Kennzeichnung versehen und angemessen geschützt werden.
- 18)** Wenn der Schlepper in Betrieb ist, nie den Fahrerplatz verlassen.
- 19)** Es ist sehr wichtig zu berücksichtigen, daß die Bodenhaftung und das Lenk- und Bremsvermögen stark davon beeinflußt werden, ob ein Gerät vorhanden ist oder nicht.
- 20)** In Kurven auf die erhöhte Fliehkraft achten, die durch die weit vom Schwerpunkt entfernte Position des Gerätes bedingt ist.
- 21)** Vor dem Einschalten der Zapfwelle sicherstellen, daß die Sollzahl stimmt. Die Drehzahl 540 U/min nicht mit der Drehzahl 1000 U/min verwechseln.
- 22)** Es ist absolut verboten, sich in der Reichweite des Gerätes aufzuhalten, wo sich bewegliche Teile befinden.
- 23)** Bevor man vom Schlepper steigt, das am Kraftheber angekuppelte Gerät absenken, den Motor abstellen, die Feststellbremse ziehen und den Zündschlüssel abziehen.
- 24)** Es ist absolut verboten, bei laufendem Motor und eingeschalteter Gelenkwelle zwischen den Schlepper und das Gerät zu treten (Abb. 2). Dazu muß die Feststellbremse gezogen werden und unter die Räder ein Bremskeil oder ein großer Stein gelegt worden sein.
- 25)** Bevor das Gerät am oberen Kupplungspunkt ein oder ausgekuppelt wird, ist der Schalthebel des Krafthebers zu blockieren.
- 26)** Die Kategorie der Anschlußbolzen des Gerätes muß zum Anschluß des Krafthebers passen.
- 27)** Vorsicht beim Arbeiten im Bereich der Heberarme. Dieser Bereich ist eine Gefahrenzone.
- 28)** Es ist absolut verboten, zwischen den Schlepper und den Anschluß zu treten, um die Aushebung von außen zu betätigen (Abb. 2).
- sur le transport et le code de la route.*
- 13)** *Avant de commencer le travail, apprenez à utiliser les dispositifs de commande.*
- 14)** *Mettez toujours des vêtements appropriés. Evitez les habits amples qui pourraient s'encaster dans les organes en mouvement.*
- 15)** *Attelez l'appareil à un tracteur d'une puissance appropriée au moyen d'un dispositif (relevage) conforme aux normes.*
- 16)** *Prêtez une attention particulière aux phases d'attelage et décrochage de l'appareil.*
- 17)** *Les accessoires prévus pour le transport doivent être équipés de dispositifs de signalisation et de protections appropriées.*
- 18)** *Ne quittez jamais le poste de conduite quand le moteur est en marche.*
- 19)** *N'oubliez jamais que la tenue de route et la capacité de direction et de freinage peuvent être modifiées considérablement par les outils traînés ou portés.*
- 20)** *Dans les virages faites attention à la force centrifuge exercée par la position différente du centre de gravité, avec ou sans outil porté.*
- 21)** *Avant d'enclencher la prise de force, assurez-vous du nombre de tours préconisé. Il ne faut pas changer le régime de 540 tr/mn avec celui de 1.000 tr/mn.*
- 22)** *Il est absolument interdit de stationner dans le rayon d'action de la machine et notamment près des organes en mouvement.*
- 23)** *Avant de quitter le tracteur, abaissez la machine au relevage, arrêtez le moteur, bloquez le frein de stationnement et retirez la clé d'allumage.*
- 24)** *Il est absolument interdit de se mettre entre le tracteur et l'appareil (Fig. 2) quand le moteur est en marche et le cardan enclenché, sans avoir tiré le frein de stationnement et bloqué les roues avec une cale ou un caillou.*
- 25)** *Avant de fixer ou décrocher l'appareil sur le troisième point d'attelage,*
- 13)** Antes de iniciar el trabajo, familiarizarse con los dispositivos de mando y las relativas funciones.
- 14)** Usar vestidos adaptos. Evitar siempre las prendas amplias y con volados, que podrían engancharse en partes rotantes y en órganos en movimiento.
- 15)** Enganchar la máquina, como previsto, en un tractor con potencia idónea y configuración adecuada, mediante el específico dispositivo (elevador) conforme con las normas.
- 16)** Poner mucha atención en la fase de enganche y desenganche de la máquina.
- 17)** Los eventuales accesorios para el transporte deben poseer señalizaciones y protecciones adecuadas.
- 18)** Con tractor en movimiento, no abandonar nunca el lugar de conducción.
- 19)** Es muy importante recordar que la adherencia en carretera y la capacidad de dirección y frenado, pueden variar significativamente, por la presencia de un equipo transportado o remolcado.
- 20)** En curva, prestar atención a la fuerza centrífuga ejercitada en posición diversa, del centro de gravedad, con y sin equipo transportado.
- 21)** Antes de inserir la toma de fuerza, controlar el número de revoluciones prestablecido. No confundirse entre el régimen de 540 rpm y el de 1000 rpm.
- 22)** Está terminantemente prohibido permanecer en el área de acción de la máquina.
- 23)** Antes de abandonar el tractor, bajar el equipo enganchado al grupo elevador, detener el motor, inserir el freno de estacionamiento y quitar la llave de encendido del tablero de mandos.
- 24)** Está terminantemente prohibido colocarse entre el tractor y el equipo (Fig. 2) con motor encendido y cardán inserido, o sin haber accionado el freno de estacionamiento y de colocar, debajo de las ruedas, una piedra u otro elemento de bloqueo.
- 25)** Antes de enganchar o desenganchar el equipo en el tercer punto, poner en posición de bloqueo la palanca de mando elevador.
- 26)** La categoría de los pernos de enganche del equipo debe corresponder con la del enganche del elevador.

ITALIANO

- 27) Fare attenzione quando si lavora nella zona dei bracci del sollevamento, è un'area molto pericolosa.
- 28) È assolutamente vietato interpersi fra il trattore e l'attacco della macchina per manovrare il comando dall'esterno per il sollevamento (Fig. 2).
- 29) In fase di trasporto, fissare con le relative catene e tenditori i bracci laterali di sollevamento.
- 30) In fase di trasporto su strada, con la macchina sollevata, mettere in posizione di blocco la leva di comando del sollevatore idraulico del trattore.
- 31) Utilizzare esclusivamente l'albero cardanico previsto dal Costruttore.
- 32) Controllare spesso e con periodicità le protezioni dell'albero cardanico, deve essere sempre in ottimo stato e saldamente fissato.
- 33) Fare molta attenzione alla protezione dell'albero cardanico, sia in posizione di trasporto che di lavoro.
- 34) L'installazione e lo smontaggio dell'albero cardanico deve essere sempre fatta a motore spento.
- 35) Fare molta attenzione al corretto montaggio e alla sicurezza dell'albero cardanico, e sia alla P.d.F. dell'erpice che alla P.T.O. del trattore.
- 36) Bloccare la rotazione della protezione dell'albero cardanico con la catenella in dotazione.

ENGLISH

- 27) *Take care when working near the lift links. This is a very dangerous zone.*
- 28) *It is absolutely forbidden to stand between the tractor and the implement when manoeuvring the lift control from the outside (Fig. 2).*
- 29) *Fix the side lift links with the relative chains and idlers during the transport phase.*
- 30) *Set the control lever of the hydraulic lift to the locked position during road transport with the implement raised.*
- 31) *Only use the cardan shaft recommended by the Manufacturer.*
- 32) *Frequently and periodically check the cardan shaft guard. It must always be in an excellent condition and well-welded.*
- 33) *Take great care of the the cardan shaft guard, both in the transport and work positions.*
- 34) *The cardan shaft must only be installed or dismantled whilst the engine is off.*
- 35) *Take great care to ensure that the cardan shaft is correctly assembled and safe, and carefully check the P.d.F. of the machine and the P.T.O. of the tractor.*
- 36) *Use the supplied latch to prevent the cardan shaft guard from turning.*

DEUTSCH

- 29) Beim Transport müssen die seitlichen Lenker mit den Stabilisierungsketten und Spannvorrichtungen befestigt werden.
- 30) Beim Straßentransport mit ausgehobenem Anbaugerät ist der Schalterhebel des Krafthebers in die blockierte Stellung zu setzen.
- 31) Nur die vom Hersteller vorgesehene Gelenkwelle verwenden.
- 32) Den Gelenkwellenschutz in regelmäßigen Abständen prüfen. Er muß immer einen ausgezeichneten Zustand aufweisen und fest verankert sein.
- 33) Stets auf den Gelenkwellenschutz achten, sowohl in der Arbeits- als auch der Transportposition.
- 34) Installation und Ausbau der Gelenkwelle dürfen nur bei stehendem Motor ausgeführt werden.
- 35) Besonders auf die korrekte Montage und die Sicherheit der Gelenkwelle achten, sowohl an der Zapfwelle der der Hackfräse als auch an der Schlepper-Zapfwelle.
- 36) Die Rotation des Gelenkwellenschutzes anhand der mitgelieferten Kette verhindern.
- 37) Bevor die Zapfwelle eingeschaltet wird, sicherstellen, daß sich weder Personen noch Tiere in der Reichweite aufhalten und daß die Drehzahl der Zapfwelle der Sollzahl entspricht. Nie die vorgeschriebene Höchstdrehzahl überschreiten.

FRANÇAIS

- mettez le levier de commande du relevage en position de blocage.*
- 26) *La catégorie des pivots d'attelage doit correspondre à celle de l'attelage du relevage.*
- 27) *Faites attention quand vous travaillez près des bras du relevage: c'est très dangereux.*
- 28) *Il est absolument interdit de se mettre entre le tracteur et l'attelage pour manoeuvrer la commande de relevage de l'extérieur (Fig. 2).*
- 29) *Lors du transport, fixez les barres de relevage par les chaînes et les tendeurs.*
- 30) *Lors des déplacements sur route, la houe rotative étant soulevée, mettez le levier de commande du relevage hydraulique en position de blocage.*
- 31) *Utilisez exclusivement l'arbre à cardans prévu par le Constructeur.*
- 32) *Contrôlez souvent et régulièrement la protection de l'arbre à cardans; elle doit être toujours en parfait état.*
- 33) *Vérifiez attentivement la protection de l'arbre à cardans, aussi bien en position de transport que de travail.*
- 34) *La mise en place et le démontage de l'arbre à cardans ne seront effectués que si le moteur est arrêté.*
- 35) *Attention au montage parfait et à la sécurité de l'arbre à cardans.*
- 36) *Bloquez la rotation de la protection de l'arbre à cardans avec la chaînette prévue à cet effet.*

ESPAÑOL

- 27) Prestar atención cuando se trabaja en la zona de los brazos de elevación, es un área muy peligrosa.
- 28) Está absolutamente prohibido colocarse entre el tractor y el enganche para maniobrar el mando desde el externo en la fase de elevación.
- 29) En fase de transporte, fijar con las relativas cadenas y tensores los brazos laterales de elevación.
- 30) En fase de transporte en carretera, con equipo alzado, poner en posición de bloqueo la palanca de mando del elevador hidráulico.
- 31) Utilizar exclusivamente el árbol cardánico previsto por el Fabricante.
- 32) Controlar frecuentemente en modo periódico la protección del árbol cardánico, debe encontrarse siempre en perfecto estado y fijado en modo seguro.
- 33) Prestar mucha atención a la protección del árbol cardánico tanto en posición de transporte como también en posición de trabajo.
- 34) La instalación y el desmontaje del árbol cardánico debe hacerse siempre con el motor apagado.
- 35) Prestar mucha atención al correcto montaje y a las seguridades del árbol cardánico, como así también a las T.d.F. de la binadora y del tractor.
- 36) Bloquear la rotación de la protección del árbol cardánico con la cadena de serie.
- 37) Antes de inserir la toma de fuerza, controlar que no existan personas o

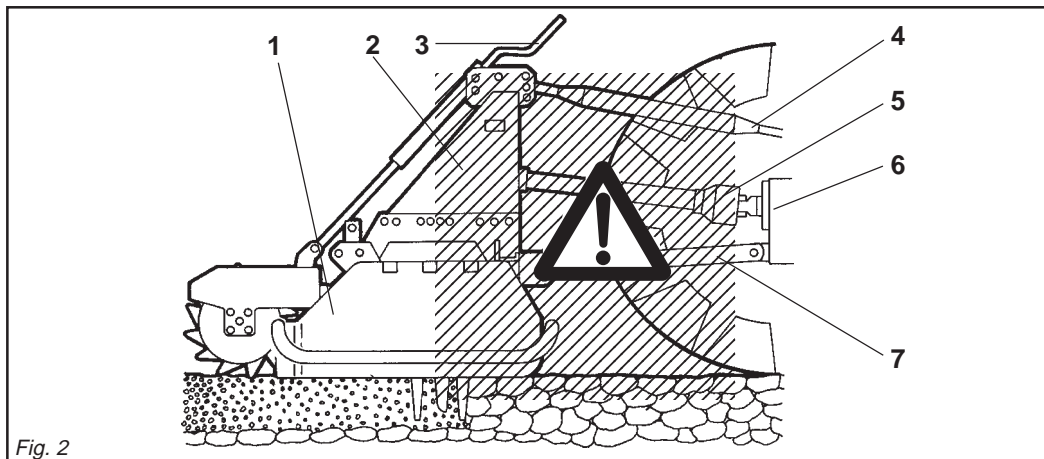

Fig. 2

1) Bandinella laterale. - 2) Castello di sostegno attacco 3 punti. - 3) Martinetto centrale regolazione rullo (a richiesta).
4) Tirante di regolazione inclinazione. - 5) Albero cardanico. - 6) Attacco presa di forza al trattore. - 7) Barre inferiori attacco al trattore.

1) Side strip. - 2) 3-point coupling bearing frame. - 3) Central roller adjusting jack (optional). - 4) Tilt adjusting rod. - 5) Cardan shaft. - 6) Tractor pto coupling. - 7) Lower tractor coupling links.

1) Seitlicher Schutzstreifen. - 2) Dreipunktbock. - 3) Zentraler Hydraulikzylinder für die Walzenregulierung (auf Anfrage).
4) Zugstange zur Regulierung der Inklination. - 5) Gelenkwelle. - 6) Anschluß der Zapfwelle am Schlepper. - 7) Unterlenker zum Anschluß am Schlepper.

1) Ridelle. - 2) Bâti de support attelage 3 points. - 3) Vérin central de réglage du rouleau (sur demande). - 4) Tirant de réglage inclinaison. - 5) Arbre à cardans. - 6) Attelage prise de force au tracteur. - 7) Barres inférieures d'attelage au tracteur.

1) Cortinilla lateral - 2) Armazón de soporte enganche 3 puntos - 3) Gato central regulación rodillo (a pedido) - 4) Tirante de regulación inclinación - 5) Arbol cardánico - 6) Enganche toma de fuerza al tractor - 7) Barras inferiores enganche al tractor.

- 37)** Prima di inserire la presa di forza, assicurarsi che non vi siano persone o animali nella zona d'azione e che il regime scelto corrisponda a quello consentito. Mai superare il massimo previsto.
- 38)** Non inserire la presa di forza a motore spento.
- 39)** Disinserire, sempre, la presa di forza quando l'albero cardanico fa un angolo troppo aperto (mai oltre i 10 gradi - Fig. 3) e quando non viene usata.
- 40)** Pulire e ingrassare l'albero cardanico solo quando la presa di forza è disinserita, il motore è spento, il freno di stazionamento è inserito e la chiave staccata.
- 41)** Quando non serve, appoggiare l'albero cardanico sul supporto previsto a tal proposito (12 Fig. 1).
- 42)** Dopo lo smontaggio dell'albero cardanico, rimettere il cappuccio di protezione sull'albero della presa di forza.
- 43)** L'uso prolungato della macchina può dare come effetto secondario un riscaldamento della scatola del riduttore (4 Fig. 1) e degli eventuali elementi del circuito idraulico, evitare di toccare questi elementi durante e subito dopo l'uso, per pericolo di scottature.
- 44)** Non procedere con i lavori di manutenzione e di pulizia se prima non è stata disinserita la presa di forza, spento il motore, inserito il freno di stazionamento e bloccato il trattore

- 37)** Before engaging the pto, ensure that there are no persons or animals in the field of action of the machine and that the selected running rate corresponds to the permissible value. Never exceed the recommended maximum rate.
- 38)** Never engage the pto when the engine is off.
- 39)** Always disengage the pto when the cardan shaft is set at an excessively open angle (never beyond 10 degrees - Fig. 3) and when it is not in use.
- 40)** Only clean and grease the cardan shaft when the pto is disengaged, the engine off, the hand brake engaged and the ignition key removed.
- 41)** Rest the cardan shaft on its stand when not in use (12 Fig. 1).
- 42)** Refit the protective cap on the pto shaft after having dismantled the cardan shaft.
- 43)** Lengthy use of the machine can, as secondary effect, overheat the reduction unit (4 Fig. 1) and parts of the hydraulic circuit. Never touch these parts immediately after use as they are very hot and can cause burns.
- 44)** Never carry out maintenance or cleaning work unless the pto has been disengaged, the engine switched off, the hand brake en-

- 38)** Die Zapfwelle nicht einschalten, wenn der Motor steht.
- 39)** Die Zapfwelle immer ausschalten, wenn die Gelenkwelle einen zu großen Winkel einnimmt (nie über 10 Grad - Abb. 3) und wenn sie nicht gebraucht wird.
- 40)** Die Gelenkwelle nur dann reinigen und fetten, wenn die Zapfwelle ausgeschaltet ist, der Motor steht, die Feststellbremse gezogen ist und der Zündschlüssel herausgezogen wurde.
- 41)** Wenn die Gelenkwelle nicht benutzt wird, ist sie auf der Stütze abzustellen, die zu diesem Zweck vorhanden ist (12 Abb. 1)
- 42)** Nach dem Ausbau der Gelenkwelle den Zapfwellenstummel wieder mit dem Stopfen verschließen.
- 43)** Wenn das Gerät sehr lange benutzt wird, kann das zum Überhitzen des Untersetzungsgetriebes (4, Abb. 1) und der etwaigen Elemente des hydraulischen Kreislaufes führen. Vermeiden, diese Elemente während der Benutzung und auch sofort danach anzufassen. Es besteht Verbrennungsgefahr.
- 44)** Keine Wartungs und Reinigungsarbeiten beginnen, bevor die Zapfwelle ausgeschaltet, der Motor abgestellt, die Feststellbremse gezogen und die Schlepperräder durch Unterlegen eines Bremskeils oder eines großen Steins blockiert worden sind.

- 37)** Avant d'embrayer la prise de force, assurez-vous que personne ne se trouve dans son rayon d'action; vérifiez d'avoir choisi le régime autorisé. Ne dépassez jamais la limite maximum.
- 38)** N'embrayez pas la prise de force quand le moteur est arrêté.
- 39)** Débrayez toujours la prise de force quand l'angle de l'arbre à cardans est trop ouvert (jamais plus de 10 degrés Fig. 3) et lorsque vous ne devez pas l'utiliser.
- 40)** Nettoyez et graissez l'arbre à cardans uniquement quand la prise de force est débrayée, le moteur éteint, le frein de stationnement bloqué et la clé retirée.
- 41)** Quand vous n'utilisez pas l'arbre à cardans, posez-le sur chandelle (12 Fig. 1).
- 42)** Après démontage de l'arbre à cardans, remettez le cache de protection sur l'arbre de la prise de force.
- 43)** L'utilisation prolongée de la machine peut donner lieu à l'échauffement de la boîte du réducteur (4 Fig. 1) et des éléments du circuit hydraulique, évitez de toucher ces éléments pendant et immédiatement après l'utilisation, car vous risqueriez de vous brûler.
- 44)** N'effectuez des travaux d'entretien et de nettoyage qu'après avoir débranché la prise de force, arrêté le moteur, tiré le frein de stationnement et bloqué le tracteur avec une cale ou un caillou sous les roues.

- animales en la zona de acción y que el régimen elegido corresponda con el consentido. No superar nunca el máximo previsto.
- 38)** No inserir la toma de fuerza con el motor apagado.
- 39)** Desactivar, siempre, la toma de fuerza cuando el árbol cardánico hace un ángulo demasiado abierto (nunca superar los 10 grados - Fig. 3) y cuando no la usamos.
- 40)** Limpiar y engrasar el árbol cardánico sólo cuando la toma de fuerza está desactivada, el motor está apagado, el freno de estacionamiento está activado y la llave no está en contacto.
- 41)** Cuando no lo usamos apoyar el árbol cardánico sobre el soporte previsto para ello (12 Fig. 1).
- 42)** Luego de desmontar el árbol cardánico, volver a poner la protección sobre el árbol de la toma de fuerza.
- 43)** El uso prolongado de la máquina puede provocar un calentamiento de la caja del reductor (4 Fig. 1) y de los eventuales elementos del circuito hidráulico. Evitar tocar estos elementos durante el uso e inmediatamente después: peligro de quemaduras!
- 44)** No realizar trabajos de mantenimiento y de limpieza sin desactivar la toma de fuerza, apagar el motor, activar el freno de estacionamiento y bloquear el tractor con una piedra u otro elemento.
- 45)** Periódicamente controlar el ajuste de

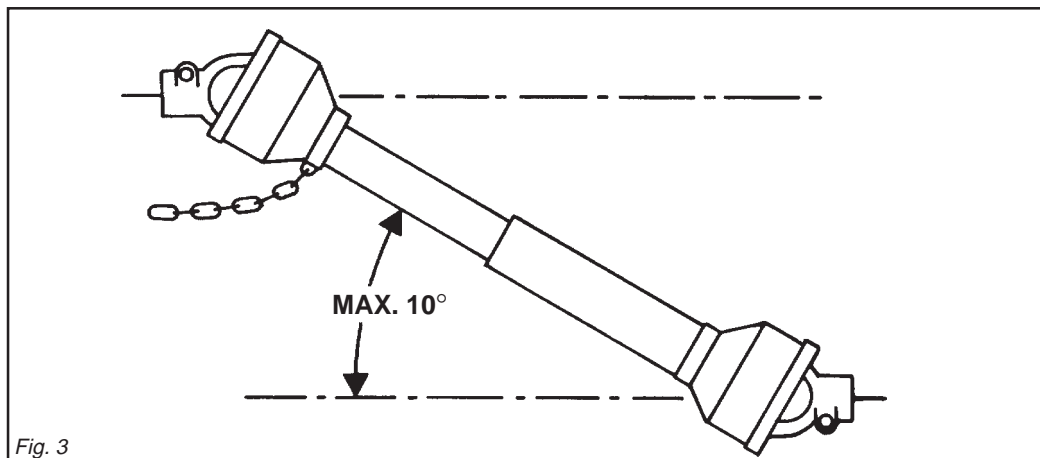

Fig. 3

- con un ceppo o un sasso sotto le ruote.
- 45)** Periodicamente verificare il serraggio e la tenuta delle viti e dadi, eventualmente riserrarli.
- 46)** Nei lavori di manutenzione e di sostituzione dei coltelli con l'erpice sollevato, mettere per precauzione adeguati sostegni sotto l'attrezzatura.
- 47)** Prima di lavorare sugli utensili da taglio; staccare la presa di forza, spegnere il trattore, inserire il freno di stazionamento ed assicurarsi che gli utensili siano completamente fermi.
- 48)** Rispettare la conformità degli olii consigliati.
- 49)** Le parti di ricambio devono corrispondere alle esigenze definite dal costruttore. Usare solo ricambi originali.
- 50)** Le decalcomanie relative alla sicurezza devono essere sempre ben evidenti; vanno tenute pulite e vanno sostituite se diventano poco leggibili (eventualmente possono essere richieste al concessionario).
- 51)** Il libretto delle istruzioni per l'uso, deve essere conservato per tutta la durata della macchina.

3.0 NORME D'USO

3.1 MACCHINE FORNITE PARZIALMENTE MONTATE

Per motivi di ingombro possono essere fornite macchine con gruppi sciolti o staccati (comunque contenuti nello stesso imballaggio).

Normalmente è il castello 3° punto che viene allegato a parte e che deve essere fissato successivamente alla macchina dal cliente.

Curare il montaggio di queste parti, riferendosi anche alle tavole del catalogo ricambi. In particolare, rispettare i valori della coppie di serraggio delle viti a corredo, come indicato in tabella a pag. 21.

- gaged and the tractor locked in position by a block or stone under the wheels.*
- 45)** Periodically check that all nuts and bolts are fully tightened. Re-tighten them if necessary.
- 46)** Always place adequate supports under the implement when servicing the machine or replacing the hoe blades with the implement raised.
- 47)** Before working on the cutting tools, disengage the pto, switch off the tractor engine, engage the hand brake and check that the blades are completely at a standstill.
- 48)** Only use the recommended oils.
- 49)** The spare parts must correspond to the requirements established by the manufacturer. Only use genuine spare parts.
- 50)** The safety transfers must always be perfectly visible. They must be kept clean and should be replaced if they become illegible. Replacements are available on request from your local dealer.
- 51)** The instruction manual must be kept for as long as the machine lasts.

3.0 USE INSTRUCTIONS

3.1 MACHINES SUPPLIED PARTLY BROKEN-DOWN

When large volumes are involved, machines can be supplied with parts detached or removed (but always in the same packing units).

Normally the 3-point frame is shipped separate and will later be fixed to the machine at the customer's premises. Execute these installation operations with the utmost care.

Refer to the list of parts in the Spare Parts Catalogue. In particular, apply the screw tightening torques as listed in the Chart on page 21.

- 45)** Alle Schrauben und Muttern regelmäßig auf festen Sitz prüfen und ggf. nachziehen.
- 46)** Bei Wartungsarbeiten und beim Ersetzen der Hackmesser bei aufgeboktem Gerät ist dieses zur Vorsicht mit geeigneten Vorrichtungen abzustützen.
- 47)** Bevor man an den Schneidwerkzeugen arbeitet, die Zapfwelle ausschalten, den Motor abstellen, die Feststellbremse ziehen und sicherstellen, daß die Werkzeuge ganz stillstehen.
- 48)** Darauf achten, die empfohlenen Schmierstoffe zu benutzen.
- 49)** Die Ersatzteile müssen den Ansprüchen gerecht werden, die der Hersteller angibt. Nur Original-Ersatzteile verwenden.
- 50)** Die Sicherheitsaufkleber müssen immer gut sichtbar sein. Sie sind daher sauber zu halten und zu ersetzen, wenn sie unleserlich werden (Können ggf. beim Vertragshändler angefordert werden).
- 51)** Die Betriebsanleitung der Maschine ist sorgfältig aufzubewahren, solange die Maschine Vorhanden ist.

3.0 BETRIEBS ANLEITUNG

3.1 TEILWEISEMONTIERT GELIEFERTEMASCHINEN

Aus Gründen der Platzeinsparung können Maschinen mit abgelösten oder abgetrennten Untergruppen ausgeliefert werden (die aber stets in der gleichen Verpackung enthalten sind).

In der Regel wird der Oberlenkeranschluß der Maschine separat beige packt und muß dann anschließend vom Kunden an der Maschine befestigt werden. Die Montage dieser Teile ist sorgfältig vorzunehmen. Dabei ist Bezug auf die Tafeln des Ersatzteilkatalogs zu nehmen. Insbesondere die Werte der Anzugsmomente der zum Lieferumfang gehörenden Schrauben beachten, die in der Tabelle auf Seite 21 stehen.

- 45)** Vérifiez périodiquement le serrage et la tenue des vis et des écrous. Au besoin resserrez-les.
- 46)** Quand vous devez remplacer les coupeaux ou effectuer des interventions sur l'outil soulevé, n'oubliez pas de mettre des supports appropriés sous l'appareil.
- 47)** Avant d'intervenir sur les outils de coupe, débrayez la prise de force, arrêtez le moteur, bloquez le frein de stationnement et assurez-vous que les outils sont arrêtés.
- 48)** Utilisez exclusivement les huiles préconisées.
- 49)** Les pièces détachées doivent correspondre aux exigences définies par le constructeur. Utilisez uniquement des pièces d'origine.
- 50)** Les décalcomanies relatives à la sécurité doivent être toujours visibles. Il faut les garder bien propres et les remplacer dès qu'elles sont peu lisibles (vous pouvez éventuellement les demander au concessionnaire).
- 51)** La notice d'instructions doit être conservée pour toute la durée de la machine.

3.0 UTILISATION

3.1 MACHINES FOURNIES EN PARTIE DEMONTEES

Pour des raisons d'encombrement les machines peuvent être fournies avec des groupes non assemblés ou démontés (contenus dans le même emballage). Normalement le châssis du 3 point d'attelage est livré à part et il doit être fixé à la machine par le client.

Effectuer le montage des ces pièces très attentivement, en consultant les tables du catalogue des pièces détachées. Notamment respecter les valeurs des couples de serrage des vis en dotation, comme indiqué dans le tableau à la page 21.

- los tornillos y tuercas, eventualmente apretarlos.
- 46)** En los trabajos de mantenimiento y de sustitución de las azadas con el equipo alzado, poner por precaución adecuados soportes debajo de el equipo.
- 47)** Antes de trabajar con las herramientas de corte: desenganchar la toma de fuerza, apagar el tractor, activar el freno de estacionamiento y controlar que las herramientas estén detenidas.
- 48)** Respetar las características de los aceite aconsejados.
- 49)** Los repuestos deben corresponder a las exigencias definidas por el fabricante. Usar siempre repuestos originales.
- 50)** Las calcomanías correspondientes a la seguridad deben siempre ser evidentes; hay que limpiarlas y sustituirlas si no son leibles (eventualmente podemos solicitarlos al concesionario).
- 51)** El manual de las instrucciones de empleo debe guardarse durante toda la vida de la maquina.

3.0 NORMAS DE USO

3.1 MAQUINAS SUMINISTRADAS PARCIALMENTE MONTADAS

Para razones de espacio pueden ser suministradas máquinas con grupos desensamblados o bien separados (de todas maneras incluidos en el mismo embalaje). Normalmente el bastidor 3° punto se adjunta por separado y debe ser fijado sucesivamente a la máquina por el cliente. Cuidar el montaje de estas piezas, haciendo referencia también a las tablas del catálogo repuestos.

En particular, respetar los valores de los pares de torsión de los tornillos en dotación, según lo indicado en la tabla a la página 21.

3.2 PRIMA DELL'USO

Prima di mettere in funzione la macchina, eseguire le seguenti operazioni:

- Controllare che la macchina sia perfettamente in ordine, che i lubrificanti siano al giusto livello (vedere capitolo «Manutenzione») e che tutti gli organi soggetti ad usura e deterioramento siano pienamente efficienti.
- Controllare che la macchina, anche quella provvista di rullo, sia ben regolata per l'ottenimento della profondità di lavoro desiderata.



ATTENZIONE

Installare, prima della messa in funzione della macchina, le protezioni antinfortunistiche fornite smontate per ragioni di trasporto:

- Il gruppo delle protezioni, composto dall'attacco (1 Fig. 4) che fa da fermo per i tubi (2 Fig. 4) bloccati dalla staffa (3 Fig. 4) e dalle viti (4 Fig. 4), è fissato al tubo quadro anteriore (5 Fig. 4) mediante i cavallotti (6 Fig. 4), e va posizionato uno a destra e uno a sinistra il più esternamente possibili.
- Lateralmente, su entrambe le fiancate, vanno fissate tramite le viti le protezioni sagomate (7 Fig. 4).

Per ottenere le migliori prestazioni della macchina, seguire attentamente quanto di seguito riportato.

3.2 BEFORE USE

Carry out the following operations before using the machine:

- Check that the machine is in perfect order, that the lubricants are at the correct levels (consult the «Maintenance» chapter) and that all parts subject to wear and deterioration are fully efficient.
- Check that the machine, even those equipped with rollers, are well adjusted in order to obtain the desired work depth.



WARNING

Always install the accident-prevention guards before using the machine. These will have been supplied demounted for transport reasons:

- The protection unit, consisting of the coupling (1 Fig. 4) that acts as a clamp for the pipes (2 Fig. 4) locked by the bracket (3 Fig. 4) and by the screws (4 Fig. 4), is fixed to the square front pipe (5 Fig. 4) by the U-bolts (6 Fig. 4) and should be positioned as far outwards as possible, one on the right and the other on the left.
- The shaped protections should be fixed laterally with screws to both the sides (7 Fig. 4).

Strictly comply with the following instructions to obtain the best performances from the machine.

3.2 VOR DER INBETRIEBNAHME

Bevor der Maschine in Betrieb genommen wird, sind folgende Punkte sicherzustellen:

- Der Maschine muß vollkommen in Ordnung sein, die Schmierstofffüllung muß stimmen (vgl. Kapitel «Wartung») und alle Verschleiß und Beschädigung ausgesetzten Teile müssen voll leistungsfähig sein.
- Sicherstellen, daß der Maschine, auch wenn er mit Walze versehen ist, gut eingestallt ist, damit er die gewünschte Arbeitstiefe erreicht.



ACHTUNG

Vor der Inbetriebnahme der Maschine sind die Unfallschutz-Elemente zu installieren, die für den Transport abmontiert worden sind:

- Die Gruppe der Schutzvorrichtungen, die sich aus dem Anschluß (1 Abb. 4), der zur Arretierung für die Rohre (2 Abb. 4) dient, die durch den Bügel (3 Abb. 4) blockiert werden, und den Schrauben (4 Abb. 4) zusammensetzt, wird am vorderen Vierkantröhr (5 Abb. 4) mit den U-Bolzen (6 Abb. 4) befestigt. Eine davon ist rechts und eine links, so weit wie möglich außen anzubringen.
- Seitlich auf den beiden Seitenteilen sind die geformten Schutzteile (7 Abb. 4) mit Schrauben zu befestigen.

Um die besten Leistungen der Maschine zu erhalten, immer die folgenden Anleitungen beachten.

3.2 AVANT UTILISATION

Avant de mettre la machine en marche effectuez les contrôles suivants:

- Vérifiez que la machine est en parfait état, que les lubrifiants sont au bon niveau (voir chapitre «Entretien») et que toutes les pièces soumises à usure et détérioration sont en bon état.
- S'assurer que la machine aussi ce dotée de rouleau est bien réglée pour obtenir une profondeur plus appropriées suivant les nécessités.



ATTENTION

Avant de mettre la machine en marche montez les protections qui sont livrées démontées pour des raisons de transport.

- Le groupe des protections, comprenant l'attelage (1 Fig. 4) qui sert de butée pour les tubes (2 Fig. 4) bloqués par la bride (3 Fig. 4) et par les vis (4 Fig. 4), est fixé au tube carré avant (5 Fig. 4) par des crampons (6 Fig. 4). Positionner une protection à droite et une à gauche, le plus possible à l'extérieur.
- Les protections galbées doivent être fixées latéralement, des deux côtés (7 Fig. 4) avec les vis des protections.

Pour obtenir les meilleures performances de votre machine respectez attentivement les instructions ci-après.

3.2 ANTES DEL USO

Antes de poner en función la máquina, efectuar las siguientes operaciones:

- Controlar que la máquina esté perfectamente en orden, que los lubricantes estén a nivel (ver capítulo «Mantenimiento») y que todos los órganos sujetos a desgaste estén en buen estado.
- Controlar que la máquina también aquella con cilindro, esté bien regulada para obtener la profundidad de trabajo según las necesidades.



ATENCIÓN

Instalar, antes de la puesta en función de la máquina, las protecciones contra accidentes que se suministran desmontadas por razones de espacio.

- El grupo de las protecciones, compuesto por la conexión (1 Fig. 4) que funciona como bloqueo de los tubos (2 Fig. 4) bloqueados a su vez por el soporte (3 Fig. 4) y por los tornillos (4 Fig. 4), está fijado en el tubo cuadrado anterior (5 Fig. 4) mediante los pernos de U (6 Fig. 4) y debe ser emplazado uno a la derecha y uno a la izquierda lo más externamente posible.
- Lateralmente, sobre ambos lados, debemos fijar mediante los tornillos las protecciones molduradas (7 Fig. 4).

Para obtener las mejores prestaciones del equipo, seguir las siguientes instrucciones.

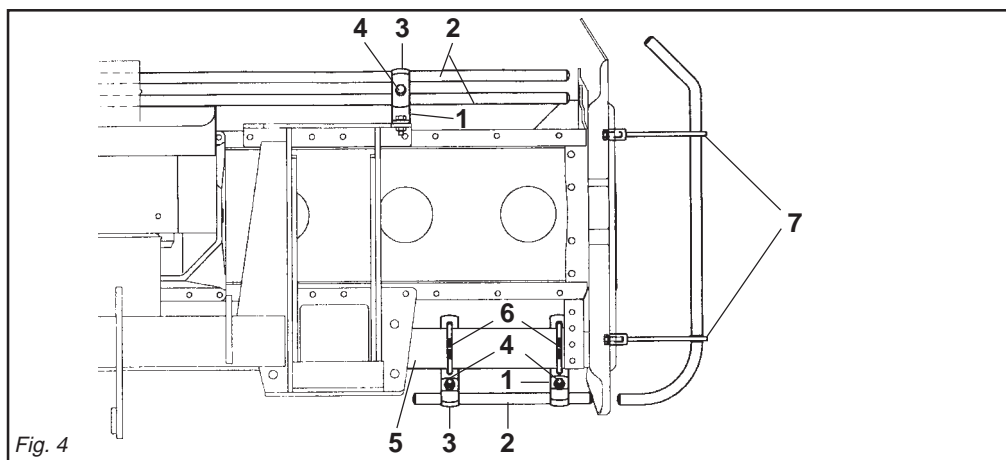

Fig. 4



AVVERTENZA

Tutte le seguenti operazioni di manutenzione, regolazione e di approntamento alla lavorazione, devono essere eseguite tassativamente con presa di forza del trattore disinserita, macchina a terra e trattore spento e ben fermo.

3.3 APPLICAZIONE AL TRATTORE

L'applicazione della macchina al trattore deve avvenire in piano. Tutte le macchine sono applicabili a qualsiasi trattore munito di attacco universale a tre punti. La ditta costruttrice, declina ogni responsabilità per rotture sul trattore.



PERICOLO

L'applicazione al trattore è una fase molto pericolosa. Fare molta attenzione ad effettuare l'intera operazione seguendo le istruzioni.

La corretta posizione trattore/macchina, viene determinata, ponendo la macchina ad una distanza, tale che il giunto cardanico resti esteso 5-10 cm dalla posizione di massima chiusura.

A questo punto, procedere come segue:

- 1- Accostare le barre del sollevatore ponendole all'interno delle piastre (1 Fig. 5), inserire il perno (2 Fig. 5) nel foro predisposto e bloccare con le copiglie a scatto.
- 2- Bloccare le barre del sollevatore con le apposite catene e tenditori paralleli sul trattore. Tale accorgimento deve essere messo in atto per evitare qualsiasi spostamento, in senso trasversale, della macchina.
- 3 - Innestare l'albero cardanico e assicurarsi che sia perfettamente bloccato sulla presa di forza. Verificare che la protezione ruoti liberamente e fissarla con l'apposita catenella. Rimuovere il sostegno dall'albero cardanico (12 Fig. 1) e riportarlo fissandolo nell'apposito aggancio.



WARNING

None of the following servicing, adjustment and preparation operations must be carried out unless the pto is disengaged, the machine is on the ground, the tractor engine is off and the tractor itself is safely at a braked.

3.3 HITCHING TO THE TRACTOR

Work on a flat surface when fitting the machine to the tractor. All machines can be fitted to any tractor with a universal 3-point coupling. The manufacturer declines all responsibility for damage to the tractor.



DANGER

Implement attachment to the tractor is a very dangerous phase. Take great care and carry out the entire operation according to the instructions.

The correct tractor/machine position is established by setting the machine at a sufficient distance to allow the universal joint to remain 5-10 cm from the maximum closing position.

Now proceed in the following way:

- 1- *Near the lift bars, setting them in the most suitable plates (1 Fig. 5). Insert the pin (2 Fig. 5) into the relative hole and lock in place with the snap-in split pins.*
- 2- *Lock the lift links using the relative chains and couplings parallel to the tractor. This operation must be carried out to prevent the machine from moving in a horizontal direction.*
- 3 - *Engage the cardan shaft and check that it is perfectly locked on the pto. Check that the guard is free to turn and fix it with the relative latch. Remove the cardan shaft support (12 Fig. 1) and re-position it by fixing it on the relative hook.*



ACHTUNG

Alle im folgenden beschriebenen Wartungs, Einstellungs und Rüstarbeiten müssen mit ausgeschalteter Schlepper-Zapfwelle, Gerät am Boden und ausgeschaltetem und stillstehendem Schlepper ausgeführt werden.

3.3 ANBRINGUNG AM SCHLEPPER

Der Anbau der Maschine am Schlepper muß auf ebenem Boden erfolgen. Alle Maschinen lassen sich an jedem Schlepper montieren, der mit einer universellen Dreipunkt-Kupplung versehen ist. Der Hersteller haftet nicht für Schaden am Schlepper.



GEFAHR

Der Anbau am Schlepper ist ein sehr gefährlicher Schritt. Sehr vorsichtig vorgehen und den ganzen Vorgang gemäß der Anweisung ausführen.

Die korrekte Position von Schlepper und Maschine wird dadurch festgelegt, daß man den Maschine in einem solchen Abstand vor den Schlepper bringt, daß die Gelenkwelle 5-10 cm länger ist als bei der Position, in der sie so weit wie möglich geschlossen ist. Nun folgendermaßen vorgehen:

- 1- Die Lenker des Krafthebers annähern und in die am besten geeigneten Platten schieben (1 Abb. 5). Den Bolzen (2 Abb. 5) in das Loch stecken und mit dem einrastenden Splint blockieren.
- 2- Die Lenker des Krafthebers mit den Stabilisierungsketten und Spannvorrichtungen des Schleppers parallel zum Schlepper blockieren. Dieser Vorgang ist auch bei Straßenfahrten erforderlich, damit das Gerät nicht seitlich ausschwenkt.
- 3 - Die Gelenkwelle einstecken und sicherstellen, daß sie fest mit der Zapfwelle verbunden ist. Sicherstellen, daß der Gelenkwellenschutz sich frei



ATTENTION

Toutes les opérations d'entretien, réglage et préparation au travail ne doivent être effectuées que si la prise de force du tracteur est débrayée, la houe rotative posée par terre et le tracteur éteint et bloqué.

3.3 ATTELAGE AU TRACTEUR

L'attelage de la machine au tracteur doit être effectué sur un terrain plat.

Toutes les machines peuvent s'adapter à n'importe quel tracteur muni d'un attelage universel à trois points. Le constructeur décline toute responsabilité dans le cas de ruptures sur le tracteur.



DANGER

L'attelage au tracteur est une opération très dangereuse. Faites très attention et respectez les instructions.

La position exacte de tracteur/machine rotative est obtenue en mettant l'appareil à une distance telle que le joint de cardan reste détendu de 5-10 cm par rapport à la position de fermeture totale. Après quoi procédez de la manière suivante:

- 1- *Approchez les barres du relevage en les plaçant à l'intérieur des plaques les plus appropriées (1 Fig.5), introduisez l'axe (2 Fig. 5) dans le trou correspondant et bloquez par les goupilles à encastrement.*
- 2- *Bloquez les barres du relevage avec les chaînes et les tendeurs parallèles sur le tracteur. Cette opération a pour but d'éviter tout débattement de la machine dans le sens horizontal.*
- 3 - *Engagez l'arbre à cardans dans la prise de force et contrôlez qu'il est bloqué parfaitement. Vérifiez que la protection tourne librement et fixez-la par la chaînette. Enlevez le support de l'arbre à cardans (12 Fig. 1) et ran-*



ATENCIÓN

Las siguientes operaciones de mantenimiento, regulación y preparación para el trabajo, deben realizarse siempre con la toma de fuerza del tractor desactivada, la máquina sobre el suelo y el tractor apagado y detenido.

3.3 APLICACION AL TRACTOR

El enganche de la máquina debe realizarse sobre una superficie plana. Todas las máquinas pueden ser aplicadas a cualquier tractor que posea el enganche universal de tres puntos.

El fabricante declina toda responsabilidad por las roturas en el tractor.



PELIGRO

La aplicación al tractor es una fase muy peligrosa. Prestar mucha atención y efectuar toda la operación siguiendo las instrucciones.

La correcta posición tractor/máquina se determina colocando la grada a una distancia tal que el acoplamiento cardánico quede extendido 5-10 cm de la posición de máximo cierre. Luego operar del siguiente modo:

- 1- Acercar las barras del elevador poniéndolas dentro de las placas más indicadas (1 Fig. 5), introducir el perno (2 Fig. 5) en el orificio y bloquear con los pasadores de resorte.
- 2 - Bloquear las barras del elevador con las respectivas cadenas y tensores paralelos en el tractor. Dicha operación es necesaria para evitar todo tipo de desplazamiento, en sentido horizontal, de la máquina.
- 3 - Acoplar el árbol cardánico y controlar que quede bien bloqueado en la toma de fuerza. Verificar que la protección gire libremente y fijarla con la relativa cadena. Extraer el soporte de árbol cardánico (12 Fig. 1) y volver a colo-

4 - Collegare il terzo punto superiore ed effettuare una corretta regolazione con il tirante (1 Fig. 6) verificando che il piano superiore della macchina (A Fig. 6) risulti parallelo al piano terra (B Fig. 6). Ciò è molto importante allo scopo di ottenere il parallelismo tra asse albero presa di forza della macchina e quello della presa di forza del trattore. Operare in queste condizioni significa limitare le sollecitazioni sulla presa di forza stessa e prolungare la durata dell'albero cardanico e della macchina stessa.

4 - Connect the upper third-point and correctly regulate by means of the adjuster (1 Fig. 6), checking that the upper surface of the machine (A Fig. 6) is parallel to the ground (B Fig. 6). This is very important since it achieves parallelism between the axis of the machine and that of the tractor pto. When the implement operates in these conditions, there will be less stress on the pto itself while the cardan shaft and implement will be much less subject to wear.

versreihen kann und mit der Kette befestigen. Den Halter der Gelenkwelle (12 Abb. 1) entfernen und ihn in dem vorgesehenen Haken befestigen.

4 - Den oberen Kupplungspunkt anschließen und den oberen Lenker (1 Abb. 6) korrekt einstellen. Sicherstellen, daß die obere Haubenkante der Maschine (A Abb. 6) parallel zum Boden (B Abb. 6) steht. Das ist sehr wichtig, um die Parallelität zwischen der Achse der Maschine und der der Schlepper-Zapfwelle zu erhalten. Wenn diese Parallelität gegeben ist, wird die Zapfwelle weniger belastet und das Leben von Gelenkwelle und Gerät wird verlängert.

gez-le en le fixant dans le crochet spécial.

4 - Reliez le troisième point supérieur et réglez correctement à l'aide du tirant (1 Fig. 6). Assurez-vous que le plan supérieur de la machine (A Fig. 6) soit pratiquement parallèle au terrain (B Fig. 6). Ceci est très important en vue d'obtenir le parallélisme entre l'axe de la machine et celui de la prise de force du tracteur. Travailler dans ces conditions signifie limiter les sollicitations sur la prise de force et prolonger la durée de l'arbre à cardans, mais aussi de la machine.

carlo fijándolo con el correspondiente gancho.

4 - Conectar el tercer punto superior y efectuar una correcta regulación con el tirante de regulación (1 Fig. 6) controlando que el plano superior de la máquina (A Fig. 6) resulte paralelo al plano al nivel del suelo (B Fig. 6). Esto es muy importante para obtener paralelismo entre el eje de la máquina y el eje de la toma de fuerza del tractor. Esto permite limitar los esfuerzos sobre la toma de fuerza misma y hacer durar el árbol cardánico y la máquina misma.

3.3.1 ALBERO CARDANICO

Adattamento albero cardanico

L'albero cardanico, fornito con la macchina, è di lunghezza standard.

Si può quindi rendere necessario l'adattamento dell'albero cardanico. In questo caso prima di intervenire sull'albero cardanico, interpellare il Costruttore del medesimo per l'eventuale adattamento.



CAUTELA

Quando l'albero cardanico è sfilato al massimo, i due tubi devono sovrapporsi per almeno 15 cm. Quando esso è inserito al massimo, il gioco minimo consentito deve essere di 4 cm. (Fig. 7).

3.3.1 CARDAN SHAFT

Cardan shaft adaption

The Cardan shaft, supplied with the machine, is of standard length.

Therefore it might be necessary to adapt the Cardan shaft. In that case, before doing anything, consult the Manufacturer for the eventual adaptation.



CAUTION

When the cardan shaft is fully extended, the two tubes must overlap by at least 15 cm. When fully inserted, the minimum play must be 4 cm. (Fig. 7).

3.3.1 GELENKWELLE

Anpassung der Gelenkwelle

Die mit der Maschine gelieferte Gelenkwelle hat Standardlänge, aus diesem Grunde kann ihre Anpassung notwendig sein. In diesem Fall sich vor dem Eingriff an den Hersteller der Gelenkwelle für deren eventuelle Anpassung wenden.



VORSICHT

Wenn die Gelenkwelle so weit wie möglich auseinandergezogen ist, müssen die beiden Teile sich noch um wenigstens 15 cm überlappen. Wenn die beiden Teile ganz zusammengeschieben sind, muß das kleinstmögliche Spiel 4 cm ausmachen. (Abb. 7).



IMPORTANT

Quand l'arbre à cardans est déboîté au maximum, les deux tubes doivent se superposer d'au moins 15 cm. Quand il est entièrement rentré, le jeu minimum admissible doit être de 4 cm. (Fig. 7).



CAUTELA

Cuando el árbol cardánico está extraído al máximo, los dos tubos deben superponerse por lo menos 15 cm. Cuando está inserido al máximo, el juego mínimo permitido debe ser de 4 cm. (Fig. 7).

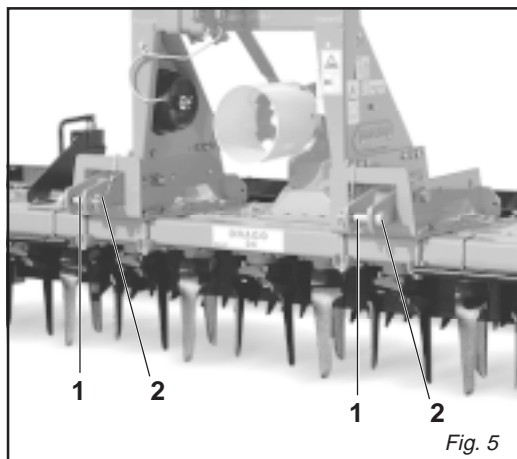

Fig. 5

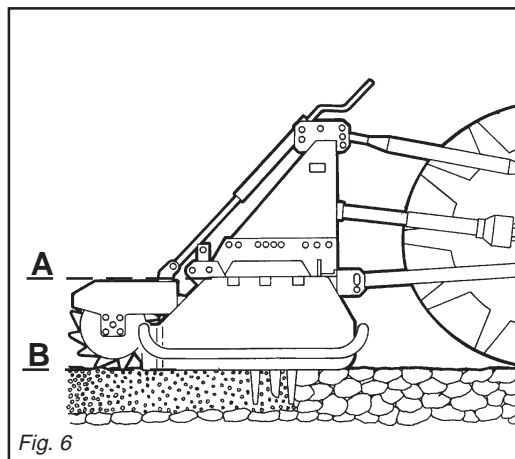

Fig. 6

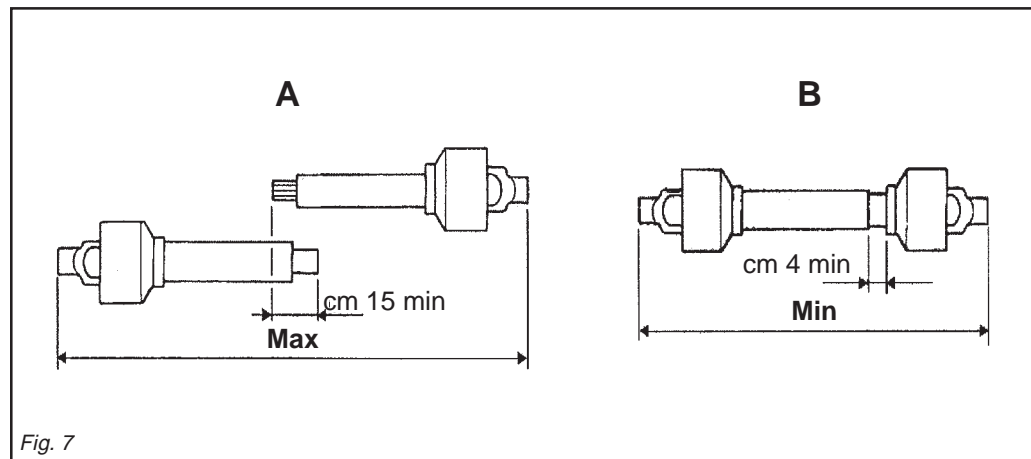

Fig. 7



CAUTELA

Usando la macchina su di un altro trattore, verificare quanto riportato nel punto precedente e verificare che le protezioni coprano completamente le parti in rotazione dell'albero cardanico.

Regolazione dell'albero cardanico con frizione

L'albero cardanico può essere dotato di frizione di sicurezza per proteggere gli organi di trasmissione della macchina da sforzi e/o sovraccarichi eccessivi. Il cardano non deve superare l'inclinazione di 10 gradi (Fig. 3).

La frizione è già pre-regolata per uno sforzo medio. Se slitta troppo facilmente (suriscaldandosi) è necessario avvitare uniformemente tutti i dadi (1 Fig. 8) che stringono le molle. Qualora l'albero cardanico fornito abbia il mozzo con bloccaggio a bulloni (2 Fig. 8), assicurarsi che questi siano serrati con forza.



CAUTELA

Se nonostante siano stati avvitati tutti i dadi la frizione slitta ancora, è necessario sostituire i dischi di attrito della frizione.

Se la frizione non slitta, svitare uniformemente tutti i dadi (1 Fig. 8) che fissano le molle. Svitare un giro alla volta e verificare la frizione dopo circa 300 metri di lavoro. Se necessario ripetere l'operazione, sempre svitando un giro alla volta. Se la frizione mantiene durante il lavoro una temperatura di circa 40-50 gradi circa significa che è regolata in modo corretto.



CAUTELA

Non serrare mai a fondo i dadi, poiché in tal modo si elimina la funzione delle molle e dunque della frizione a danno degli organi di trasmissione.



CAUTION

If the implement is used on another tractor, always check the before and that the guards completely cover the rotating parts of the cardan shaft.

Adjusting the cardan shaft with clutch

The cardan shaft can be equipped with safety clutch to protect the transmission components of the machine from stress and/or excessive overloads. The tilt of the cardan shaft must not exceed 10 degrees (Fig. 3).

The clutch is already pre-adjusted for average stress. If it slips too easily (and overheats), it will be necessary to evenly tighten all the nuts (1 Fig. 8) that retain the springs. If the supplied cardan shaft has a bolt-locked hub (2 Fig. 8), check that these bolts are fully tightened.



CAUTION

The clutch disks must be changed if the clutch still slips after all the nuts have been tightened.

If the clutch does not slip, evenly unscrew all the spring fixing nuts (1 Fig. 8). Unscrew one turn at a time and check the clutch after having worked about 300 meters. Repeat the operation if necessary, remembering to unscrew one turn at a time. If the clutch maintains a temperature of about 40-50 degrees during work, this means that it has been correctly regulated.



CAUTION

Never fully torque the nuts since this would void the function of the springs and, subsequently, of the clutch, thus damaging the transmission components.



VORSICHT

Wenn das Gerät auf einem anderen Schlepper benutzt wird, ist zu prüfen, was in dem vorherigen Punkt steht, und sicherzustellen, daß die drehenden Teile der Gelenkwelle ganz durch den Schutz bedeckt werden.

Einstellung der Gelenkwelle mit Kupplung

Die Gelenkwelle kann mit einer Sicherheitskupplung ausgerüstet werden, um die Getriebeteile des Gerätes vor Überlastungen und/oder Beanspruchungen zu schützen. Die Gelenkwelle darf keine Neigung über 10 Grad aufweisen (Abb. 3). Die Kupplung ist auf eine mittlere Beanspruchung voreingestellt. Wenn die Kupplung zu schnell schlupft (Überhitzung), muß man alle Muttern (1 Abb. 8), die die Federn spannen, noch weiter anziehen. Sollte die mit dem Gerät gelieferte Gelenkwelle eine mit Schraubbolzen blockierte Nabe (2 Abb. 8) haben, sicherstellen, daß diese angezogen sind.



VORSICHT

Wenn die Kupplung dennoch schlupft, obwohl man alle Muttern der Kupplung angezogen hat, sind die Reibscheiben der Kupplung zu ersetzen.

Wenn die Kupplung nicht schlupft, alle Muttern (1 Abb. 8), die die Federn spannen, gleichmäßig lockern. Alle Muttern um eine Umdrehung losschrauben und die Kupplung nach 300 Metern Fahrstrecke prüfen. Den Vorgang falls erforderlich wiederholen, jeweils eine Umdrehung pro Versuch. Wenn die Kupplung während der Arbeit eine Temperatur von circa 40-50°C beibehält, ist sie richtig eingestellt.



VORSICHT

Die Muttern nie ganz festziehen, weil dabei die Wirkung die Federn und damit der Kupplung aufgehoben würde, was sich schädlich auf die Getriebeteile auswirken würde.



IMPORTANT

Si vous utilisez l'outillage sur un autre tracteur, vérifiez les instructions du point précédent et contrôlez que les protections couvrent entièrement les parties en rotation de l'arbre à cardans.

Réglage de l'arbre à cardans avec embrayage

L'arbre à cardans peut être équipé d'embrayage de sécurité pour protéger les organes de transmission de la machine en cas d'efforts ou de surcharges excessives. L'inclinaison du cardan de doit pas dépasser 10 degrés (Fig. 3). L'embrayage est déjà réglé pour un effort moyen. Lorsqu'il patine facilement (en se surchauffant) il faut visser de manière uniforme tous les écrous (1 Fig. 8) de serrage des ressorts.

Si le moyeu de l'arbre à cardans dispose d'un blocage par boulons (2 Fig. 8), assurez-vous que ces derniers sont bien serrés.



IMPORTANT

Si l'embrayage patine même après avoir vissé tous les écrous, remplacez les plateaux de l'embrayage.

Si l'embrayage ne patine pas, dévissez de manière uniforme tous les écrous (1 Fig. 8) de fixation des ressorts. Dévissez d'un tour à la fois et vérifiez l'embrayage après environ 300 mètres de travail. Si nécessaire, répétez l'opération en dévissant toujours d'un tour à la fois. Quand l'embrayage maintient une température d'environ 40-50 degrés pendant le travail, cela signifie qu'il est réglé correctement.



IMPORTANT

Ne serrez jamais à fond les écrous car cela annule la fonction des ressorts et donc de l'embrayage au détriment des organes de transmission.



CAUTELA

Quando usamos el equipo con otro tractor, debemos controlar lo expuesto en el punto precedente y cerciorarnos que las protecciones cubran íntegramente las partes en rotación del árbol cardánico.

Regulación del árbol cardánico con embrague

El árbol cardánico puede tener embrague de seguridad para proteger los órganos de transmisión de la máquina de esfuerzos y/o sobrecargas excesivas. El cardán no debe superar la inclinación de 10 grados (Fig. 3).

El embrague está ya pre-regulado para un esfuerzo medio. Si patina muy fácilmente (recalentándose) es necesario ajustar uniformemente todas las tuercas (1 Fig. 8) que apretan en el resorte.

Si el árbol cardánico tiene el cubo con bloqueo de bulones (2 Fig. 8), controlar que estos últimos estén bien ajustados.



CAUTELA

Si luego de ajustar todas las tuercas el embrague patina aún, es necesario sustituir los discos del embrague.

Si el embrague no patina, aflojar uniformemente todas las tuercas (1 Fig. 8) que fijan el resorte. Aflojar una vuelta a la vez y controlar el embrague luego de 300 metros de trabajo. Si es necesario repetir la operación siempre aflojando un giro a la vez. Si el embrague mantiene durante el trabajo una temperatura de 40-50 grados significa que está regulado en modo correcto.



CAUTELA

No ajustar nunca a fondo las tuercas, ya que de este modo eliminaríamos la acción del resorte y por lo tanto también del embrague, dañando los órganos de transmisión.

Albero cardanico con limitatore di sicurezza

Il limitatore, inserito nel giunto cardanico, è dotato di un bullone di sicurezza, tarato per uno sforzo medio. Qualora, in presenza di ostacoli particolarmente resistenti tale bullone si tranci, è necessario sostituirlo con uno nuovo di dimensioni e materiale uguali.

Se tale bullone è inserito nel foro (2 Fig. 9) e si trancia ripetutamente, è consigliabile montarlo nel foro (1 Fig. 9).



CAUTELA

Evitare di far girare a vuoto (fuori del terreno) la macchina. Durante il lavoro evitare di effettuare curve con la macchina interrata, ne tantomeno lavorare in retromarcia (Fig. 10, 11). Sollevarla sempre per i cambiamenti di direzione e le inversioni di marcia. Durante il trasporto, od ogni qualvolta si renda necessario il sollevamento della zappatrice, è opportuno che il gruppo di sollevamento del trattore venga regolato in modo che la macchina stessa non sia sollevata da terra per più di 35 cm circa (Fig. 12).

Evitare di immettersi su strade pubbliche con la macchina sporca di terra, erba o quant'altro che produca sporchie e/o intralcio al traffico stradale.

Shaft with safety limiter

The limiter, inserted in the cardan joint, is equipped with a safety bolt that is set for an average force. Whenever unduly resistant obstacles cause the bolt to shear, it must be replaced by a new bolt, of the same size and material.

If the bolt, inserted in hole (2 Fig. 9), shears repeatedly, then we recommend inserting it in the hole (1 Fig. 9).



CAUTION

Never allow the machine to operate out of the soil. During work, avoid turning corners while the implement is soil working. Never work in reverse (Fig. 10, 11). Always raise the implement in order to reverse or change direction. During transport, or whenever the implement must be raised, it is advisable to adjust the lift unit of the tractor so that the implement itself is not raised more than about 35 cm from the ground (Fig. 12).

Do not drive on public highways if the machine is dirtied with soil, grass or anything else that could dirty and/or hamper the road traffic.

Lower the machine slowly to allow the blades to gradually penetrate the soil. Do not allow it to drop violently on to the ground.

Welle mit Sicherheitsbegrenzer

Der Begrenzer, ins Kardangelen eingebaut, verfügt über eine Sicherheitsmutter, die auf eine mittlere Belastung eingestellt ist. Wenn sich bei besonders widerstandskräftigen Hindernissen diese Mutterschraube durchtrennt, muß sie durch eine neue gleicher Maße und gleichen Materials ersetzt werden. Wenn diese Mutter-schraube in Öffnung (2 Fig. 9) eingefügt ist und sich wiederholt durchtrennt, raten wir sie in Öffnung (1 Fig. 9) zu montieren.



VORSICHT

Vermeiden Sie es, die Maschine unbelastet (außerhalb der Erde) laufen zu lassen. Wenn das Gerät unterirdisch arbeitet, keine Kurven fahren und auch nicht rückwärts fahren (Abb. 10, 11). Das Gerät zum Ändern der Richtung und zum Wenden immer ausheben. Während des Transportes, jedesmal wenn das Ausheben des Gerätes erforderlich wird, sollte der Kraftheber des Schleppers immer so eingestellt werden, daß das Gerät nicht mehr als circa 35 cm Abstand vom Boden aufweist (Abb. 12).

Vermeiden Sie es, auf öffentliche Straßen zu fahren, wenn die Maschine mit Erde, Gras oder anderem verschmutzt ist, das die Fahrbahn verschmutzen und/oder den Verkehr behindern kann.

Achten Sie darauf, daß das Gerät nicht auf den Boden fällt, sondern langsam gesenkt wird, um zu ermöglichen, daß

Arbre avec limiteur de sécurité

Le limiteur engagé dans le joint de cardan, est équipé d'un boulon de sécurité pour un effort moyen. Si en présence d'obstacles particulièrement résistants ce boulon se casse, le remplacer par un boulon neuf aux mêmes dimensions et matériau. Si ce boulon est introduit dans le trou (2 Fig. 9) et se casse maintes fois, on conseille de le monter dans le trou (1 Fig. 9).



IMPORTANT

Évitez de faire tourner l'appareil à vide (hors du sol). Pendant le travail évitez les virages quand la houe est enterrée ou bien en marche arrière. Relevez toujours l'appareil lors des changements de direction et des inversions de marche (Fig. 10, 11). Pendant le déplacement et chaque fois qu'il faut relever la houe, veillez à ce que le groupe de relevage du tracteur soit réglé de manière à la soulever au moins de 35 cm (Fig. 12).

Éviter de s'engager sur les routes publiques avec la machine souillée de terre, herbe ou autre pouvant salir ou gêner la circulation.

Ne pas faire tomber la machine avec violence sur le sol mais la faire descendre lentement pour faire pénétrer

Arbol con limitador de seguridad

El limitador, colocado en la conexión del cardaan, posee un perno de seguridad ajustado para un esfuerzo mediano.

Si, debido a obstáculos sobremanera resistentes, se tronchara el perno, hace falta que se sustituya con otro nuevo que tenga dimensiones y materiales iguales. Si el perno está introducido en el agujero (2 Fig. 9) y se tronchara muchas veces, se aconseja montarlo en el agujero (1 Fig. 9).



CAUTELA

Evitar hacer girar en vacío (no apoyada sobre el terreno) la máquina. Durante el trabajo evitar efectuar curvas con la máquina enterrada y no trabajar marcha atrás. Alzarla siempre para cambiar de dirección y para las inversiones de marcha (Fig. 10, 11). Durante el transporte, cada vez que se hace necesario alzar el equipo, es conveniente que el grupo de elevación del tractor se regule en modo tal que el equipo mismo no se alce desde el suelo más de 35 cm aprox. (Fig. 12).

Evitar el ingreso en carreteras públicas con la máquina sucia de tierra, hierba o todo otro elemento que produzca suciedad y/o obstruya el tráfico de la carretera.

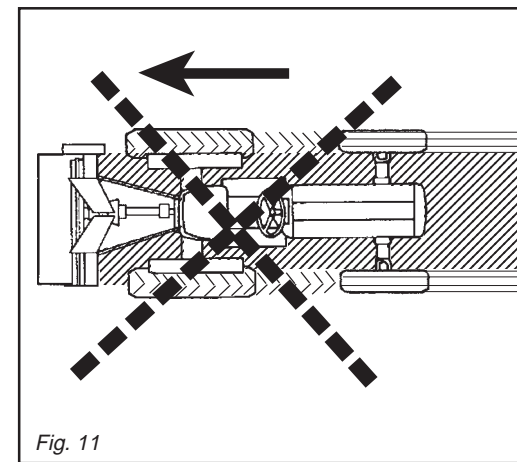
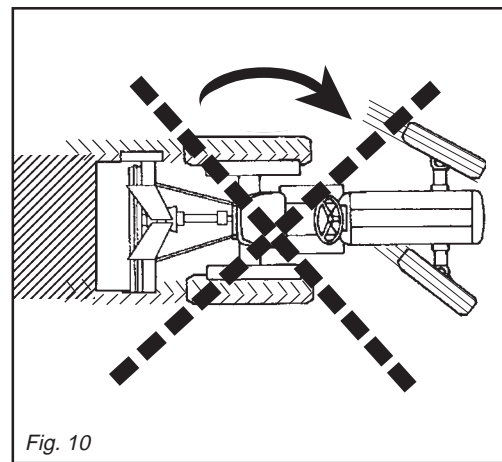
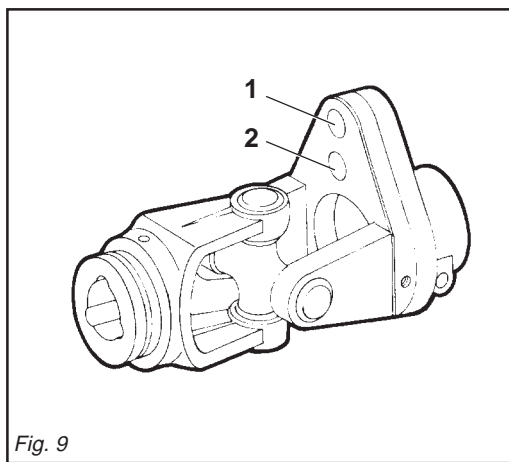
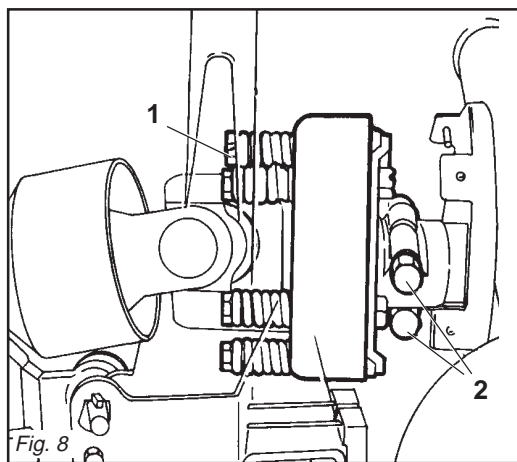

Non far cadere con violenza la macchina sul terreno ma farla scendere lentamente per consentire il graduale inserimento delle lame nel terreno. In caso contrario si provocherebbero forti sollecitazioni su tutti i componenti della macchina stessa che potrebbero comprometterne la loro integrità.

3.4 PROFONDITÀ DI LAVORO

La regolazione della profondità di lavoro della macchina viene determinata dalla posizione del rullo livellatore.

La regolazione della profondità si effettua ruotando la manovella centrale (1 Fig. 13) o agendo sull'analogo sistema idraulico di registrazione (martinetto centrale o coppia di martinetti idraulici laterali).

3.5 BARRA POSTERIORE

La barra posteriore (Fig. 14) ha lo scopo di affinare il terreno prima del passaggio del rullo. In presenza della barra posteriore è consigliabile iniziare il lavoro con la barra in posizione alta regolandola successivamente alla posizione desiderata. Per regolare la posizione di lavoro della barra, agire sui due martinetti (1 Fig. 14) posti ai lati o sulle staffe di bloccaggio, facendo riferimento alla scala centimetrata opportunamente posizionata ai supporti della barra posteriore.

È consigliabile effettuare le regolazioni mantenendo quanto più possibile la barra livellatrice allineata alla macchina e al terreno.

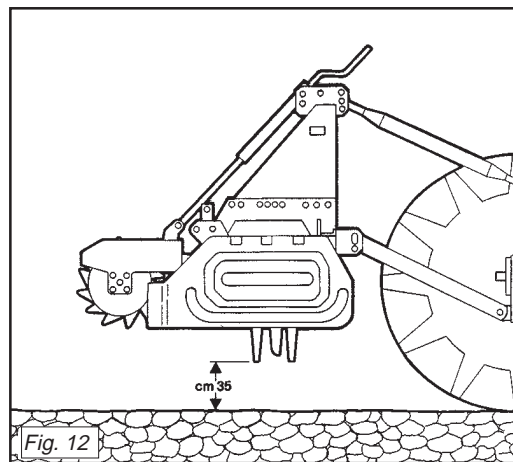

To do this would strongly stress all the machine components and could damage them.

3.4 WORK DEPTH

Work depth adjustment of the machine is established by the position of the levelling roller.

The work depth is adjusted by turning the central crank (1 Fig. 13) or by means of the similar hydraulic regulation system (central jack or pair of hydraulic side jacks).

3.5 REAR BAR

The rear bar (Fig. 14) refines the soil before the roller passes.

When the rear bar is mounted, it is advisable to begin work with the bar in the top position, subsequently adjusting to the required setting.

To adjust the work position of the bar, use the two jacks (1 Fig. 14) at the sides or the locking brackets, with reference to the graduated scale on the rear bar supports.

It is advisable to proceed with these adjustments by keeping the levelling bar as aligned to the machine and soil as possible.

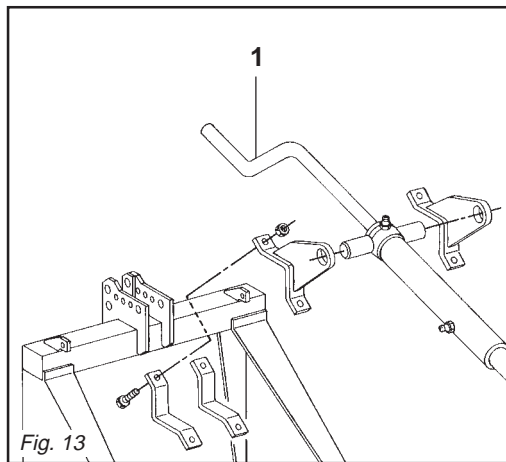

die Klingen langsam in den Boden eingezogen werden. Anderenfalls würde es zu starken Spannungen in den Bestandteilen der Maschine kommen und ihre Struktur könnte Schaden nehmen.

3.4 ARBEITSTIEFE

Die Einstellung der Arbeitstiefe der Die Einstellung der Arbeitstiefe des Schleppe wird durch die Stellung der Schleppe festgelegt. Um die Arbeitstiefe zu verstellen, dreht man die mittlere Handspindel (1 Abb. 13) oder betätigt das analoge hydraulische Reguliersystem (zentraler hydraulischer Zylinder oder zwei seitliche hydraulische Zylinder).

3.5 HECKBALKEN

Der Heckbalken (Abb. 14) hat die Aufgabe, den Boden vor dem Walzen zu zerkrümeln. Wenn der Heckbalken montiert ist, sollte man die Arbeit mit dem Balken in der oberen Position beginnen, um ihn dann anschließend auf die gewünschte Position einzustellen. Die Regulierung der Arbeitsposition des Balkens erfolgt mit zwei hydraulischen Zylindern (1 Abb. 14) an den Seiten oder auf den Arretierbügel. Dabei ist Bezug auf einen Hundertstelskala zu nehmen, die sich an den Trägern des Heckbalkens befindet.

Die Einstellung sollte so vorgenommen werden, daß der Schleppebalken soweit wie möglich zum Krümler und dem Boden ausgerichtet ist.

les lames graduellement dans le sol. Dans le cas contraire vous risquerez de provoquer de fortes contraintes sur tous les composants de la machine pouvant compromettre leur intégrité.

3.4 PROFONDEUR DE TRAVAIL

Le réglage de la profondeur de travail de la machine est déterminé par la position du rouleau de nivellement. Pour régler la profondeur de travail il faut tourner la manivelle centrale (1 Fig. 13) ou bien intervenir sur le système hydraulique analogue de réglage (vérin central ou vérins hydrauliques latéraux).

3.5 BARRE ARRIERE

La barre arrière (Fig. 14) sert à affiner le terrain avant le passage du rouleau.

Dans ce cas commencer le travail avec la barre en position haute; elle sera réglée ensuite dans la position désirée.

Réglez la position de travail de la barre au moyen des deux vérins latéraux (1 Fig. 14) ou des pattes de blocage; rapportez-vous à l'échelle en centimètres qui se trouve sur les supports de la barre arrière. Effectuez le réglage en laissant la barre de nivellement alignée le plus possible au terrain.

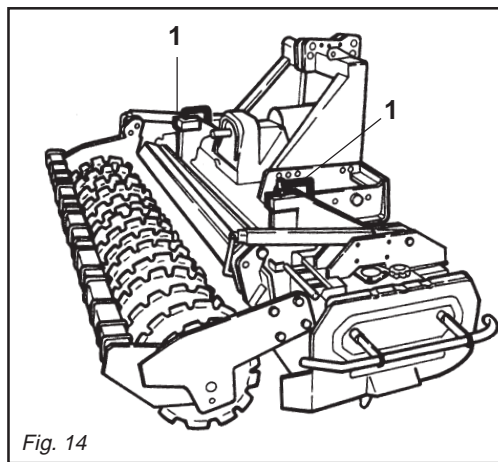

No hacer caer con violencia la máquina sobre el terreno, hacerla descender lentamente para permitir la gradual introducción de las cuchillas en el terreno. De lo contrario provocaríamos grandes esfuerzos para todos los componentes de la máquina misma, que podrían dañarlos.

3.4 PROFUNDIDAD DE TRABAJO

La regulación de la profundidad de trabajo de la máquina la determina la posición del rodillo nivelador.

La regulación de la profundidad se efectúa girando la manivela central (1 Fig. 13) u operando con el análogo sistema hidráulico de regulación (gato central o par de gatos hidráulicos laterales).

3.5 BARRA POSTERIOR

La barra posterior (Fig. 14) tiene como finalidad la de afinar el terreno antes del pasaje del rodillo.

Si está prevista la barra posterior es aconsejable iniciar el trabajo con la barra en posición alta, regulándola sucesivamente en la posición deseada.

Para regular la posición de trabajo de la barra, operar con los dos gatos (1 Fig. 14) presentes en los lados o bien con las abrazaderas de bloqueo, tomando como referencia la escala posicionada en los soportes de la barra posterior. Aconsejamos efectuar las regulaciones manteniendo la barra niveladora lo más alineada posible respecto a la grada y al terreno.

3.6 COLTELLI

I coltelli con cui viene equipaggiata la macchina sono adatti per lavorazioni su terreni di normale conformazione. Controllare giornalmente la loro usura e integrità. Qualora durante il lavoro dovesse per cause accidentali piegarsi (o rompersi) è necessario sostituirli immediatamente, avendo l'accortezza di rimontare il nuovo coltello nella identica posizione di quello da sostituire. In caso di sostituzione di più coltelli, è consigliabile smontare e rimontare, sempre un coltello alla volta, onde evitare errori di posizionamento. Il tagliente dei coltelli dovrà essere comunque orientato nel senso di rotazione del rotore (Fig. 15). In figura 16 è evidenziata la posizione corretta del tagliente dei coltelli.

3.7 RULLI LIVELLATORI

I rulli sono forniti nelle seguenti versioni:
- a gabbia - lisci - spiropacker - flangiati - risaia - spuntoni - packer
Nel rullo a spuntoni, controllare periodicamente l'usura degli spuntoni stessi e se usurati o rotti, sostituirli con nuovi.
Nel rullo packer controllare periodicamente l'usura delle piastrine raschiatrici, nel caso risultino usurate, svitare le due viti (1 Fig. 17) che la fissano le relative piastrine e avvicinarle al rullo stesso. Rivitare poi le viti di fissaggio (1 Fig. 17).

3.6 TINES

The tines on the machine are suitable for work in soil of a normal conformation. Check their wear and condition each day. If they should accidentally bend during work (or break), they must be immediately replaced. The new tine must be mounted in the identical position to the damaged one. If several tines must be replaced, it is advisable to demount and remount one tine at a time in order to prevent positioning errors. The cutting side of the tines must always be set in the turning direction of the rotor (Fig. 15). Figure 16 shows the correct position of the tine cutting edge.

3.7 LEVELLING ROLLERS

The rollers are supplied in the following versions:
cage type - smooth - spiro packer - flanged - rice-field spiked - packer
Periodically check the spikes on spiked rollers for wear and replace the spikes if they are worn or broken.
Periodically check the wear on the scraping plates on packer rollers. If they are worn, unscrew the two screws (1 Fig. 17) fixing the relative plates and near these to the roller itself. Now retighten the fixing screws (1 Fig. 17).

3.6 MESSER

Die Messer, mit der der Maschine ausgerüstet wird, eignen sich zur Bearbeitung von Boden mit normaler Beschaffenheit. Sie sind täglich auf ihre Unversehrtheit und ihren Verschleißzustand zu prüfen. Sollten sie bei der Arbeit verbiegen oder zu Bruch gehen, müssen sie sofort ersetzt werden. Dabei ist zu beachten, daß man das neue Messer an der gleichen Stelle montiert, an der sich das beschädigte befand. Sollten gleich mehrere Messer zu ersetzen sein, sollte man jeweils ein Messer ein- und ausbauen, um eine falsche Einbauposition zu vermeiden. Die Schneide der Messe muß jedenfalls immer in die Richtung der Rotordrehung (Abb. 15) zeigen. In Abb. 16 ist die richtige Position der Messerschneide zu erkennen.

3.7 WALZEN

Die Walzen sind in den folgenden Versionen lieferbar:
Stabwalzen - Glatwalzen - Spiralwalze - Reisfeldwalze - Stachelwalze - Untergrundpacker.
Bei dem Stachelwalzen ist regelmäßig der Verschleißzustand der Stacheln zu prüfen. Falls diese verschlissen oder beschädigt sind, müssen sie ersetzt werden.
Bei den Untergrundpackern ist regelmäßig der Verschleißzustand der Schabepfättchen zu prüfen. Falls sie verschlissen sind, die beiden Schrauben (1 Abb. 17) losdrehen, welche die Plättchen befestigen, um sie an die Walze anzunähern. Die Befestigungsschrauben (1 Abb. 17) dann wieder festschrauben.

3.6 COUTEAUX

Les couteaux montés sur la machine sont indiqués pour travailler les sols ordinaires. Contrôlez tous les jours leur état. Lorsqu'ils se plient (ou se cassent) pendant le travail il faut les remplacer aussitôt. Le nouveau couteau devra être monté exactement dans la position de celui à remplacer. S'il faut remplacer plusieurs couteaux, démontez et montez toujours un couteau à la fois, pour éviter des erreurs de position. Le coupant devra être orienté dans le sens de rotation du rotor (Fig. 15). La figure 16 montre la position exacte du coupant des couteaux.

3.7 ROULEAUX DE NIVELLEMENT

Les rouleaux sont livrés dans les versions suivantes:
à cage - lisses - spiro packer - rizière - hérisson - packer.
Dans le rouleau hérisson contrôlez périodiquement l'usure des pointes ou si elles sont cassées; remplacez-les par des pointes neuves.
Dans le rouleau packer contrôlez périodiquement l'usure des plaquettes de râclage; en cas d'usure il faudra dévisser les deux vis (1 Fig. 17) de fixation et rapprocher les plaquettes du rouleau. Révissez ensuite les vis de fixation (1 Fig. 17).

3.6 CUCHILLAS

Las cuchillas con las que está equipada la máquina son idóneas para el trabajo sobre terrenos de normal conformación. Controlar diariamente su buen estado y el desgaste. Si eventualmente durante el trabajo, por causas accidentales, se plegaran (o rompieran) es necesario sustituirlas inmediatamente prestando atención de volver a montar la nueva cuchilla en la idéntica posición de la otra. En caso de sustituciones de más de una cuchilla, aconsejamos desmontar y colocar una cuchilla a la vez, para evitar errores de posicionamiento. El filo de las cuchillas deberá estar siempre orientado en el sentido de rotación del rotor (Fig. 15). En la figura 16 se evidencia la posición correcta del filo de las cuchillas.

3.7 RODILLOS NIVELADORES

Los rodillos se suministran en las siguientes versiones:
de jaula / lisos / espiro-packer / embridasos / de arrozal / packer.
En el rodillo de púas, controlar periódicamente el desgaste de las puntas mismas y si están gastadas o rotas, sustituirlas con otras nuevas.
En el rodillo packer controlar periódicamente el desgaste de las placas rascadoras, si resultan desgastadas, desenroscar los dos tornillos (1 Fig. 17) que la fijan a las relativas placas y acercarle el rodillo mismo. Volver a ajustar luego los tornillos de fijación (1 Fig. 17).



TABELLA COPPIE DI SERRAGGIO VITI (valori espressi in Nm)				
CHART: SCREW TIGHTENING TORQUES (settings given in Nm)				
TABELLE DER ANZUGSMOMENTE DER SCHRAUBEN (Werte in Nm ausgedrückt)				
TABLEAU COUPLES DE SERRAGE DES VIS (valeurs exprimées en Nm)				
TABLAS PARES DE TORSION TORNILLOS (valores expresados en Nm)				
CLASSE - CLASS KLASSE-KLASSE CLASSE	6.6	8.8	10.9	12.9
VITE PASSO FINE FINE PITCH SCREWS SCHRAUBE STEIGUNG FEIN VIS A PAS FIN TORNILLO PASO FIN				
M8 x 1	15	26	36	44
M10 x 1.25	30	52	74	88
M12 x 1.25	51	91	127	153
M14 x 1.5	81	143	201	241
M16 x 1.5	120	214	301	361
M18 x 1.5	173	308	433	520
M20 x 1.5	242	431	606	727
M22 x 1.5	321	571	803	964
M24 x 2	411	731	1028	1234
M27 x 2	601	1070	1504	1806
M30 x 2	832	1480	2081	2498

3.8 CAMBIO DI VELOCITÀ

La macchina può essere equipaggiata di cambio di velocità (Fig. 18) con una coppia di ingranaggi. Esso permette di ottenere varie velocità di rotazione del rotore, in modo da soddisfare maggiormente le esigenze dell'operatore. È molto utile per terreni non uniformi, in quanto facilita la lavorabilità del terreno mantenendo costante la velocità del trattore.

Per effettuare il cambio di velocità, è necessario:

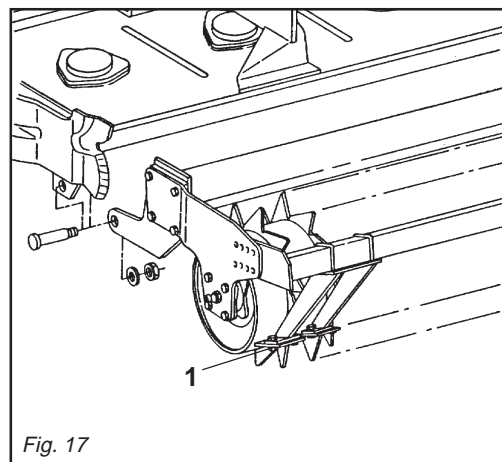
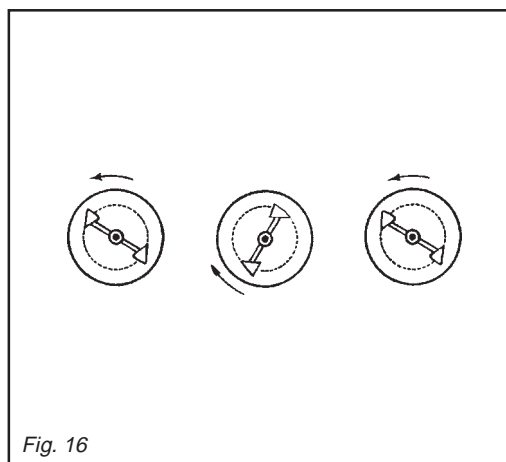
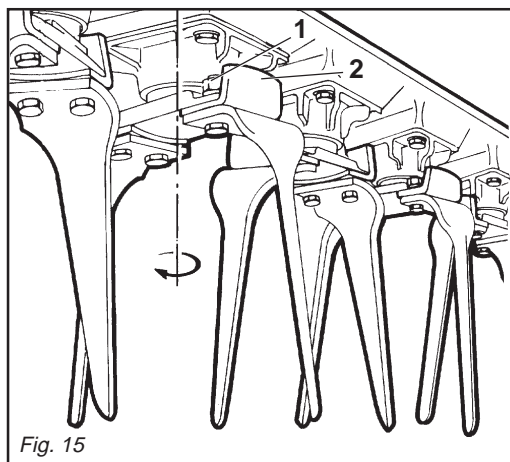
- 1) Togliere il coperchio posteriore della scatola cambio svitando le viti che lo fissano.

**CAUTELA**

Fare attenzione in questa operazione alla fuoriuscita di olio.

- 2) È consigliabile piegare in avanti la macchina.
- 3) Sfilare i due ingranaggi dagli alberi del moto e invertire, o sostituire, le posizioni degli ingranaggi.

Il numero dei denti delle coppie di ingranaggi di serie e di riserva, e i relativi numeri di giri, sono indicati a pagina 2 di questo opuscolo e sulla apposita targhetta applicata alla macchina.

3.8 GEARSHIFT

Machine are equipped with a gearshift (Fig. 18), with one pair of gears. A variety of rotation speeds of the rotor can be obtained so that the needs of the operator can be better met.

It is very useful for land which is uneven in that it makes rotary hoeing easy and at the same time allows the tractor to be maintained at a constant speed.

To change tiller speed you must:

- 1) *Unscrew its bolts and remove the rear cover of the gearbox.*

**CAUTION**

Watch out: oil will come out.

- 2) *It is advisable to bend the rotary cultivator forwards.*
- 3) *Pull the gears off their shafts and invert the position of their seats.*

The name-plate on the cover gives the number of teeth of the gear pair originally installed by the Manufacturer, furthermore, as on page 2 of this handbook, there are the speeds pertaining to the pairs of gears mounted on purchase, plus of the spare pairs.

3.8 WECHSELGETRIEBE

Die Maschine sind mit Wechselgetriebe (Fig. 18), mit einem Räderpaar ausgestattet. Dadurch ist es möglich, mehrere Rotordrehgeschwindigkeiten zu erhalten, um damit den Anforderungen des Bedieners zu entsprechen.

Es ist sehr nützlich zum Bearbeiten von unregelmäßigem Gelände, weil die Arbeit einfacher wird und der Schlepper eine gleichbleibende Geschwindigkeit beibehalten kann.

Um den Getriebe-wechsel durchzuführen, muß man:

- 1) Den hinteren Deckel vom Getriebehäuse durch Losschrauben der Spannschrauben abnehmen.

**VORSICHT**

Auf eventuellen Ölaustritt achten.

- 2) Die Maschine sollte nach vorne gebogen werden.
- 3) Die Räder von den Wellen abziehen und die Positionen ihrer jeweiligen Sitze vertauschen.

Auf einem an der Deckel angebrachten Schild finden Sie die Anzahl der Zähne des Räderpaars, das ursprünglich vom Hersteller montiert wurde, außerdem gibt es, wie auf Seite 2 dieses Heftes, die Geschwindigkeiten der Zahnradpaare, die bei der Bestellung montiert sind und als Reserve mitgeliefert werden.

3.8 BOITE DE VITESSES

Les machines sont équipées d'une boîte de vitesse (Fig. 18), avec un couple d'engrenages. Il permet d'obtenir différentes vitesses de rotation du rotor de façon à mieux satisfaire les exigences de l'opérateur.

Il est très utile pour les terrains non uniformes car il rend le sol plus facile à retourner tout en maintenant à un niveau constant la vitesse du tracteur.

Pour effectuer le changement de vitesse:

- 1) *Enlever le couvercle arrière de la boîte de vitesse en dévissant les vis de serrage.*

**IMPORTANT**

Faire attention à l'éventuelle sortie de l'huile.

- 2) *Nous vous conseillons de plier la machine en avant.*
- 3) *Dégager les engrenages des arbres et inverser les positions de leurs sièges.*

La plaquette sur le couvercle indique le nombre des dents du couple d'engrenages montés initialement par la maison constructrice, et aussi, comme à la page 2 de cette brochure, les vitesses relatives aux couples d'engrenages montés lors de l'achat et à ceux en stock.

3.8 CAMBIO DE VELOCIDAD

Las máquinas están equipadas de cambio de velocidad (Fig. 18), mediante un par de engranajes. Ello permite lograr varias velocidades de rotación del rotor, para satisfacer así en mayor medida las exigencias del operador.

Es muy útil para terrenos no uniformes, ya que facilita la capacidad de trabajo sobre el terreno, manteniendo constante la velocidad del tractor.

Para efectuar el cambio de velocidad, hace falta:

- 1) Quitar la tapa trasera de la caja del cambio, aflojando los tornillos de cierre.

**CAUTELA**

Póngase cuidado en eventuales salidas de aceite.

- 2) *Àconsejamos inclinar hacia adelante la máquina.*
- 3) *Sacar los engranajes desde los ejes e inviertanse las posiciones de sus correspondientes asientos.*

La apropiada placa fijada sobre la tapa, lleva impreso el número de los dientes del par de engranajes montados inicialmente por la empresa constructora, tenemos además, como encontramos también en la pag. 2 de este prospecto, las velocidades relativas a los pares de engranajes montados en el momento de la compra y las velocidades de reserva.

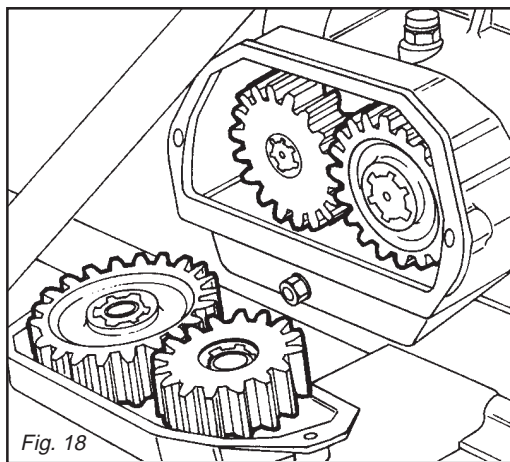

Fig. 18



CAUTELA

Fare attenzione agli ingranaggi previsti, in quanto alcune coppie non si possono assolutamente invertire e non si possono scambiare ingranaggi di coppie diverse. Attenersi esclusivamente alle coppie di ingranaggi indicate nella tabella a pag. 2.

Per ottenere l'ideale sminuzzamento del terreno è necessario considerare due fattori:

- 1) La velocità di avanzamento del trattore.
- 2) La velocità di rotazione del rotore porta coltelli.

Ad una maggiore velocità di rotazione del rotore corrisponde un maggiore sminuzzamento del terreno.

3.9 IN LAVORO

Iniziare il lavoro con la presa di forza a regime, affondando gradualmente la macchina nel terreno. Evitare di premere sconsideratamente il pedale dell'acceleratore con la presa di forza inserita. Questo può essere molto dannoso per la macchina oltreché per il trattore stesso.

Per scegliere lo sminuzzamento più idoneo del terreno, è necessario tenere in considerazione alcuni fattori e precisamente:

- natura del suolo (medio impasto - sabbioso - argilloso - ecc.)
- profondità di lavoro
- velocità di avanzamento del trattore
- regolazione ottimale della macchina

Uno sminuzzamento del terreno si ottiene con una velocità bassa di avanzamento del trattore, e con alla rotazione dei rotori portacoltelli.

3.10 COME SI LAVORA

In funzione dello sminuzzamento e della profondità di lavoro della macchina, si innesta la P.d.F. e si inizia ad avanzare con il trattore, abbassando progressivamente la macchina. Si percorre un breve tratto



CAUTION

Be very careful and ensure to use the right gears, since some gear pairs cannot be inverted, and gears from different pairs cannot be interchanged. Strictly comply with the pairs of gears indicated, in the chart on page 2.

Optimum tilling depends on two factors:

- 1) *Forward speed of the tractor.*
- 2) *Rotation speed of the blade-carrying rotor.*

The faster the rotor rotates, the more chopped up the soil will be.

3.9 IN WORK

Begin work with the pto at running rate, gradually digging the machine into the soil.

Avoid depressing the accelerator pedal to an excessive extent when the pto is engaged.

This could cause serious damage to both the machine and the tractor.

To choose the best soil working degree, it will be necessary to consider certain factors, i.e.:

- *the nature of the soil (medium texture - sandy - clayey, etc.);*
- *the work depth;*
- *the advancement speed of the tractor;*
- *optimum machine adjustment.*

Soil crumbling is obtained with a low tractor advancement speed and by allowing the tine rotors to turn.

3.10 HOW IT WORKS

Engage the pto according to the desired degree of soil working and the work depth of the machine. Now begin to advance with the tractor, progressively lowering the machine into the soil. Cover a short



VORSICHT

Es ist sehr wichtig, auf die vorgesehenen Räderpaare zu achten, da einige auf keinen Fall umkehrbar sind und auch nicht Räder verschiedener Paare ausgetauscht werden dürfen. Verwenden Sie ausschließlich die Zahnradpaare, die in der Tabelle auf Seite 2 stehen.

Um eine ideale Zerbröckelung des Bodens zu erzielen, müssen zwei Faktoren berücksichtigt werden:

- 1) Fahrgeschwindigkeit des Schleppers.
- 2) Drehgeschwindigkeit des Messerläufers.

Einer größeren Läuferdrehgeschwindigkeit entspricht eine feinere Zerbröckelung des Bodens.

3.9 BEI DER ARBEIT

Die Arbeit beginnen, wenn die Zapfwelle ihre Drehzahl erreicht hat, und den Maschine dann allmählich in den Boden einsenken lassen.

Vermeiden, zu stark Gas zu geben, wenn die Zapfwelle eingeschaltet ist. Das kann zu größeren Schäden am Maschine und auch am Schlepper führen.

Um den idealen Zerkleinerungsgrad für den Boden zu finden, müssen einige Faktoren berücksichtigt werden, und zwar:

- Beschaffenheit des Bodens (normal, sandig, lehmig etc.)
- Arbeitstiefe
- Schlepperfahrgeschwindigkeit
- Optimale Maschine einstellung

Die richtige Zerkleinerung des Bodens erhält man bei niedriger Geschwindigkeit des Schleppers und einer geeigneten Rotation der Messerrotoren.

3.10 WIE MAN ARBEITET

Je nach dem Zerkleinerungsgrad und der Arbeitstiefe des Maschinen schaltet man die Zapfwelle ein und beginnt mit dem Schlepper vorwärtszufahren, um den Maschine dann allmählich einzusenken. Man



IMPORTANT

Il est très important de faire attention aux engrenages prévus car quelques couples ne peuvent absolument pas être inversés et les engrenages de couples différents ne peuvent pas être échangés. Respecter scrupuleusement les couples d'engrenages indiqués sur les tableaux page 2.

Pour obtenir l'emottage idéal du terrain, il faut considérer deux facteurs:

- 1) *La vitesse d'avancement du tracteur.*
- 2) *La vitesse de rotation du rotor porte-couteaux.*

A une vitesse de rotation plus grande du rotor correspond un émottage plus minutieux du terrain.

3.9 EXECUTION DU TRAVAIL

Commencez le travail avec la prise de force au régime et enfouissez graduellement la machine dans le sol.

Évitez d'appuyer trop fort sur la pédale d'accélérateur quand la prise de force est embrayée.

Ce qui serait très dangereux pour l'appareil et le tracteur.

Pour choisir le machine le plus approprié il faut prendre en compte quelques facteurs et plus précisément:

- *nature du sol*
- *profondeur de travail*
- *vitesse d'avancement du tracteur*
- *réglage optimal de la machine.*

Une hersage fin du terrain est obtenu à une vitesse basse d'avancement du tracteur et avec la rotation des rotors porte-couteaux.

3.10 FONCTIONNEMENT

Suivant le machine et la profondeur de travail souhaités, embrayez la P.d.F. et avancez avec le tracteur en abaissant graduellement la machine. Après un bref trajet vérifiez si l'émottage, la profondeur



CAUTELA

Es muy importante atender a los engranajes previstos, puesto que unos pares no se pueden de ninguna manera invertir y que no es posible cambiar engranajes de diferentes pares. Respetar escrupulosamente los pares de engranajes indicados en las tablas de la pagina 2.

Para lograr la mejor trituración de la tierra, hace falta considerar dos factores:

- 1) Velocidad de marcha del tractor.
- 2) Velocidad de rotación del rotor portacuchillas.

A mayor velocidad de rotación del rotor corresponde mayor trituración de la tierra.

3.9 EN FUNCIONAMIENTO

Iniciar el trabajo con la toma de fuerza en régimen, hundiéndose gradualmente la grada en el terreno.

Evitar de apretar excesivamente el pedal del acelerador con la toma de fuerza acoplada. Esto puede resultar muy dañoso para la máquina y para el tractor mismo.

Para elegir el desmenuzamiento más idóneo al terreno, es necesario considerar algunos factores, y en especial:

- tipo de suelo (mezcla media - arenoso - arcilloso - etc.)
- profundidad de trabajo
- velocidad de avance del tractor
- regulación optimal de la máquina.

El desmenuzamiento del terreno se obtiene con una velocidad baja de avance del tractor y con la rotación de los rotores portacuchillas.

3.10 COMO TRABAJAR

En función del desmenuzamiento y la profundidad de trabajo de la máquina, se acopla la T.d.F. y avanzamos con el tractor, bajando progresivamente la máquina. Recorremos un breve trayecto y lue-

e si controlla poi se la profondità di lavoro, lo sminuzzamento ed il livellamento del terreno sono quelli desiderati.

Nelle macchine provviste di rullo posteriore, la profondità di lavoro è determinata dalla regolazione del rullo stesso mediante martinetto centrale o martinetti laterali (meccanici o idraulici).



CAUTELE

La velocità del trattore con la macchina in lavoro non deve superare gli 8 Km/ora al fine di evitare rotture o danneggiamenti.



PERICOLO

In fase di lavoro è possibile che vengano sollevati sassi o altri corpi contundenti dai coltelli in rotazione.

Controllare quindi, costantemente, che non vi siano persone, bambini o animali domestici nel raggio d'azione della macchina. Anche l'operatore deve fare attenzione a quanto sopraccitato.

3.11 CONSIGLI UTILI PER IL TRATTORISTA

Profondità insufficiente

- Rivedere la regolazione e posizione rullo o delle slitte di profondità.
- Avanzare più lentamente, la potenza del trattore potrebbe essere insufficiente.
- Se il terreno è troppo duro sono necessari ulteriori passaggi.
- I coltelli strisciano sul terreno invece di penetrare: avanzare più lentamente.

Eccessivo sminuzzamento del terreno

- Abbassare la velocità dei rotori portacoltelli.
- Aumentare la velocità d'avanzamento.

distance and then check whether the desired effect is obtained.

The work depth for machines with rear rollers is established by adjusting the roller by means of the central or side jacks (mechanical or hydraulic).



CAUTION

In order to prevent breakages or damage, the speed of the tractor must never exceed 8 Km/hour when the implement is working.



DANGER

Stones or other sharp objects may be thrown up by the turning tines during the soil working phase.

Always constantly check that there are no persons, children or domestic animals in the field of action of the machine. The operator must also pay attention to the above.

3.11 TROUBLESHOOTING HINTS FOR THE TRACTOR OPERATOR/DRIVER

Insufficient depth

- Check the adjustment and position of the roller or depth skids.*
- Advance more slowly. The tractor power may be insufficient.*
- Further runs will be required if the soil is too hard.*
- The tines rub along the soil instead of penetrating it. Advance more slowly.*

Excessively crumbled soil

- Lower the speed of the tine rotors.*
- Increase the advancement speed.*

fährt eine kurze Strecke ab und prüft dann die Arbeitstiefe, den Zerkleinerungsgrad und die Planierung des Bodens.

Bei den Maschinen mit Heckwalze wird die Arbeitstiefe durch die Einstellung der Walze selbst festgelegt, was über eine zentrale oder zwei seitliche Reguliereinrichtungen geschieht (mechanisch oder hydraulisch).



VORSICHT

Die Fahrgeschwindigkeit des Schleppers mit arbeitendem Gerät darf nicht über 8 km/h liegen, um Schäden und Bruch zu vermeiden.



GEFAHR

Es ist möglich, daß während der Arbeit Steine oder anderen Fremdkörper durch die Rotation der Messer hochgeschleudert werden.

Daher ist ständig sicherzustellen, daß sich weder Erwachsene noch Kinder oder Haustiere in der Reichweite der Maschine aufhalten. Auch der Schlepperfahrer muß sich dieser Gefahr bewußt sein.

3.11 NÜTZLICHE HINWEISE FÜR DEN SCHLEPPERFAHRER

Unzureichende Arbeitstiefe

- Die Einstellung und Position der Walze oder der Tiefelregulierkufen prüfen.
- Langsamer fahren, weil die Leistung des Schleppers unzureichend sein könnte.
- Wenn der Boden zu hart ist, kann es erforderlich sein, ihn mehrmals zu bearbeiten.
- Die Messer streichen über den Boden anstatt einzudringen: langsamer fahren.

Der Boden wird zu stark zerkleinert

- Die Drehgeschwindigkeit der Messerrotoren senken.
- Die Fahrgeschwindigkeit ist zu klein. Schneller fahren.

de travail et le nivellement du terrain sont satisfaisants.

Sur les machines à rouleau arrière, la profondeur de travail est déterminée par le réglage du rouleau obtenu par l'intermédiaire du vérin central ou des vérins latéraux (mécaniques ou hydrauliques).



IMPORTANT

La vitesse du tracteur pendant que l'outil travaille la terre ne doit pas dépasser 8 km/h pour éviter toute sorte de dégâts ou de ruptures.



DANGER

Pendant le travail la herse peut projeter des cailloux ou d'autres corps contondants par effet de la rotation des couteaux. Contrôlez donc souvent que personne ne se trouve dans le rayon d'action de la machine. L'opérateur également doit faire attention.

3.11 CONSEILS UTILES POUR LE CONDUCTEUR DU TRACTEUR

Profondeur insuffisante

- Corrigez le réglage et la position du rouleau ou des patins de profondeur.*
- Avancez plus lentement, la puissance du tracteur pourrait être insuffisante.*
- Si le terrain est trop dur effectuez plusieurs passages.*
- Les couteaux frottent sur le terrain au lieu d'y pénétrer: avancez plus lentement.*

Emottage excessif du terrain

- Diminuez la vitesse des rotors portecouteaux.*
- Augmentez la vitesse d'avancement.*

go controlamos si la profundidad de trabajo, el desmenuzamiento y el nivelado del terreno son los considerados.

En las máquinas con rodillo posterior la profundidad de trabajo está determinada por la regulación del rodillo mismo mediante gato central o gatos laterales (mecánicos o hidráulicos).



CAUTELE

Las velocidades del tractor con el equipo trabajando no deben superar los 8 km/hora para evitar roturas o daños.



PELIGRO

En fase de trabajo existe el peligro que la rotación de las cuchillas lance piedras u otros objetos contundentes.

Controlar por lo tanto continuamente que no estén presentes en el radio de acción de la máquina personas ni niños ni animales domésticos. También el operador debe tener en cuenta dicho peligro.

3.11 CONSEJOS UTILES PARA EL TRACTORISTA

Profundidad insuficiente

- Volver a controlar la regulación y la posición del rodillo o de las guías de profundidad.
- Avanzar más lentamente: la potencia del tractor podría resultar insuficiente.
- Si el terreno es demasiado duro se hacen necesarios ulteriores pasajes.
- Las cuchillas se arrastran sobre el terreno en vez de penetrar en él: avanzar más lentamente.

Desmenuzamiento excesivo del terreno

- Bajar la velocidad de los rotores portacuchillas.
- Aumentar la velocidad de avance.

ITALIANO

Scarso sminuzzamento del terreno

- Aumentare la velocità dei rotori portacoltelli.
- Ridurre la velocità d'avanzamento.
- Non lavorare in terreno troppo bagnato.
- Nelle macchine dove c'è la barra livellatrice, abbassare od alzare questa in modo da contenere le zolle vicine ai coltelli.

Intasamento dei rotori

- Terreno troppo bagnato per lavorare.
- Sollevare la barra livellatrice.
- Ridurre la velocità d'avanzamento.

La macchina rimbalza sul terreno o vibra

- Corpi estranei bloccati fra i coltelli.
- Coltelli montati non correttamente o con il bordo non tagliente che penetra per primo nel terreno.
- Coltelli consumati o rotti.

Altri inconvenienti

La macchina non lavora alla stessa profondità su tutta la larghezza. Ad esempio, lavora troppo profondamente sul lato destro. Accorciare il braccio destro del sollevatore e verificare regolazioni posizione rullo o slitta destra e posizione barra livellatrice.

Lavoro in collina

Se possibile procedere «salendo» nel senso della pendenza. Se non è possibile evitare di lavorare lungo i fianchi della collina, effettuare i passaggi dall'alto verso il basso per ridurre l'effetto terrazza.

3.12 PARCHEGGIO



AVVERTENZA

Al fine di assicurare stabilità alla macchina sganciata dal trattore, seguire le seguenti indicazioni:

- Assicurarsi che la macchina venga depositato su di una superficie idonea.
- Supportare l'albero cardanico con l'apposito sostegno (12 Fig. 1).

ENGLISH

Insufficiently crumbled soil

- Increase the speed of the tine rotors.
- Reduce the advancement speed.
- Do not work in excessively wet soils.
- If the machine has a levelling bar, lower or raise this in order to keep the clods near the tines.

Clogged rotors

- Excessively wet soil.
- Lift the levelling bar.
- Lower the advancement speed.

The machine jumps over the soil or vibrates

- Foreign bodies locked between the tines.
- Incorrectly mounted tines, or the blunt edges of the tines penetrating the soil first.
- Worn or broken tines.

Other faults

The machine fails to work at the same depth along its entire width. For example, it works too deeply on the right-hand side. Shorten the right lift link and check the position adjustment of the right-hand skid or roller and the position of the levelling bar.

Working on slopes

If possible, proceed by ascending up the slope. If this is not possible, avoid working along the sides of the slope. Operate downwards in order to reduce the terrace effect.

3.12 PARKING



WARNING

Comply with the following indications to ensure stability when the machine is detached from the tractor:

- Check that the machine is stored on a suitable surface.
- Support the cardan shaft on its relative stand (12 Fig. 1).

DEUTSCH

Der Boden wird nicht ausreichend zerkleinert

- Die Drehgeschwindigkeit der Messerrotoren erhöhen.
- Die Fahrgeschwindigkeit senken.
- Nicht auf zu naßem Gelände arbeiten.
- Bei Maschinen mit Planierbalken ist dieser zu heben oder zu senken, damit die Erdschollen in der Nähe der Messer bleiben.

Rotoren verstopft

- Der Boden ist zu feucht zum Bearbeiten.
- Den Planierbalken heben.
- Die Fahrgeschwindigkeit senken.

Der Maschine springt hoch oder schwingt

- Es sitzen Fremdkörper zwischen den Messern.
- Die Messer sind nicht richtig montiert oder die Messerseite ohne Schneide dringt zuerst in den Boden ein.
- Messer verschlissen oder beschädigt.

Andere Störungen

Der Maschine arbeitet auf die gesamte Breite gesehen nicht in der gleichen Tiefe. Er arbeitet beispielsweise auf der rechten Seite zu tief. Dann den rechten Arm des Krafthebers verkürzen und die Einstellungen der Walze oder der Kufen auf der rechten Seite und die Position des Planierbalkens prüfen.

Arbeiten in Hanglagen

Falls möglich, in der Richtung der Hanglage «aufwärts» arbeiten. Wenn es nicht möglich ist, auf den Seiten des Hügels zu arbeiten, die Übergänge von oben nach unten ausführen, um den Terrasseneffekt zu verringern.

3.12 ABSTELLEN



ACHTUNG

Damit der Maschine standfest steht, wenn er vom Schlepper abgebaut wird, sind folgende Hinweise zu beachten:

- Sicherstellen, daß der Maschine auf einem geeigneten Gelände abgestellt wird.
- Die Gelenkwelle mit der Stütze abstellen (12 Abb. 1).

FRANÇAIS

Emottage insuffisant du terrain

- Augmentez la vitesse des rotors portecouteaux.
- Diminuez la vitesse d'avancement.
- Ne travaillez pas sur un terrain trempé.
- Sur les machines avec barre niveleuse, abaissez-la ou remontez-la de manière à retenir les mottes près des couteaux.

Colmatage des rotors

- Terrain trempé qui ne permet pas le travail.
- Soulevez la barre niveleuse.
- Diminuez la vitesse d'avancement.

La machine saute sur le terrain ou vibre

- Corps étrangers bloqués entre les couteaux.
- Couteaux mal montés ou avec le bord non coupant qui pénètre en premier dans le terrain.
- Couteaux usés ou cassés.

Autres inconvénients

La machine ne travaille pas à la même profondeur sur toute la largeur. Elle travaille par exemple trop en profondeur sur le côté droit. Raccourcissez le tirant droit du relevage et vérifiez les réglages de position du rouleau ou du patin droit ainsi que la position de la barre niveleuse.

Travail en colline

Si possible avancez «en remontant» la pente. Dans le cas contraire évitez de travailler le long des flancs de la colline, effectuez les passages de haut en bas pour réduire l'effet terrasse.

3.12 STATIONNEMENT



ATTENTION

Précautions pour assurer la stabilité de la machine désattelée du tracteur.

- Assurez-vous que la machine soit placée sur une surface appropriée.
- Mettez le support prévu à cet effet sous l'arbre à cardans (12 Fig. 1).

ESPAÑOL

Escaso desmenuzamiento del terreno

- Aumentar la velocidad de los rotos porta-cuchillas.
- Reducir la velocidad de avance.
- No trabajar sobre terreno demasiado mojado.
- Usando máquina con barra niveladora, bajarla o subirla para reducir los terrones cerca de las cuchillas.

Obstrucción de los rotos

- Terreno demasiado mojado para trabajar.
- Alzar la barra niveladora.
- Reducir la velocidad de avance.

La máquina rebota sobre el terreno o vibra

- Cuerpos extraños bloqueados entre las cuchillas.
- Cuchillas montadas en modo no correcto o con el filo que penetra antes que el resto en el terreno.
- Cuchillas gastadas o rotas.

Otros inconvenientes

La máquina no trabaja a la misma profundidad en todo su ancho. Por ejemplo trabaja demasiado profundo sobre el lado derecho. En este caso reducir la longitud del brazo derecho del elevador y controlar la regulación de la posición del rodillo o guía derecha y la posición de la barra niveladora.

Trabajo en colinas

Siempre que resulte posible proceder «subiendo» en el sentido de la pendiente. Si no es posible evitar de todos modos trabajar mucho tiempo sobre los lados de la colina, efectuar pasajes de arriba hacia abajo para reducir el efecto «terrazza».

3.12 APARCAMIENTO



ATENCIÓN

Para conferir estabilidad a la máquina desenganchada del tractor, seguir las siguientes indicaciones:

- Cerciorarse que la máquina se deposite sobre una superficie idónea.
- Sostener el árbol cardánico con el relativo soporte (12 Fig. 1).

4.0 MANUTENZIONE

Sono di seguito elencate le varie operazioni di manutenzione da eseguirsi con periodicità. Il minor costo di esercizio ed una lunga durata della macchina dipendono, tra l'altro, dalla metodica e costante osservanza di tali norme.



CAUTELA

I tempi di intervento elencati in questo opuscolo hanno solo carattere informativo e sono relativi a condizioni normali di impiego, possono pertanto subire variazioni in relazione al genere di servizio, ambiente più o meno polveroso, fattori stagionali, ecc. Nel caso di condizioni più gravose di servizio, gli interventi di manutenzione vanno logicamente incrementati.

- Prima di iniettare il grasso lubrificante negli ingrassatori, è necessario pulire con cura gli ingrassatori stessi per impedire che il fango, la polvere o corpi estranei si mescolino con il grasso, facendo diminuire, o addirittura annullare, l'effetto della lubrificazione.
- Nell'eseguire il ripristino o il cambio olio, è consigliabile usare lo stesso tipo di olio usato precedentemente.



AVVERTENZA

Tenere sempre gli olii ed i grassi al di fuori della portata dei bambini. Leggere sempre attentamente le avvertenze e le precauzioni indicate sui contenitori. Evitare il contatto con la pelle. Dopo l'utilizzo lavarsi accuratamente e a fondo. Trattare gli olii usati in conformità con le leggi vigenti anti-inquinamento.

4.1 PRIME 8 ORE LAVORATIVE

- Dopo le prime 8 ore lavorative a cui la macchina è stata sottoposta, effettuare un accurato controllo dello stato generale della macchina stessa.

4.0 MAINTENANCE

The various servicing operations are listed in the following paragraphs. Lower running costs and longer machine life depend on constant and methodical compliance with these operations.



CAUTION

The given frequencies are indicative and refer to normal conditions of use. They may therefore be subject to variations in relation to the type of service, a more or less dusty environment, seasonal factors, etc. In the case of heavy-duty conditions, the maintenance operations should obviously be more frequent.

- Before injecting grease into the lubricators, the greasing points must be thoroughly cleaned to prevent mud, dust or foreign bodies from mixing with the lubricant, thus reducing or even annulling its lubricating effect.
- When topping up or changing the lubricant, always ensure that the oil is of the same type as that used previously.



WARNING

Always keep oils and greases well away from children's reach. Always thoroughly read the warnings and precautions indicated on the containers. Avoid contact with the skin. Always thoroughly and fully wash after use. The utilized oils should be treated in compliance with the current anti-pollution laws.

4.1 FIRST 8 HOURS SERVICE

- Carefully check the general condition of the machine after the first 8 hours service.

4.0 WARTUNG

Hier werden die verschiedenen Wartungsarbeiten angeführt, die in regelmäßigen Abständen durchzuführen sind. Die geringeren Betriebskosten und die lange Haltbarkeit des Gerätes hängen unter anderem von der ständigen Durchführung dieser Arbeiten ab.



VORSICHT

Die Zeitabstände, die für die Durchführung der Wartungsarbeiten angegeben werden, sind nur Richtwerte und beziehen sich auf normale Einsatzbedingungen. Sie können daher schwanken, wenn diese sich ändern, wie z.B. weniger oder mehr Staub in der Arbeitsluft, jahreszeitliche Schwankungen, Bodentyp etc. Wenn die Einsatzbedingungen sich verschlechtern, müssen die Wartungsarbeiten häufiger vorgenommen werden.

- Bevor Schmierfett in die Schmier nipples eingespritzt wird, sind die Schmierstellen gründlich zu reinigen, damit Schlamm, Staub und Fremdkörper sich nicht mit dem Fett vermischen und die Schmierwirkung dadurch verringern oder gar aufheben.
- Wenn Schmierstoff nachgefüllt werden muß, sind Schmierstoffe des gleichen Typs zu verwenden.



ACHTUNG

Bewahren Sie die Schmierfette und -öle immer außerhalb der Reichweite von Kindern auf. Lesen Sie die Hinweise und Vorsichtsmaßnahmen, die auf den Schmierstoffbehältern stehen. Nach Benutzung sind die Behälter immer sorgfältig und gründlich zu verschließen. Altöl nach den gesetzlichen Bestimmungen Umweltfreundlich entsorgen.

4.1 ERSTE 8 BETRIEBSSTUNDEN

- Nach den ersten 8 Betriebsstunden ist die Maschine einer sorgfältigen Kontrolle hinsichtlich ihres Allgemeinzustandes zu unterziehen.

4.0 ENTRETIEN

Les différentes opérations d'entretien sont reportées ci-dessous. Les faibles coûts de service et la durée de cette machine dépendent, entre autre, du respect constant de ces opérations.



IMPORTANT

Les temps d'intervention indiqués sont donnés à titre d'information et correspondent à des conditions d'utilisation normales. Ils peuvent subir des variations en fonction du type de service, de l'environnement plus ou moins poussiéreux, de facteurs saisonniers, etc. Dans des conditions particulièrement défavorables, les interventions d'entretien seront naturellement augmentées.

- Avant de mettre de la graisse lubrificante dans les graisseurs, nettoyez avec soin les points de graissage pour empêcher la boue, la poussière et les corps étrangers de se mélanger à la graisse; ce qui pourrait réduire ou même annuler l'effet de la lubrification.
- En faisant les rajouts ou les vidanges, utilisez le même type d'huile utilisée précédemment.



ATTENTION

Gardez toujours les huiles et les graisses hors de portée des enfants. Lisez toujours attentivement les recommandations et les précautions indiquées sur les boîtes. Évitez le contact avec la peau. Après utilisation, lavez-vous soigneusement. Traitez les huiles usagées conformément aux lois anti-pollution en vigueur.

4.1 APRES LES 8 PREMIERES HEURES DE TRAVAIL

- Après le 8 premières heures de travail de la machine, contrôlez attentivement son état général.

4.0 MANTENIMIENTO

Se enumeran a continuación las operaciones de mantenimiento que debemos efectuar periódicamente. El menor costo de ejercicio y la durabilidad de la máquina dependen de la metódica y constante observación de dichas normas.



CAUTELA

Los tiempos de intervención enumerados en este manual tienen carácter meramente orientativo y están supeeditados a condiciones normales de empleo, pueden por lo tanto sufrir variaciones en relación con el tipo de servicio, mayor o menor presencia de polvo en el ambiente, factores estacionales, etc. En caso de servicio en condiciones de mayores exigencias las intervenciones de mantenimiento se deberán incrementar.

- Antes de inyectar la grasa de lubricación en los engrasadores, es necesario limpiar con cuidado los engrasadores mismos para impedir que el barro, el polvo o cuerpos extraños se mezclen con la grasa, disminuyendo o anulando incluso el efecto de la lubricación.
- No rellenar o cambiar el aceite con otro distinto al usado precedentemente.



ATENCIÓN

Tener siempre los aceites y las grasas lejos del alcance de los niños. Leer siempre atentamente las advertencias y las precauciones indicadas en los envases. Evitar el contacto con la piel. Después del uso lavarse bien y a fondo. Tratar los aceites usados como lo indican las leyes vigentes.

4.1 PRIMERAS 8 HORAS DE TRABAJO

- Después de las primeras 8 horas de trabajo de la máquina, efectuar un cuidadoso control general de la misma.

In particolare, dopo aver controllato l'usura dei coltelli, serrare a fondo ulteriormente le viti (1 Fig. 15) e delle protezioni coltello (2 Fig. 15) che fissano i coltelli ai supporti. In tale occasione è bene effettuare un controllo del serraggio delle viti e bulloni di tutta la macchina.

4.2 OGNI 8 ORE LAVORATIVE

- Ingrassare le crociere dell'albero cardanico.
- Verificare il serraggio dei bulloni di fissaggio coltelli (5 Fig. 19).
- Ingrassare la vite della manovella centrale.
- Ingrassare i martinetti laterali di regolazione della barra posteriore (2 Fig. 19).
- Ingrassare i supporti laterali dei rulli (4 Fig. 19).

4.3 OGNI 50 ORE LAVORATIVE

- Verificare il livello olio nella scatola del riduttore (1 Fig. 19), eventualmente ripristinarlo fino alla tacca di livello ricavata sull'astina.
- Verificare il livello dell'olio nella vasca ingranaggi. Tale verifica si effettua nel seguente modo: svitare il tappo di carico (3 Fig. 19), usando l'apposita astina in dotazione controllare che l'olio risulti compreso tra le due tacche. Eventualmente aggiungerne.

4.4 OGNI 400 ORE LAVORATIVE

- Effettuare il cambio completo dell'olio del riduttore (1 Fig. 19) scaricandolo dal tappo di scarico ed introducendolo dal tappo di introduzione/livello.
- Effettuare il cambio completo dell'olio della vasca ingranaggi scaricandolo dal tappo (6 Fig. 19) ed introducendolo dal tappo di carico/livello (3 Fig. 19).
- È inoltre opportuno in tale circostanza uno smontaggio con relativa pulizia dei dischi della frizione (nel caso si utilizzino un albero cardanico con frizione).

In particular, after having checked the tines for wear, tighten the screws (1 Fig. 15) and tine shields (2 Fig. 15) that fix the tines to the supports. At that time, it is advisable to check that all screws and bolts are correctly torqued.

4.2 EVERY 8 WORK HOURS

- Grease the cardan shaft cross journals.
- Check that the tine fixing bolts are well tightened (5 Fig. 19).
- Grease the screws of the central crank.
- Grease the side adjuster jacks of the rear bar (2 Fig. 19).
- Grease the side supports of the rollers (4 Fig. 19).

4.3 EVERY 50 HOURS SERVICE

- Check the level of the oil in the reduction gearbox (1 Fig. 19). If necessary, add oil until reaching the notch on the rod.
- Check the level of the oil in the gear reservoir. This inspection is carried out in the following way: unscrew the fill plug (3 Fig. 19). Using the supplied rod, check that the oil level reaches between the two notches. Top up if necessary.

4.4 EVERY 400 HOURS SERVICE

- Completely change the oil in the reduction unit (1 Fig. 19) by draining the old oil through the drain plug and pouring fresh oil through the fill/level plug.
- Completely change the oil in the gear reservoir by draining the old oil through the plug (6 Fig. 19) and pouring fresh oil through the fill/level plug (3 Fig. 19).
- At this time, it is also advisable to demount and clean the clutch disks (if a cardan shaft with clutch is used).

Nach der Prüfung des Verschleißzustandes der Messer sind insbesondere die Schrauben (1 Abb. 15) und der Messerschutz (2 Abb. 15), mit denen die Messer an den Trägern befestigt werden, noch fester anzuziehen. Dabei sollten alle Schrauben und Schraubbolzen der Maschine auf festen Sitz geprüft werden.

4.2 ALLE 8 BETRIEBSSTUNDEN

- Die Kreuzstücke der Gelenkwelle schmieren.
- Sicherstellen, daß die Schrauben zur Befestigung der Messer fest angezogen sind (5 Abb. 19).
- Die Schraube der mittleren Spindel fetten.
- Die seitlichen hydraulischen Zylinder für die Regulierung des Heckbalkens fetten (2 Abb. 19).
- Die seitlichen Träger der Walzen fetten (4 Abb. 19).

4.3 ALLE 50 BETRIEBSSTUNDEN

- Den Ölstand in der Getriebegruppe prüfen (1 Abb. 19). Falls erforderlich, bis zur Markierung auf dem Ölmeßstab nachfüllen.
- Den Ölstand im Zahnradkasten prüfen. Für diese Kontrolle den Einfüllstopfen (3 Abb. 19) abschrauben, den Ölmeßstab verwenden. Der Ölstand stimmt, wenn das Öl zwischen den beiden Markierungen steht. Ggf. Öl nachfüllen.

4.4 ALLE 400 BETRIEBSSTUNDEN

- Das Öl im Getriebe wechseln (1 Abb. 19). Dazu die Ölablaßschraube losdrehen und neues Öl bei der Einfüll-/Stand-schraube einfüllen.
- Den Ölwechsel im Zahnradkasten ausführen. Das Öl bei Stopfen (6 Abb. 19) ablassen und bei Einfüll-/Stand-schraube (3 Abb. 19) einfüllen.
- Beim Ölwechsel sollte man auch die Kupplungsscheiben ausbauen und reinigen (falls man eine Gelenkwelle mit Kupplung verwendet).

En particulier, après avoir contrôlé l'usure des couteaux, serrez à fond les vis (1 Fig. 15) et les protections du couteau (2 Fig. 15) qui fixent les couteaux aux supports. A cette occasion vérifiez également le serrage des vis et des boulons de toute la machine.

4.2 TOUTES LES 8 HEURES DE TRAVAIL

- Graissez les croisillons de l'arbre à cardans.
- Vérifiez le serrage des boulons de fixation des couteaux (5 Fig. 19).
- Graissez la vis de la manivelle centrale.
- Graissez les vérins latéraux de réglage de la barre arrière (2 Fig. 19).
- Graissez les supports latéraux des rouleaux (4 Fig. 19).

4.3 TOUTES LES 50 HEURES DE TRAVAIL

- Contrôlez le niveau de l'huile dans la boîte du réducteur (1 Fig. 19); si nécessaire rajoutez de l'huile jusqu'au cran sur la jauge.
- Contrôlez le niveau de l'huile dans le carter de transmission de la manière suivante: dévissez le bouchon de remplissage (3 Fig. 19) et contrôlez à l'aide de la jauge; le niveau de l'huile doit arriver entre les deux crans. Si nécessaire rajoutez de l'huile.

4.4 TOUTES LES 400 HEURES DE TRAVAIL

- Vidangez entièrement l'huile du réducteur (1 Fig. 19) par le bouchon de vidange; mettez l'huile neuve par le bouchon de remplissage/jauge.
- Vidangez entièrement l'huile du carter de transmission par le bouchon de vidange (6 Fig. 19); mettez l'huile neuve par le bouchon de remplissage/jauge (3 Fig. 19).
- A cette occasion démontez et nettoyez le plateau d'embrayage (dans le cas d'arbre à cardans à embrayage).

En especial, después de controlar el desgaste de las cuchillas, ajustar a fondo los tornillos (1 Fig. 15) y las protecciones cuchilla (2 Fig. 15) que fijan las cuchillas a los soportes. En esta ocasión es aconsejable efectuar un control del ajuste de todos los tornillos y bulones de la máquina.

4.2 CADA 8 HORAS DE TRABAJO

- Engrasar las crucetas del árbol cardánico.
- Controlar el ajuste de los bulones de fijación cuchillas (5 Fig. 19).
- Engrasar el tornillo de la manivela central.
- Engrasar los gatos laterales de regulación de la barra posterior (2 Fig. 19).
- Engrasar los soportes laterales de los rodillos (4 Fig. 19).

4.3 CADA 50 HORAS DE TRABAJO

- Controlar el nivel aceite en la caja del reductor (1 Fig. 19), eventualmente rellenar hasta la marca de nivel señalada sobre la varilla.
- Controlar el nivel del aceite en el contenedor engranajes. Efectuar dicho control del siguiente modo: desenroscar el tapón de carga (3 Fig. 19), usando la relativa varilla de serie, controlar que el aceite se encuentre entre las dos muescas. Eventualmente rellenar.

4.4 CADA 400 HORAS DE TRABAJO

- Efectuar el cambio completo del aceite del reductor (1 Fig. 19) descargándolo del tapón de descarga e introduciéndolo a través del tapón de introducción/nivel.
- Efectuar el cambio completo del aceite del contenedor engranajes descargándolo a través del tapón (6 Fig. 19) e introduciéndolo a través del tapón de carga/nivel (3 Fig. 19).
- Es conveniente en esta ocasión desmontar también y limpiar los discos del embrague (si usamos árbol cardánico con embrague).

4.5 MESSA A RIPOSO

A fine stagione, o nel caso si preveda un lungo periodo di riposo, è consigliabile:

- Lavare la macchina soprattutto da concimi e da prodotti chimici ed asciugarla.
- Controllarla accuratamente ed eventualmente sostituire le parti danneggiate o usurate.
- Serrare a fondo tutte le viti e i bulloni, in particolare quelli che fissano i coltelli.
- Effettuare un accurato ingrassaggio ed infine proteggere tutta l'attrezzatura con un telo e sistemarla in un ambiente asciutto.

Se queste operazioni vengono fatte con cura, il vantaggio sarà solo dell'utilizzatore in quanto alla ripresa del lavoro, troverà un'attrezzatura in perfette condizioni.

In caso di smantellamento della macchina, attenersi alle relative leggi del paese di utilizzo in particolare alle leggi sull'anti-inquinamento.

Si ricorda infine che la Ditta Costruttrice è sempre a disposizione per qualsiasi necessità di assistenza e ricambi.

4.5 STORAGE

Proceed in the following way at the end of the season or if the implement is to remain unused for a long period of time:

- *Wash the implement and dry it. Make sure that all fertilizer and chemical products have been removed.*
- *Carefully check the implement and replace any damaged or worn parts.*
- *Fully tighten all screws and bolts, particularly the ones that fix the tines.*
- *Thoroughly grease the implement and protect it with a tarpaulin. The implement should be stored in a dry place.*

If these operations are carefully carried out, the user will find the implement in a perfect condition when it is required again.

Comply with the laws in force in the relative countries, particularly the anti-pollution provisions, if the machine must be dismantled.

Also remember that the Manufacturer is always at your disposal for any technical assistance and spare parts as may be required.

4.5 RUHEPERIODEN

Am Ende der Saison oder, wenn eine längere Ruhepause vorgesehen ist, muß man wie folgt vorgehen:

- Den Gerät gründlich reinigen, vor allem Dünger- und/oder Chemikalienreste gut entfernen, um ihn dann zu trocknen.
- Auf das Vorhandensein etwaiger Schäden oder Verschleißstellen prüfen und die schadhafte Teile ersetzen.
- Alle Schrauben und Schraubbolzen fest anziehen, vor allem diejenigen zur Messerbefestigung.

Wenn diese Arbeiten sorgfältig ausgeführt werden, wirkt sich das zum Vorteil des Benutzers aus, weil er das Gerät, wenn er es wiederbenutzen will, in einem einwandfreien Zustand vorfindet.

Wenn die Gerät aus dem Betrieb gezogen werden soll, müssen die spezifischen Gesetzes des Landes beachtet werden, in dem man das Gerät benutzt, insbesondere die Umweltschutzgesetze.

Vergessen Sie nicht, daß die Herstellerfirma für alle Fragen hinsichtlich Kundendienst und Ersatzteilen stets zur Verfügung steht.

4.5 REMISSAGE

A la fin de la saison ou lorsque vous prévoyez une longue période d'inactivité, prenez les précautions suivantes:

- *Lavez l'appareil en enlevant surtout les engrais et les produits chimiques, et séchez-le soigneusement.*
- *Contrôlez attentivement l'appareil: remplacez les parties usées ou endommagées.*
- *Serrez à fond toutes les vis et les boulons, en particulier celles des cou-teaux.*
- *Graissez soigneusement et protégez l'outil avec une bâche en plastique. Rangez-le dans un local sec.*

Si ces opérations sont réalisées soigneusement, lors de la reprise des travaux l'utilisateur trouvera un outil en parfait état.

Dans le cas de mise à la décharge de la machines, respectez les lois du pays d'utilisation et notamment les lois contre la pollution de l'environnement.

Le Constructeur demeure à votre disposition pour répondre à toute demande d'assistance et de pièces détachées.

4.5 PERIODOS DE REPOSO

Al finalizar la estación o siempre que prevemos un período de inactividad prolongado aconsejamos:

- Lavar la máquina, eliminando sobre todo abonos y productos químicos; luego secarla.
- Controlarla cuidadosamente y eventualmente sustituir las partes dañadas o gastadas.
- Ajustar a fondo todos los tornillos y los bulones, en particular aquellos que fijan las cuchillas.
- Efectuar un cuidadoso engrase y por último proteger todo el equipo con una lona y guardarla en un ambiente seco.

Si realizamos cuidadosamente estas operaciones redundará en ventaja del usuario, ya que encontrará, al recomenzar el trabajo, los equipos en perfectas condiciones.

En caso de eliminación de la máquina observar las leyes del relativo país, en particular las leyes anticontaminación.

Recordamos por último que el Fabricante está siempre a sus órdenes para toda necesidad de asistencia y repuestos.

4.6 LUBRIFICAZIONE

4.6 LUBRICATION

4.6 SCHMIERDIENST

4.6 LUBRIFICATION

4.6 LUBRICACION

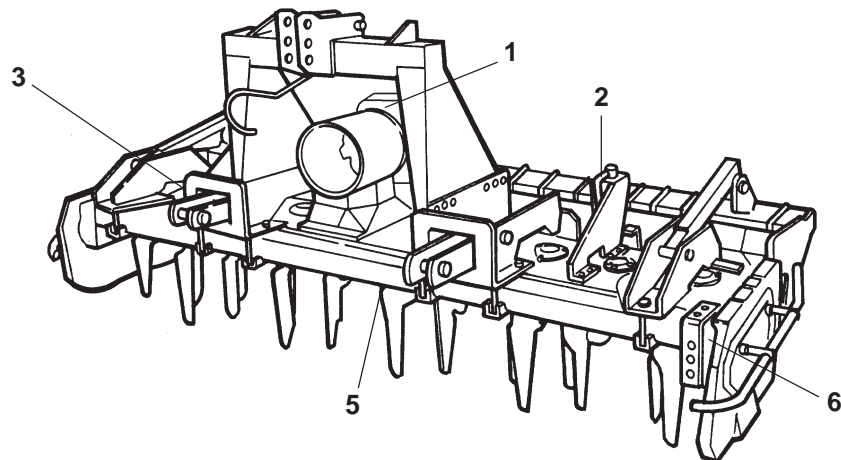
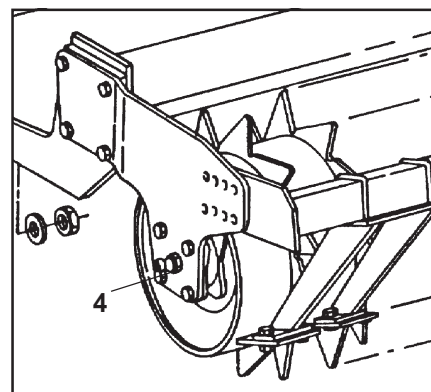

Fig. 19



QUANTITÀ OLIO
OIL QUANTITY
ÖLERFORDERLICHE
QUANTITE D'HUILE
CANTIDAD DE ACEITE

OIL	Q.ty (Lt.)	
	3	
	4	
	2000	13
	2300	14,5
	2500	16
	3000	19

- 1) Olio gruppo riduttore.
- 2) Ingrassatori martinetti laterali di regolazione barra posteriore.
- 3) Tappo introduzione/controllo olio vasca ingranaggi.
- 4) Ingrassatori supporti rullo.
- 5) Bulloni fissaggio coltelli.
- 6) Tappo scarico olio.

- 1) Reduction unit oil.
- 2) Rear bar adjusting side jack lubricators.
- 3) Gear reservoir oil fill/level plug.
- 4) Roller support lubricators.
- 5) Tine fixing bolts.
- 6) Oil drain plug.

- 1) Getriebeöl.
- 2) Schmiernippel der seitlichen Hydraulikzylinder zur Regulierung des Heckbalkens.
- 3) Öleinfüll-/Standsschraube des Zahnradkastens.
- 4) Schmiernippel der Walzenränger.
- 5) Schraubbolzen zur Messerbefestigung.
- 6) Ölablaßstopfen.

- 1) Huile groupe réducteur.
- 2) Graisseurs vérins latéraux de réglage de la barre arrière.
- 3) Bouchon de remplissage/jauge d'huile de la transmission.
- 4) Graisseurs des supports du rouleau.
- 5) Boulons de fixation des couteaux.
- 6) Bouchon de vidange huile.

- 1) Aceite grupo reductor.
- 2) Engrasadores gatos laterales de regulación barra posterior.
- 3) Tapón introducción/control aceite contenedor engranajes.
- 4) Engrasadores soportes rodillo.
- 5) Bulones fijación cuchillas.
- 6) Tapón descarga aceite.

LUBRIFICANTI CONSIGLIATI

- Per il gruppo riduttore (o cambio) e per gli ingranaggi della trasmissione laterale, si consiglia: **OLIO AGIP ROTRA MP SAE 85W/140** o equivalente, rispondente alle specifiche **API - GL5 / MIL-L-2105C**.
- Per tutti i punti di ingrassaggio, si consiglia: **GRASSO AGIP GR MU EP 2** o equivalente.

LUBRICANTS

- It is advisable to use **AGIP ROTRA MP SAE 85W/140 OIL** or equivalent for the reduction unit (or gear box) and side transmission. Correspond to following specifications **API - GL5 / MIL-L-2105C**.
- It is advisable to use **AGIP GR MU EP 2 GREASE** or equivalent for all greasing points.

EMPFOHLENE SCHMIERSTOFFE

- Zum Schmieren des Getriebes (oder wechselgetriebe) und der Zahnräder des Seitenantriebs: **ÖLAGIPROTRA MP SAE 85W/140** angemessen sein den folgenden Normen **API - GL5 / MIL-L 2105C**.
- Für alle Schmierstellen: **FETT AGIP GR MU EP-2** oder eine gleichwertige Sorte.

LUBRIFIANTS CONSEILLÉS

- Huile conseillée pour le groupe réducteur (ou du boîte) et pour les engrenages de la transmission latérale: **HUILE AGIP ROTRA MP SAE 85W/140** ou équivalente; correspondant les spécifications suivantes **API - GL5 / MIL-L-2105C**.
- Graisse conseillée pour les points de graissage: **GRAISSE AGIP GR MU EP 2** ou équivalente.

LUBRICANTES ACONSEJADOS

- Para el grupo reductor (o cambio) y para los engranajes aconsejamos: **HUILE AGIP ROTRA MP SAE 85W/140** o equivalente, correspondiente los siguientes normas: **API - GL5 / MIL-L-2105C**.
- Para todos los puntos de engrase, aconsejamos: **GRASA AGIP GR MU EP 2** o equivalente.

5.0 PARTI DI RICAMBIO

Le ordinazioni delle parti di ricambio devono essere effettuate tramite il Vs. Concessionario e devono essere sempre corredate dalle seguenti indicazioni:

- **Tipo, modello e numero di matricola dell'attrezzatura.** Tali dati sono stampigliati nell'apposita targhetta di cui è dotata ogni attrezzatura (A pagina 6).
 - **Numero di codice della parte richiesta** rilevabile dal catalogo ricambi. In mancanza di tale numero, elencare il numero di tavola e il relativo numero di riferimento.
 - **Descrizione del particolare e quantità richiesta.**
 - **Mezzo di trasporto.** Nel caso questa voce non sia specificata, la Ditta Costruttrice, pur dedicando a questo servizio una particolare cura, non risponde di eventuali ritardi di spedizione dovuti a cause di forza maggiore. Le spese di trasporto si intendono sempre a carico del destinatario. La merce viaggia a rischio e pericolo del committente anche se venduta franco destino.
- N.B.:** Il termine **Destro** o **Sinistro** indicato nelle descrizioni, va inteso guardando l'attrezzatura dal lato posteriore

INDICE DELLE TAVOLE

Telaio e rotori	Tav.	72/1
Gruppo cambio	Tav.	72/2
Gruppo riduttore	Tav.	72/3
Gruppo 3° punto	Tav.	72/4
Protezioni laterali fisse e ribaltabili	Tav.	73/3A
Barra livellatrice	Tav.	72/4A
Martinetti sollevamento	Tav.	72/6
Gr. rullo gabbia	Tav.	72/8
Gr. rullo spuntone	Tav.	72/9
Gr. rullo fiangiato	Tav.	72/9A
Gr. rulli packer - lisci	Tav.	72/10
Gr.rullo spiro-packer	Tav.	72/12
Gruppo varianti rulli	Tav.	72/12A
Opzionali	Tav.	75/17
Ripuntatore	Tav.	83/15A
Albero cardanico	Tav.	13/36
Albero cardanico	Tav.	13/37
Albero cardanico	Tav.	13/38
Albero cardanico	Tav.	13/40
Albero cardanico	Tav.	13/43
Albero cardanico	Tav.	13/44

5.0 SPARE PARTS

Spare parts should be ordered from your Dealer and should always include the following indications:

- **Type, model and serial number of the machine.** These data are punched on the data plate with which every implement is equipped (A page 6).
 - **Code number of the required spare part.** This will be found in the spare parts catalogue.
 - **Description of the part and required quantity.**
 - **Table number**
 - **Means of dispatch.** If this item is not indicated, the Manufacturer, while dedicating particular care to this service, shall not be held responsible for delays in delivery caused by cases of force majeure.
Transport expenses shall always be at the consignee's charge. The goods travel at the purchaser's risk and peril even when sold ex destination.
- NOTE:** The terms **Right** or **Left** indicated in the descriptions refer to the implement when viewed from the rear side.

TABLE INDEX

Frame and rotors	Tab.	72/1
Gear shiftgear	Tab.	72/2
Reduction unit	Tab.	72/3
3rd-point unit	Tab.	72/4
Side guard fixed and turnover	Tab.	73/3A
Levelling bar	Tab.	72/4A
Lift links	Tab.	72/6
Cage roller unit	Tab.	72/8
Spiked roller unit	Tab.	72/9
Flanged roller unit	Tab.	72/9A
Smooth-packer roller	Tab.	72/10
Spiral-packer roller	Tab.	72/12
Roller modifying unit	Tab.	72/12A
Optionals	Tab.	75/17
Subsoiler	Tab.	83/15A
Cardan shaft	Tab.	13/36
Cardan shaft	Tab.	13/37
Cardan shaft	Tab.	13/38
Cardan shaft	Tab.	13/40
Cardan shaft	Tab.	13/43
Cardan shaft	Tab.	13/44

5.0 ERSATZTEILE

Die Ersatzteile müssen über den Vertragshändler bestellt werden. Bei der Bestellung sind stets die folgenden Angaben zu machen:

- **Typ, Modell und Serien-Nummer des Geräts.** Diese Daten stehen auf dem Typenschild, mit dem jedes Gerät versehen ist (A Seite 6).
- **Artikel Nr. der erforderlichen Ersatzteile.** Diese stehen im Ersatzteil-Katalog.
- **Beschreibung des Ersatzteils und die erforderliche Stückzahl.**
- **Tafelnummer**
- **Versandmittel.** Wenn dieser Punkt nicht spezifiziert wird, haftet die Herstellerfirma nicht für etwaigen Lieferverzug aufgrund höherer Gewalt, auch wenn er diesen Service besonders aufmerksam abwickelt.
Die Frachtkosten gehen dagegen immer zu Lasten des Empfängers. Die Ware reist auf Gefahr und Risiko des Auftraggebers, auch wenn Verkauf frei Haus vereinbart worden ist.

Anm.: Die Begriffe **rechts** und **links** sind so zu verstehen, daß man das Gerät von der Rückseite aus betrachtet.

VERZEICHNIS DER TAFELN

Fahrgestell und Rotore	Tafel	72/1
Wechselgetriebe	Tafel	72/2
Untersetzungsgetriebe	Tafel	72/3
Oberlenker	Tafel	72/4
Seitenschutz blockiert und kipper	Tafel	73/3A
Planierbalken	Tafel	72/4A
Hydraulischer Zylinder	Tafel	72/6
Stabwalze	Tafel	72/8
Stachelwalze	Tafel	72/9
Gruppe Flanschwalze	Tafel	72/9A
Glatte Untergrundpacker	Tafel	72/10
Spiral-Untergrundpacker	Tafel	72/12
Gruppe Walzenvarianten	Tafel	72/12A
Extras	Tafel	75/17
Untergrundlockerer	Tafel	83/15A
Gelenkwelle	Tafel	13/36
Gelenkwelle	Tafel	13/37
Gelenkwelle	Tafel	13/38
Gelenkwelle	Tafel	13/40
Gelenkwelle	Tafel	13/43
Gelenkwelle	Tafel	13/44

5.0 PIÈCES DÉTACHÉES

Les commandes des pièces détachées doivent être effectuées par l'intermédiaire de votre Concessionnaire en précisant les indications suivantes:

- **Type, modèle et numéro de série de la machine.** Ces données sont gravées sur la plaque d'identification de chaque outil (A page 6).
- **Numéro de code de la pièce détachée** indiqué sur le catalogue des pièces détachées.
- **Description de la pièce et quantité requise.**
- **Numéro de plan**
- **Moyen d'expédition.** Si cette rubrique n'est pas indiquée, le Constructeur, bien que soucieux de ce service, ne répond pas des retards d'expédition pour des causes de force majeure.
Les frais de transport sont toujours à la charge du destinataire. La marchandise voyage aux risques et périls de l'acheteur même si vendue franco de port.

N.B.: Le terme **Droite** ou **Gauche** indiqué dans les descriptions est entendu en regardant le broyeur par l'arrière.

INDEX DES PLANS

Châssis et rotors	Plan	72/1
Boite de vitesse	Plan	72/2
Groupe réducteur	Plan	72/3
Gr. 3e point	Plan	72/4
Protections latérales fixe et escamotable	Plan	73/3A
Barre niveleuse	Plan	72/4A
Verins de soulèvement	Plan	72/6
Gr. rouleau à cage	Plan	72/8
Gr. rouleau hérissé	Plan	72/9
Gr. rouleaux à bridé	Plan	72/9A
Gr. rouleaux packer lisses	Plan	72/10
Gr. rouleau spiro-packer	Plan	72/12
Gr. variantes rouleaux	Plan	72/12A
Options	Plan	75/17
Sous-soleuse	Plan	83/15A
Arbre à cardans	Plan	13/36
Arbre à cardans	Plan	13/37
Arbre à cardans	Plan	13/38
Arbre à cardans	Plan	13/40
Arbre à cardans	Plan	13/43
Arbre à cardans	Plan	13/44

5.0 PIEZAS DE REPUESTO

Los pedidos de repuestos deben efectuarse mediante Concesionario y deben incluir siempre las siguientes indicaciones:

- **Tipo, modelo y número de matrícula del equipo.** Dichos datos están impresos en la relativa placa presente en el equipo (A página 6).
- **Número de código de la parte requerida** presente en el catálogo repuestos.
- **Descripción de la pieza y cantidad requerida.**
- **Número de ilustración.**
- **Medio de transporte.** En caso que este ítem no esté especificado, el Fabricante, aún prestando las debidas consideraciones para este aspecto, no responde por eventuales retardos de envío debidos a causas de fuerza mayor. Los gastos de transporte se considerarán siempre a cargo del destinatario. La mercadería viaja bajo riesgo y peligro del comprador, incluso cuando se vende franco destino.

NOTA: El termino **Derecho** o **Izquierdo** indicado en las descripciones, se considera mirando el equipo desde el lado posterior.

INDICE ILUSTRACIONES

Chasis y rotores	Tab.	72/1
Grupo cambio	Tab.	72/2
Grupo reductor	Tab.	72/3
Gr. 3° punto	Tab.	72/4
Protecciones laterales fija y revolver	Tab.	73/3A
Barra niveladora	Tab.	72/4A
Gatos de elevación	Tab.	72/6
Gr. rodillo de jaula	Tab.	72/8
Gr. rodillo de púas	Tab.	72/9
Gr. rodillos rebordeado	Tab.	72/9A
Gr. rodillos packer-lisos	Tab.	72/10
Gr. rodillo espiro-packer	Tab.	72/12
Gr. variantes rodillos	Tab.	72/12A
Opcionales	Tab.	75/17
Subsolador	Tab.	83/15A
Arbol cardánico	Tab.	13/36
Arbol cardánico	Tab.	13/37
Arbol cardánico	Tab.	13/38
Arbol cardánico	Tab.	13/40
Arbol cardánico	Tab.	13/43
Arbol cardánico	Tab.	13/44

PARTI DI RICAMBIO
SPARE PARTS
ERSATZTEILE
PIECES DÉTACHÉES
PIEZAS DE REPUESTO

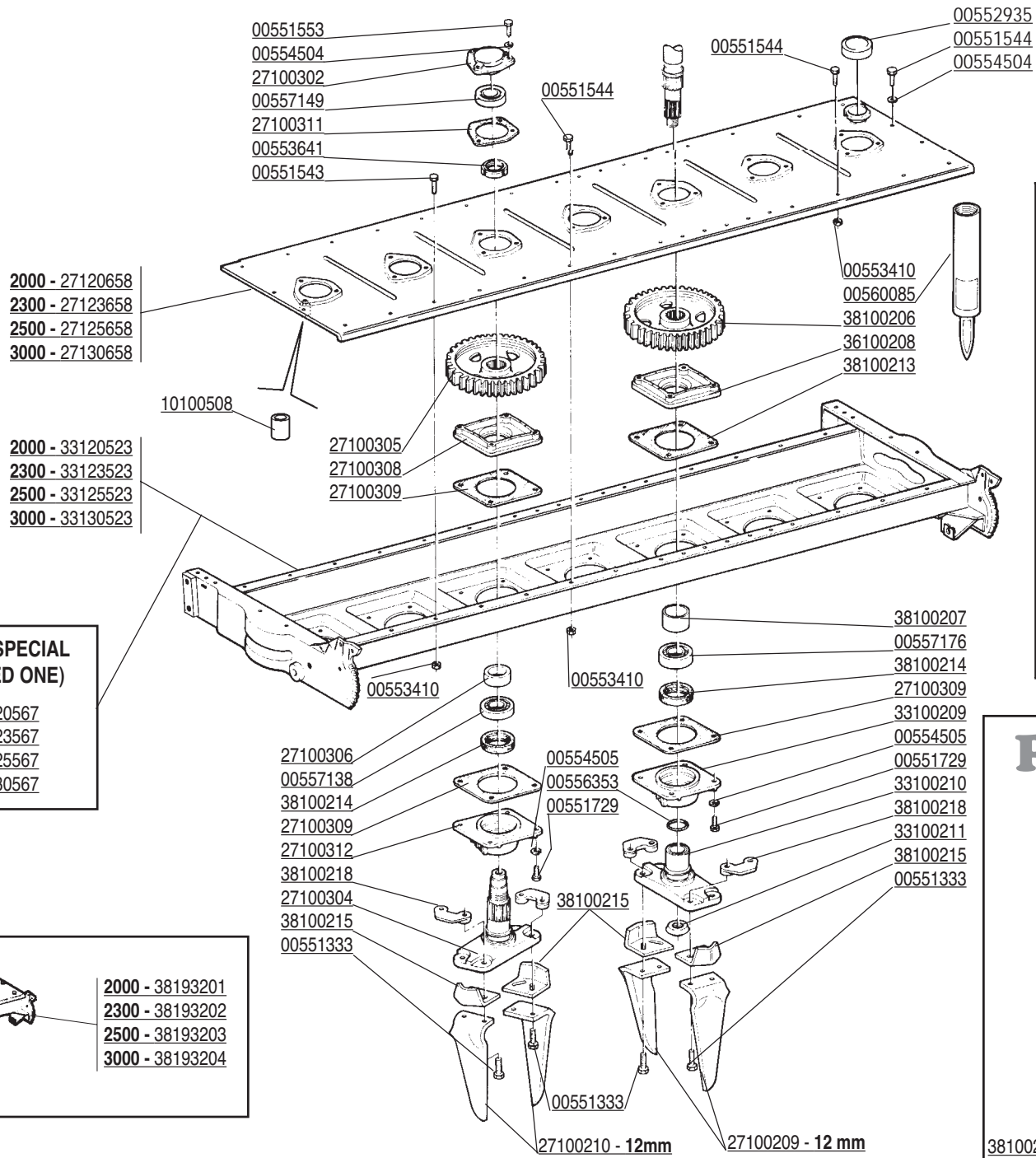

**OPTIONAL / SPECIAL
(REINFORCED ONE)**

2000 - 38120567
2300 - 38123567
2500 - 38125567
3000 - 38130567

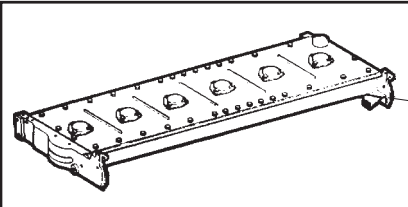

2000 - 38193201
2300 - 38193202
2500 - 38193203
3000 - 38193204

OPTIONAL

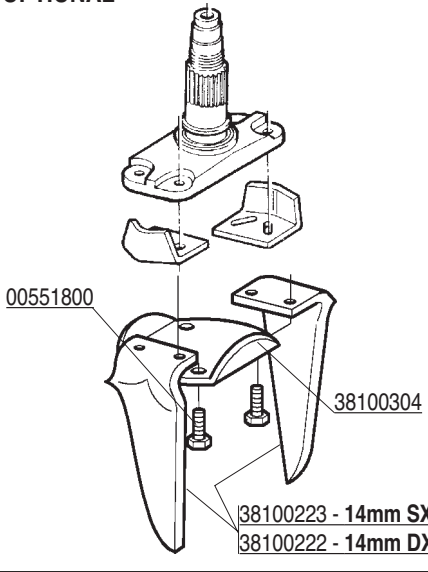

P.L.U.S

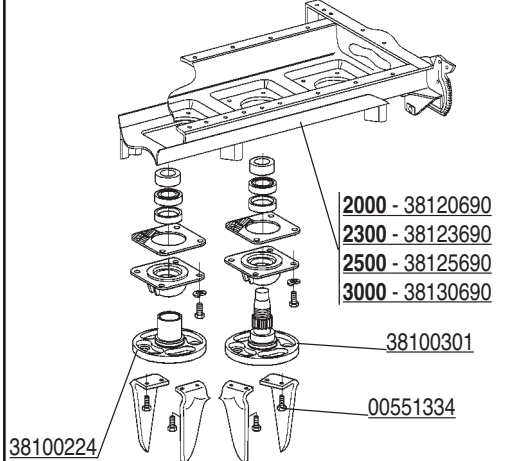

CODICE	DESCRIZIONE	DESCRIPTION	BENENNUNG	DESCRIPTION	DESCRIPCION
00551333	VITE M16X1,5 X 55 12.9	BOLT M16X1,5X55 12.9	SCHRAUBE M16X1,5X55 12.9	VIS M16X1,5X55 12.9	TORNILLO M16X1,5X55 12.9
00551334	VITE M16X1,5X50 12.9 ZD	BOLT M16X50 12.9	SCHRAUBE M16X50 12.9	VIS M16X50 12.9	TORNILLO M16X50 12.9
00551543	VITE TE.8G.M10X1,25X20 UNI 5740	BOLT M 10X1,25X20	SCHRAUBE M 10X1,25X20	VIS M 10X1,25X20	TORNILLO M 10X1,25X20
00551544	VITE TE.8G.M10X1,25X25 UNI 5740	BOLT M 10X1,25X25	SCHRAUBE M 10X1,25X25	VIS M 10X1,25X25	TORNILLO M 10X1,25X25
00551553	VITE TE.10K.M10X1,25X35 UNI 5738	BOLT M 10X1,25X35	SCHRAUBE M 10X1,25X35	VIS M 10X1,25X35	TORNILLO M 10X1,25X35
00551729	VITE TE.10K.M12X1,25X35 UNI 5740 PL.	BOLT M 12X1,25X35	SCHRAUBE M 12X1,25X35	VIS M 12X1,25X35	TORNILLO M 12X1,25X35
00551800	VITE M16X1,5 X 65 SPEC 12.9	BOLT M16X1,5X65 SPEC 12.9	SCHRAUBE M16X1,5X65 SPEC. 12.9	VIS M16X1,5X65 SPEC 12.9	TORNILLO M16X1,5X65 SPEC.12.9
00552935	TAPPO CARICO OLIO	OIL INLET CAP	ENTLUEFTERPFROPFEN	BOUCHON HUILE CHARGEMEN	CORCHO OLEO
00553410	DADO AUTOFRENANTE M10X1,25	SELF LOCKING NUT M10X1,25 980V	SELBSTSP.MUTT. M10X1,25 980-V	ECROU AUTOBL. M10X1,25 980-V	DADO AUTOBL. M10X1,25 980-V
00553641	GHIERA M45X1,5 GUP AUTOBLOC.	SELF LOCKING NUT M45X1,5	SELBSTSP. NUTMUTTER M 45X1,5	COLLIER AUTOBL. M45X1,5	VIROLA AUTOBLOCC. M45X1,5
00554504	RONDELLA GROWER	GROWER WASHER D.10	SCHEIBE GROWER D.10	RONDELLE GROWER D.10	ARANDELA GROWER D.10
00554505	RONDELLA GROWER D.12	GROWER WASHER D.12	SCHEIBE GROWER D.12	RONDELLE GROWER D.12	ARANDELA GROWER D.12
00556353	ANELLO OR 132	GASKET OR 132	RING OR 132	BAGUE OR 132	ANILLO OR 132
00557138	CUSCINETTO 6210 C3	BEARING 6210 2RS	LAGER 6210 2RS	ROULEMENT 6210 2RS	COJINETE 6210 2RS
00557149	CUSCINETTO 6207 2RS	BEARING 6207 2RS	LAGER 6207 2RS	ROULEMENT 6207 2RS	COJINETE 6207 2RS
00557176	CUSCINETTO 6211 C3	BEARING 6211 C3	LAGER 6211 C3	ROULEMENT 6211 C3	COJINETE 6211 C3
00560085	CONFEZIONE DI SIGILLANTE	SEALING PACKAGE	DICHTUNGSMASSE ANFERTIGUNG	CONFECTION SIGILLANTE	CONFECTION SELADURA
10100508	BOCCOLA FILETTATA	BUSHING	BUECHSE	BOUCLE	ARANDELA
27100209	COLTELLO SINISTRO	COUNTERCLOCKWISE BLADE	LINKES MESSER	COUPEAU GAUCHE	CUCHILLO IZQUIERDO
27100210	COLTELLO DESTRO	CLOCKWISE BLADE	RECHTES MESSER	COUPEAU DROIT	CUCHILLO DERECHO
27100302	SUPPORTO CUSCINETTO SUPERIORE	BEARING SUPPORT	LAGERHALTER	SUPPORT ROULEMENT	SOPORTE
27100304	ROTORE LATERALE	LATERAL ROTOR	SEITL. ROTOR	ROTOR LATERAL	ROTOR LATERAL
27100305	INGRANAGGIO	GEAR	ZAHNRAD	ENGRENAGE	ENGRANAJE
27100306	DISTANZIALE	SPACER	DISTANZSTUECK	ENTRETOISE	DISTANCIADOR
27100308	FLANGIA INTERNA	INNER FLANGE	INNENFLANSCH	FLASQUE INTERIEUR	BRIDA INTERNA
27100309	GUARNIZIONE	GASKET MM.0,5	DICHTUNG MM.0,5	JOINT MM.0,5	JUNTA MM.0,5
27100311	GUARNIZIONE	GASKET MM.1	DICHTUNG MM.1	JOINT MM.1	JUNTA MM.1
27100312	SUPPORTO INFERIORE	LATERAL LOWER SUPPORT	SEITLICHER HUNTERER HALTER	SUPPORT INFERIEUR LATERALE	SOPORTE INFERIOR LATERALE
27120658	LAMIERA SUPERIORE 2000	UPPER PLATE 2000	OBERBLECH 2000	CAPOT SUPERIEUR 2000	PLANCHA SUPERIOR 2000
27123658	LAMIERA SUPERIORE 2300	UPPER PLATE 2300	OBERBLECH 2300	CAPOT SUPERIEUR 2300	PLANCHA SUPERIOR 2300
27125658	LAMIERA SUPERIORE 2500	UPPER PLATE 2500	OBERBLECH 2500	CAPOT SUPERIEUR 2500	PLANCHA SUPERIOR 2500
27130658	LAMIERA SUPERIORE 3000	UPPER PLATE 3000	OBERBLECH 3000	CAPOT SUPERIEUR 3000	PLANCHA SUPERIOR 3000
33100209	SUPPORTO INFERIORE	LOWER SUPPORT	UNTERER HALTER	SUPPORT INFERIEUR	SOPORTE INFERIOR
33100210	SUPPORTO COLTELLO CENTRALE	CENTR. BLADE SUPPORT	ZENTRALMESSERHALTERUNG	SUPPORT COUPEAU CENTR.	SOPORTE CUCHILLO CENTR.
33100211	DADO CONICO	BEVEL NUT	KONISCHE MUTTER	ECROU CONIQUE	TUERCA CONICA
33120523	CORPO TRASMISSIONE 2000	TRANSMISSION BOX 2000	ANTRIEBSKASTEN 2000	BOITE DE TRANSMISSION 2000	CUERPO TRASMISION 2000
33123523	CORPO TRASMISSIONE 2300	TRANSMISSION BOX 2300	ANTRIEBSKASTEN 2300	BOITE DE TRANSMISSION 2300	CUERPO TRASMISION 2300
33125523	CORPO TRASMISSIONE 2500	TRANSMISSION BOX 2500	ANTRIEBSKASTEN 2500	BOITE DE TRANSMISSION 2500	CUERPO TRASMISION 2500
33130523	CORPO TRASMISSIONE 3000	TRANSMISSION BOX 3000	ANTRIEBSKASTEN 3000	BOITE DE TRANSMISSION 3000	CUERPO TRASMISION 3000
36100208	FLANGIA INTERNA SUP. CENTRALE	FLANGE	FLANSCH	FLASQUE	BRIDA
38100206	INGRANAGGIO CENTRALE	CENTRAL GEAR	ZAHNRAD ZENTR.	ENGRENAGE CENTR.	ENGRANAJE CENTR.
38100207	DISTANZ. INGRANAGGIO CENTRALE	SPACER	DISTANZSTUECK	ENTRETOISE	DISTANCIADOR
38100213	GUARNIZIONE	GASKET MM.1,5	DICHTUNG MM.1,5	JOINT MM.1,5	JUNTA MM.1,5
38100214	PARAOILIO 65X85X13*17 SPECIALE	OIL SEAL 65X85X13/17 SPEC.	OELABDICHTUNG 65X85X13/17SPEC.	PARE-HUILE 65X85X13/17 SPEC.	PARA-ACEITE 65X85X13/17 SPEC.
38100215	PROTEZIONE VITI COLTELLO	BLADE PROTECTION	MESSERSCHUTZ	PROTECTION COUPEAU	PROTECCION CUCHILLO
38100218	FERMO VITE COLTELLI	KNIFEFASTENINGBOLT	MESSERSCHRAUBESPERRUNG	VIS POUR SERRAGE DU COUPEAU	CLAUSURATORNILLOCUCHILLA
38100222	COLTELLO MM.14 DESTRO	THICK.14 TOOTH RH	RECHTES MESSER MM.14	COUPEAU DROIT 14 MM	CUCHILLO DERECHO MM.14
38100223	COLTELLO MM.14 SINISTRO	THICK.14 TOOTH LH	LINKES MESSER MM.14	COUPEAU GAUCHE 14 MM	CUCHILLO IZQUIERDO M.14
38100224	SUPPORTO COLTELLI CENTRALE	LATERAL ROTOR	SEITL. ROTOR	ROTOR LATERAL	ROTOR LATERAL
38100301	SUPPORTO COLTELLI LATERALE	CENTR. BLADE SUPPORT	ZENTRALMESSERHALTERUNG	SUPPORT COUPEAU CENTR.	SOPORTE CUCHILLO CENTR.
38100304	RINF.SUPPORTO COLTELLO DC-DS	REINFORCEMENT	VERSTAERKUNG	RENFORCEMENT	REFUERZO
38120567	CORPO TRASM. RINF.	REINFORCED GEARTRAY	VERSTAER.TRANS-GEHAUESER	TOLE RENFORCE	TRANSMISION CON RENFUERZO
38120690	CORPO TRASM.RINF.2000	REINFORCED GEARTRAY	VERSTAER.TRANS-GEHAUESER	TOLE RENFORCE	TRANSMISION CON RENFUERZO
38123567	CORPO TRASM. RINF.	REINFORCED GEARTRAY	VERSTAER.TRANS-GEHAUESER	TOLE RENFORCE	TRANSMISION CON RENFUERZO
38123690	CORPO TRASM.RINF.2300	REINFORCED GEARTRAY	VERSTAER.TRANS-GEHAUESER	TOLE RENFORCE	TRANSMISION CON RENFUERZO
38125567	CORPO TRASM. RINF.	REINFORCED GEARTRAY	VERSTAER.TRANS-GEHAUESER	TOLE RENFORCE	TRANSMISION CON RENFUERZO
38125690	CORPO TRASM.RINF.2500	REINFORCED GEARTRAY	VERSTAER.TRANS-GEHAUESER	TOLE RENFORCE	TRANSMISION CON RENFUERZO
38130567	CORPO TRASM.RINF.	REINFORCED GEARTRAY	VERSTAER.TRANS-GEHAUESER	TOLE RENFORCE	TRANSMISION CON RENFUERZO
38130690	CORPO TRASM.RINF.3000	REINFORCED GEARTRAY	VERSTAER.TRANS-GEHAUESER	TOLE RENFORCE	TRANSMISION CON RENFUERZO
38193201	GRUPPO CORPO TRS COMP.DC-DS2000	COMPLETE BOX DC-DS2000	GEHAEUSE DC-DS2000	CORP COMPLETE DC-DS2000	CUERPO COMPLETO DC-DS2000
38193202	GRUPPO CORPO TRS COMP.DC-DS2300	COMPLETE BOX DC-DS2300	GEHAEUSE DC-DS2300	CORP COMPLETE DC-DS2300	CUERPO COMPLETO DC-DS2300
38193203	GRUPPO CORPO TRS COMP.DC-DS2500	COMPLETE BOX DC-DS2500	GEHAEUSE DC-DS2500	CORP COMPLETE DC-DS2500	CUERPO COMPLETO DC-DS2500
38193204	GRUPPO CORPO TRS COMP.DC-DS3000	COMPLETE BOX DC-DS3000	GEHAEUSE DC-DS3000	CORP COMPLETE DC-DS3000	CUERPO COMPLETO DC-DS3000

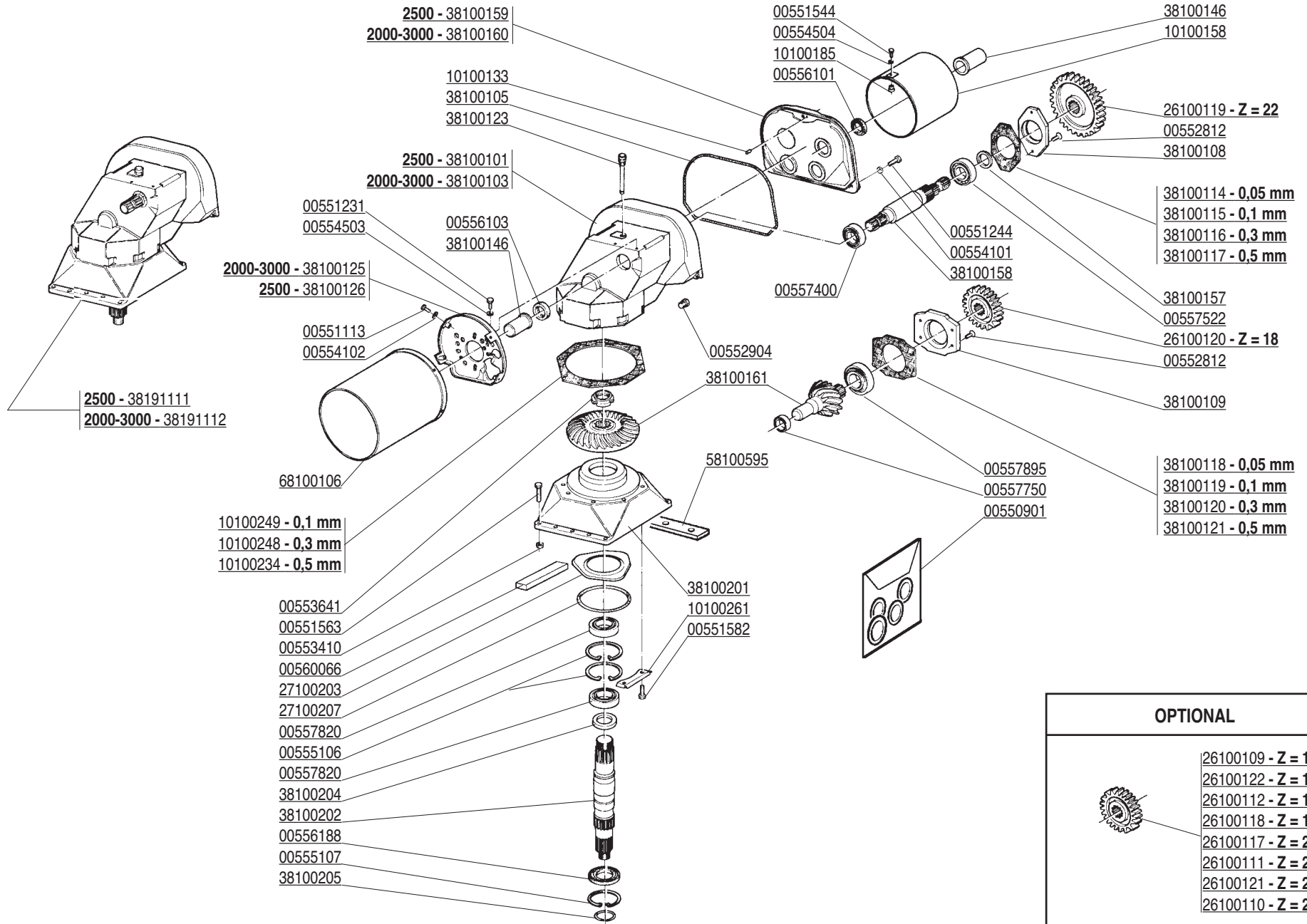

OPTIONAL



26100109 - Z = 15
26100122 - Z = 16
26100112 - Z = 17
26100118 - Z = 19
26100117 - Z = 21
26100111 - Z = 23
26100121 - Z = 24
26100110 - Z = 25

CODICE	DESCRIZIONE	DESCRIPTION	BENENNUNG	DESCRIPTION	DESCRIPCION
00550901	SERIE GUARNIZIONI GRUPPO CAMBIO	GASKET SET GEAR BOX	DICHTUNGSSATZ WECHSELGETRIEBG.	SERIE JOINTS BOITE DE VITESSE	SERIE JUNTAS CAJA CAMBIO
00551113	VITE TE.8G.M6X16 UNI 5739	BOLT M 6X16	SCHRAUBE M 6X16	VIS M 6X16	TORNILLO M 6X16
00551231	VITE TE.8G.M8X20 UNI 5739	BOLT M 8X20	SCHRAUBE M 8X20	VIS M 8X20	TORNILLO M 8X20
00551244	VITE M10X1,5 X 30 5739 8.8 ZG	BOLT M 10X30	SCHRAUBE M 10X30	VIS M 10X30	TORNILLO M 10X30
00551544	VITE TE.8G.M10X1,25X25 UNI 5740	BOLT M 10X1,25X25	SCHRAUBE M 10X1,25X25	VIS M 10X1,25X25	TORNILLO M 10X1,25X25
00551548	VITE M10X1,25X 30 5740 8.8 ZG	BOLT M 10X1,25X30	SCHRAUBE M 10X1,25X30	VIS M 10X1,25X30	TORNILLO M 10X1,25X30
00551563	VITE TE.8G.M10X1,25X40 UNI 5738	BOLT M 10X1,25X40	SCHRAUBE M 10X1,25X40	VIS M 10X1,25X40	TORNILLO M 10X1,25X40
00551582	VITE TE.8G.M12X1,25X35 UNI 5740	BOLT M 12X1,25X35	SCHRAUBE M 12X1,25X35	VIS M 12X1,25X35	TORNILLO M 12X1,25X35
00551596	VITE M12X1,75X110 5737 8.8 ZG	BOLT M12X1,75X110	SCHRAUBE M12X1,75X110	VIS M12X1,75X110	TORNILLO M12X1,75X110
00552812	VITE TSPEI M10X1,25X25 UNI 5933	BOLT M 10X1,25X25	SCHRAUBE M 10X1,25X25	VIS M 10X1,25X25	TORNILLO M 10X1,25X25
00552904	TAPPO OLIO 1/2" GAS	OIL OUTLET PLUG 1/2"	OELABLASSPFROPFEN 1/2"	BOUCHON DE VIDANGE HUILE 1/2"	TAPON DESCARGADO ACEITE 1/2"
00553410	DADO AUTOFRENANTE M10X1,25	SELF LOCKING NUT M10X1,25 980V	SELBSTSP.MUTT. M10X1,25 980-V	ECROU AUTOBL. M10X1,25 980-V	DADO AUTOBL. M10X1,25 980-V
00553564	DADO AD ALETTE M12X1,5 UNI 5448	NUT M12	MUTTER M12	ECROU M12	DADO M12
00553641	GHIERA M45X1,5 GUP AUTOBLOC.	SELF LOCKING NUT M45X1,5	SELBSTSP. NUTMUTTER M 45X1,5	COLLIER AUTOBL. M45X1,5	VIOLA AUTOBLOCC. M45X1,5
00554101	RONDELLA 10,5X21 ZPG	WASHER 10,5X21	SCHEIBE 10,5X21	RONDELLE 10,5X21	ARANDELA 10,5X21
00554102	RONDELLA PIANA D.6 UNI 6592	PLANE WASHER D.6	SCHEIBE D.6	RONDELLE D.6	ARANDELA D.6
00554120	RONDELLA PIANA D.14 UNI 6593	PLANE WASHER D.12	SCHEIBE D.12	RONDELLE D.12	ARANDELA D.12
00554503	RONDELLA GROWER D.8 EXTRA PES.	GROWER WASHER D.8	SCHEIBE GROWER D.8	RONDELLE GROWER D.8	ARANDELA GROWER D.8
00554504	RONDELLA GROWER	GROWER WASHER D.10	SCHEIBE GROWER D.10	RONDELLE GROWER D.10	ARANDELA GROWER D.10
00554505	RONDELLA GROWER D.12	GROWER WASHER D.12	SCHEIBE GROWER D.12	RONDELLE GROWER D.12	ARANDELA GROWER D.12
00555106	ANELLO SEEGER D.95 UNI 7437	SEEGER RING D.95	SEEGERRING D.95	BAGUE SEEGER D.95	ANILLO SEEGER D.95
00555107	ANELLO SEEGER D.85 UNI 7437	SEEGER RING D.85	SEEGERRING D.85	BAGUE SEEGER D.85	ANILLO SEEGER D.85
00556101	PARAOLIO 35X47X7	OIL SEAL 35X47X7	OELABDICHTUNG 35X47X7	PARE-HUILE 35X47X7	PARA-ACEITE 35X47X7
00556103	PARAOLIO 35X52X7	OIL SEAL 35X52X7	OELABDICHTUNG 35X52X7	PARE-HUILE 35X52X7	PARA-ACEITE 35X52X7
00556188	PARAOLIO 56X85X8	OIL SEAL 56X85X8	OELABDICHTUNG 56X85X8	PARE-HUILE 56X85X8	PARA-ACEITE 56X85X8
00557400	CUSCINETTO 30207 A	BEARING 30207	LAGER 30207	ROULEMENT 30207	COJINETE 30207
00557522	CUSCINETTO 32208	BEARING 32208	LAGER 32208	ROULEMENT 32208	COJINETE 32208
00557750	CUSCINETTO 30303	BEARING 30303	LAGER 30303	ROULEMENT 30303	COJINETE 30303
00557820	CUSCINETTO 32012	BEARING 32012	LAGER 32012	ROULEMENT 32012	COJINETE 32012
00557895	CUSCINETTO 33212	BEARING 33212	LAGER 33212	ROULEMENT 33212	COJINETE 33212
00560066	GUARNIZIONE AUTOADESIVA	GASKET	DICHTUNG	JOINT	JUNTA
10100133	SPINA RIFER. COPERCHIO CAMBIO	PIN	STIFT	GOUJON	ESPINA
10100158	PROTEZIONE CARDANO	CARDAN PROTECTION	GELENKWELLENSCHUTZ	PROTECTION CARDAN	PROTECCION CARDANICO
10100185	BOCCOLA FILETTATA	BUSHING	BUECHSE	BOUCLE	ARANDELA
10100234	GUARNIZIONE FLANGIA CORONA MM.0,5	GASKET MM.0,5	FLANSCHDICHTUNG MM.0,5	JOINT COURONNE MM.0,5	JUNTA BRIDA MM.0,5
10100248	GUARNIZIONE FLANGIA CORONA MM.0,3	GASKET MM.0,3	FLANSCHDICHTUNG MM.0,3	JOINT COURONNE MM.0,3	JUNTA BRIDA MM.0,3
10100249	GUARNIZIONE FLANGIA CORONA MM.0,1	GASKET MM.0,1	FLANSCHDICHTUNG MM.0,1	JOINT COURONNE MM.0,1	JUNTA BRIDA MM.0,1
10100261	PIASTRINA FERMA VITE	PLATE	PLATTE	PLAQUETTE	PLAQUITA
26100109	INGRANAGGIO CAMBIO Z=15	GEAR Z-15	ZAHNRAD WECHSELGETRIEBE Z-15	ENGRENAGE Z-15	ENGRANAJE Z-15
26100110	INGRANAGGIO CAMBIO Z=25	GEAR Z-25	ZAHNRAD WECHSELGETRIEBE Z-25	ENGRENAGE Z-25	ENGRANAJE Z-25
26100111	INGRANAGGIO CAMBIO Z-23	GEAR Z-23	ZAHNRAD WECHSELGETRIEBE Z-23	ENGRENAGE Z-23	ENGRANAJE Z-23
26100112	INGRANAGGIO CAMBIO Z-17	GEAR Z-17	ZAHNRAD WECHSELGETRIEBE Z-17	ENGRENAGE Z-17	ENGRANAJE Z-17
26100117	INGRANAGGIO CAMBIO Z-21	GEAR Z-21	ZAHNRAD WECHSELGETRIEBE Z-21	ENGRENAGE Z-21	ENGRANAJE Z-21
26100118	INGRANAGGIO CAMBIO Z-19	GEAR Z-19	ZAHNRAD WECHSELGETRIEBE Z-19	ENGRENAGE Z-19	ENGRANAJE Z-19
26100119	INGRANAGGIO CAMBIO Z-22	GEAR Z-22	ZAHNRAD WECHSELGETRIEBE Z-22	ENGRENAGE Z-22	ENGRANAJE Z-22
26100120	INGRANAGGIO CAMBIO Z-18	GEAR Z-18	ZAHNRAD WECHSELGETRIEBE Z-18	ENGRENAGE Z-18	ENGRANAJE Z-18
26100121	INGRANAGGIO CAMBIO Z-24	GEAR Z-24	ZAHNRAD WECHSELGETRIEBE Z-24	ENGRENAGE Z-24	ENGRANAJE Z-24
26100122	INGRANAGGIO CAMBIO Z-16	GEAR Z-16	ZAHNRAD WECHSELGETRIEBE Z-16	ENGRENAGE Z-16	ENGRANAJE Z-16
27100203	TENUTA	SEAL	RING	ETANCHEITE	ANILLO
27100207	GUARNIZIONE	GASKET	DICHTUNG	JOINT	JUNTA
36100590	COPERCHIO CONTENITORE INGRANAGGI	COVER	DECKEL	COUVERCLE	TAPA
38100101	SCATOLA CAMBIO 2500	GEARBOX 2500	WECHSELGETRIEBEGEHAUESE 2500	BOITE DE VITESSE 2500	CAJA CAMBIO 2500
38100103	SCATOLA CAMBIO 2000/3000	GEARBOX 2000/3000	WECHSELGETRIEBEGEHAUESE 2/3000	BOITE DE VITESSE 2000/3000	CAJA CAMBIO 2000/3000
38100105	GUARNIZIONE COPERCHIO CAMBIO	GEARBOX COVER GASKET	WECHSELGETRIEBEDECKEL DICHTUNG	JOINT COUVERCLE BOITE DE VIT.	JUNTA TAPA CAMBIO
38100108	FLANGIA	FLANGE	FLANSCH	FLASQUE	BRIDA
38100109	FLANGIA	FLANGE	FLANSCH	FLASQUE	BRIDA
38100114	GUARNIZIONE MM. 0,05	GASKET MM.0,05	DICHTUNG MM.0,05	JOINT MM.0,05	JUNTA MM.0,05
38100115	GUARNIZIONE MM. 0,1	GASKET MM.0,1	DICHTUNG MM.0,1	JOINT MM.0,1	JUNTA MM.0,1
38100116	GUARNIZIONE MM. 0,3	GASKET MM.0,3	DICHTUNG MM.0,3	JOINT MM.0,3	JUNTA MM.0,3

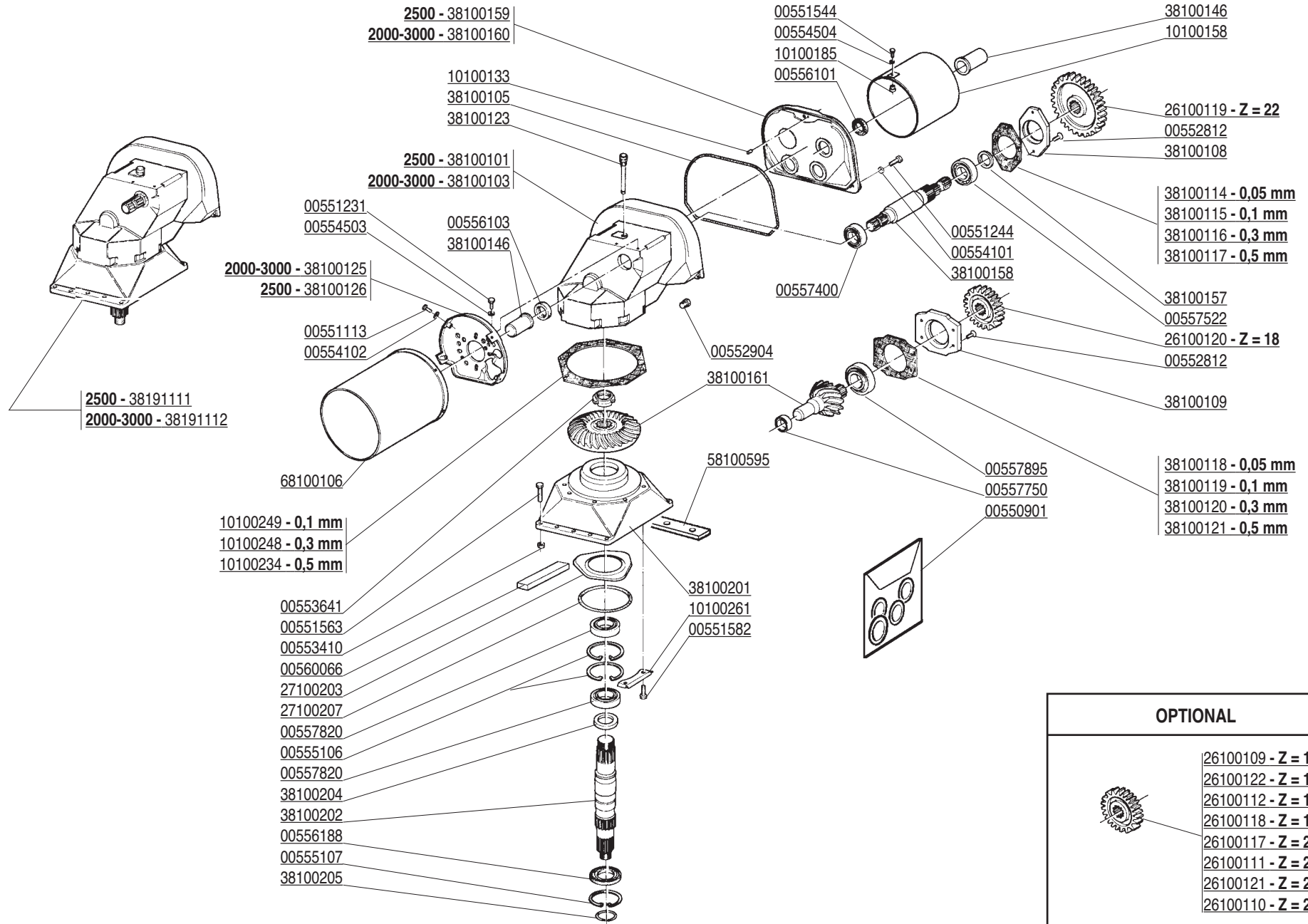

OPTIONAL



26100109 - Z = 15
26100122 - Z = 16
26100112 - Z = 17
26100118 - Z = 19
26100117 - Z = 21
26100111 - Z = 23
26100121 - Z = 24
26100110 - Z = 25

CODICE	DESCRIZIONE	DESCRIPTION	BENENNUNG	DESCRIPTION	DESCRIPCION
38100117	GUARNIZIONE MM. 0,5	GASKET MM.0,5	DICHTUNG MM.0,5	JOINT MM.0,5	JUNTA MM.0,5
38100118	GUARNIZIONE MM. 0,05	GASKET MM.0,05	DICHTUNG MM.0,05	JOINT MM.0,05	JUNTA MM.0,05
38100119	GUARNIZIONE MM. 0,1	GASKET MM.0,1	DICHTUNG MM.0,1	JOINT MM.0,1	JUNTA MM.0,1
38100120	GUARNIZIONE MM. 0,3	GASKET MM.0,3	DICHTUNG MM.0,3	JOINT MM.0,3	JUNTA MM.0,3
38100121	GUARNIZIONE MM. 0,5	GASKET MM.0,5	DICHTUNG MM.0,5	JOINT MM.0,5	JUNTA MM.0,5
38100123	TAPPO SFIATO E LIVELLO OLIO	BREATHER PLUG	ENTLUEFTERSTOPFEN	BOUCHON DE SOUPIRAIL	TAPON RESPIRADERO
38100125	SUP. PROTEZIONE 2000/3000/4000/5000	PROTECTION SUPPORT	GELENKWELLENSCHUTZ HALTER	SUPPORT PROTECTION CARDAN	SOPORTE PROTECCION CARDANICO
38100126	SUPPORTO PROTEZ. 2500/3500/4500	PROTECTION SUPPORT	GELENKWELLENSCHUTZ HALTER	SUPPORT PROTECTION CARDAN	SOPORTE PROTECCION CARDANICO
38100146	MANICOTTO PROTEZIONE PDF	P.T.O. PROTECTION	ZAPFWELLENSCHUTZ P.T.O.	MANCHON DE PROTECTION P.T.O.	MANGUITO PROTECCION P.T.O.
38100157	DISTANZIALE INGR.	SPACER	DISTANZSTUECK	ENTRETOISE	DISTANCIADOR
38100158	ALBERO PDF	POWER TAKE-OFF SHAFT	ZAPFWELLE P.D.F.	ARBRE PRISE DE FORCE	ARBOL TOMA DE FUERZA
38100159	COPERCHIO CAMBIO 2100/3000	GEARBOX COVER	WECHSELGETRIEBEDECKEL	COUVERCLE BOITE DE VIT.	TAPA CAMBIO
38100160	COPERCHIO CAMBIO 2500	GEARBOX COVER	WECHSELGETRIEBEDECKEL	COUVERCLE BOITE DE VIT.	TAPA CAMBIO
38100161	COPPIA CONICA	BEVEL GEAR PAIR	KEGELRITZELSATZ	COUPLE CONIQUE	PAR CONICO
38100201	SUPPORTO CAMBIO	GEARBOX SUPPORT	WECHSELGETRIEBE HALTER	SUPPORT BOITE DE VITESSE	SOPORTE CAMBIO
38100202	ALBERO TRASMISSIONE	HALF-SHAFT	HALBWELLE	ARBRE COURONNE	MEDIO ARBOL
38100204	DISTANZIALE	SPACER	DISTANZSTUECK	ENTRETOISE	DISTANCIADOR
38100205	ANELLO ELASTICO	COMPRESSION RING	RING	ANNEAU RESSORT	ANILLO
38100534	DISTANZIALE	SPACER	DISTANZSTUECK	ENTRETOISE	DISTANCIADOR
38191111	GRUPPO CAMBIO COMP. DC2500	GEAR BOX ASSEMBLY	WECHSELGETRIEBGE KOMPL.	BOITE DE VITESSE	CAJA CAMBIO COMPL.
38191112	GRUPPO CAMBIO COMP.DC2000-3000	GEAR BOX ASSEMBLY	WECHSELGETRIEBGE KOMPL.	BOITE DE VITESSE	CAJA CAMBIO COMPL.
58100595	PIATTO DISTANZIALE	SPACER	DISTANZSTUECK	ENTRETOISE	DISTANCIADOR
68100106	PROTEZIONE CARDANO	CARDAN PROTECTION	GELENKWELLENSCHUTZ	PROTECTION CARDAN	PROTECCION CARDANICO

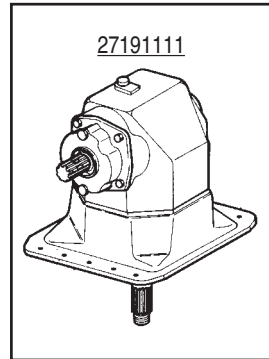
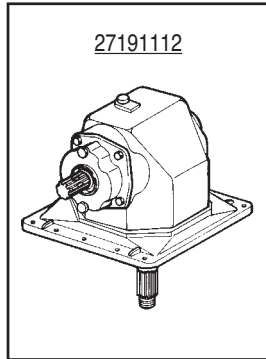

- 27100135 - mm 0,5
- 27100134 - mm 0,3
- 27100133 - mm 0,1
- 27100140 - mm 0,05

27100132

- 00554504
- 00551544
- 00556193

- 00551231
- 00554503

38100146

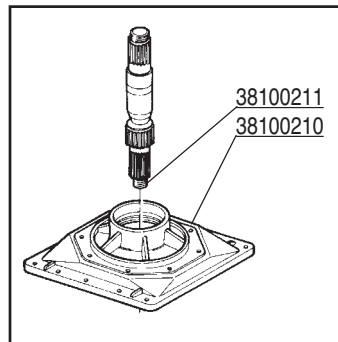

- 38100211
- 38100210

- 27100141
- 27100131
- 00557519

- 38100144 - mm 0,15
- 38100145 - mm 0,3

00557894

- 00553641
- 38100141
- 00557820

38100209

- 37100106
- 00551113
- 00554102
- 10100168

00551222

- 00553410
- 27100218
- 27100203
- 27100207

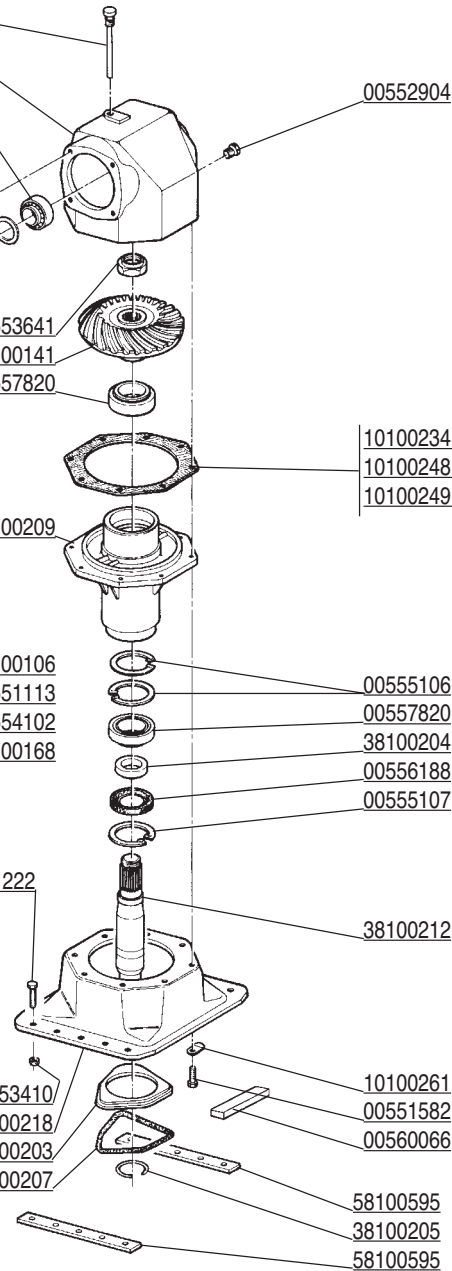

00552904

- 10100234 - mm 0,5
- 10100248 - mm 0,3
- 10100249 - mm 0,1

- 00555106
- 00557820
- 38100204
- 00556188
- 00555107

38100212

- 10100261
- 00551582
- 00560066

- 58100595
- 38100205
- 58100595

CODICE

DESCRIZIONE

DESCRIPTION

BENENNUNG

DESCRIPTION

DESCRIPCION

TAV. 72/3

00551113	VITE TE.8G.M6X16 UNI 5739	BOLT M6X16	SCHRAUBE M6X16	VIS M6X16	TORNILLO M6X16
00551222	VITE M10X1,25X35	BOLT M10X1,25X35	SCHRAUBE M10X1,25X35	VIS M10X1,25X35	TORNILLO M10X1,25X35
00551231	VITE TE.8G.M8X20 UNI 5739	BOLT M8X20	SCHRAUBE M8X20	VIS M8X20	TORNILLO M8X20
00551544	VITE TE.8G.M10X1,25X25 UNI 5740	BOLT M10X1,25X25	SCHRAUBE M10X1,25X25	VIS M10X1,25X25	TORNILLO M10X1,25X25
00551582	VITE TE.8G.M12X1,25X35 UNI 5740	BOLT M12X1,25X35	SCHRAUBE M12X1,25X35	VIS M12X1,25X35	TORNILLO M12X1,25X35
00552904	TAPPO OLIO 1/2" GAS	OIL OUTLET PLUG 1/2"	OELABLASSPFROPFEN 1/2"	BOUCHON DE VIDANGE HUILE 1/2"	TAPON DESCARGADO ACEITE 1/2"
00553410	DADO AUTOFRENANTE M10X1,25	SELF LOCKING NUT M10X1,25 980V	SELBSTSP. MUTT. M10X1,25 980-V	ECROU AUTOBL. M10X1,25 980-V	DADO AUTOBL. M10X1,25 980-V
00553641	GHIERA M45X1,5 GUP AUTOBLOCCANTE	SELF LOCKING NUT M45X1,5	SELBSTSP. NUTMUTTER M45X1,5	COLLIER AUTOBL. M45X1,5	VIOLA AUTOBLOCC. M45X1,5
00554102	RONDELLA PIANA D.6 UNI 6592	PLANE WASHER D.6	SCHEIBE D.6	RONDELLE D.6	ARANDELA D.6
00554504	RONDELLA GROWER	GROWER WASHER D.10	SCHLEIBE GROWER D.10	RONDELLE GROWER D.10	ARANDELA GROWER D.10
00555106	ANELLO SEEGER D.95 UNI 7437	SEEGER RING D.95	SEEGERRING D.95	BAGUE SEEGER D.95	ANILLO SEEGER D.95
00555107	ANELLO SEEGER D.85 UNI 7437	SEEGER RING D.85	SEEGERRING D.85	BAGUE SEEGER D.85	ANILLO SEEGER D.85
00556188	PARAOLIO 56X85X8	OIL SEAL 56X85X8	OELABDICHTUNG 56X85X8	PARE-HUILE 56X85X8	PARA-ACEITE 56X85X8
00556193	PARAOLIO 45X60X7 RIP. POLV.	OIL SEAL 45X60X7	OELABDICHTUNG 45X60X7	PARE-HUILE 45X60X7	PARA-ACEITE 45X60X7
00557519	CUSCINETTO 32206	BEARING 32206	LAGER 32206	ROULEMENT 32206	COJINETE 32206
00557820	CUSCINETTO 32012	BEARING 32012	LAGER 32012	ROULEMENT 32012	COJINETE 32012
00557894	CUSCINETTO 33211	BEARING 33211	LAGER 33211	ROULEMENT 33211	COJINETE 33211
00560066	GUARNIZIONE AUTOADESIVA	GASKET	DICHTUNG	JOINT	JUNTA
10100168	PROTEZIONE CARDANO	CARDAN PROTECTION	GELENKWELLENSCHUTZ	PROTECTION CARDAN	PROTECCION CARDANICO
10100234	GUARNIZIONE FLANGIA CORONA MM 0,5	GASKET MM 0,5	FLANSCHDICHTUNG MM 0,5	JOINT COURONNE MM 0,5	JUNTA BRIDA MM 0,5
10100248	GUARNIZIONE FLANGIA CORONA MM 0,3	GASKET MM 0,3	FLANSCHDICHTUNG MM 0,3	JOINT COURONNE MM 0,3	JUNTA BRIDA MM 0,3
10100249	GUARNIZIONE FLANGIA CORONA MM 0,1	GASKET MM 0,1	FLANSCHDICHTUNG MM 0,1	JOINT COURONNE MM 0,1	JUNTA BRIDA MM 0,1
10100261	PIASTRINA FERMA VITE	PLATE	PLATTE	PLAQUETTE	PLAQUITA
27100131	SCATOLA RIDUTTORE	GEARBOX HOUSING	UNTERSETZUNGSGETRIEBEKASTEN	REDUCTEUR	CUERPO REDUCTOR
27100132	FLANGIA SUPPORTO PIGNONE	FLANGE SUPPORT PINION	LAGERFLANSCH	FLASQUE SUPPORT	BRIDA SOPORTE
27100133	GUARNIZIONE MM 0,1	GASKET MM 0,1	DICHTUNG MM 0,1	JOINT MM 0,1	JUNTA MM 0,1
27100134	GUARNIZIONE MM 0,3	GASKET MM 0,3	DICHTUNG MM 0,3	JOINT MM 0,3	JUNTA MM 0,3
27100135	GUARNIZIONE MM 0,5	GASKET MM 0,5	DICHTUNG MM 0,5	JOINT MM 0,5	JUNTA MM 0,5
27100140	GUARNIZIONE SUPP.MYLAR 0,05	GASKET MM 0,05	DICHTUNG MM 0,05	JOINT MM 0,05	JUNTA MM 0,05
27100141	TAPPO SFIATO E LIVELLO OLIO	BREATHER PLUG	ENTLUEFTERSTOPFEN	BOUCHON DE SOUPIRAIL	TAPON RESPIRADERO
27100203	TENUTA	SEAL	RING	ETANCHEITE	ANILLO
27100207	GUARNIZIONE	GASKET	DICHTUNG	JOINT	JUNTA
27100218	SUPPORTO CAMBIO RIDUTTORE ALTO	GEARBOX SUPPORT	WECHSELGETRIEBE HALTER	SUPPORT BOITE DE VITESSE	SOPORTE CAMBIO
27191111	RID.COMPL. CAMPANA ALTA	(HIGH) 1 SLEED GEARBOX	HOHER E. GETRIEBE	BOITE MONOVITESSE (HAUTE)	REDUCTOR DE VEL. (ALTO)
27191112	RID.COMPL. CAMPANA BASSA	(LOW) 1 SLEED GEARBOX	NIDRIGER E. GETRIEBE	BOITE MONOVITESSE (BASSE)	REDUCTOR DE VEL. (BAJO)
37100106	ATTACCO PROTEZIONE	PROTECTION SUPPORT	GELENKWELLENSCHUTZ HALTER	SUPPORT PROTECTION CARDAN	SOPORTE PROTECCION CARDANICO
38100141	COPIA CONICA PRESA DI FORZA 1'3/8 Z=6	BEVEL GEAR PAIR 1'3/8 Z6	KEGELRITZELSATZ 1'3/8 Z6	COUPLE CONIQUE 1'3/8 Z6	PAR CONICO 1'3/8 Z6
38100144	SPESSORE REGISTRO MM 0,15	SPACER MM 0,15	PLAETTCHEN MM 0,15	EPAISSEUR MM 0,15	ESPESSOR MM 0,15
38100145	SPESSORE REGISTRO MM 0,30	SPACER MM 0,3	PLAETTCHEN MM 0,3	EPAISSEUR MM 0,3	ESPESSOR MM 0,3
38100146	MANICOTTO PROTEZIONE PDF	P.T.O. PROTECTION	ZAPFWELLENSCHUTZ P.T.O.	MANCHON DE PROTECTION P.T.O.	MANGUITO PROTECCION P.T.O.
38100204	DISTANZIALE	SPACER	DISTANZSTUECK	ENTRETOISE	DISTANCIADOR
38100205	ANELLO ELASTICO	COMPRESSION RING	RING	ANNEAU RESSORT	ANILLO
38100209	FLANGIA SUPPORTO CORONA	FLANGE SUPPORT	KRANZHALTERFLANSCH	FLASQUE SUPPORT	BRIDA SOPORTE
38100210	SUPPORTO CAMBIO	GEARBOX SUPPORT	WECHSELGETRIEBE HALTER	SUPPORT BOITE DE VITESSE	SOPORTE CAMBIO
38100211	ALBERO TRASMISS. PER RIDUT. BASSO	HALF-SHAFT	HALBWELLE	ARBRE COURONNE	MEDIO ARBOL
38100212	ALBERO TRASMISS. PER RIDUT. ALTO	HALF-SHAFT	HALBWELLE	ARBRE COURONNE	MEDIO ARBOL
58100595	PIATTO DISTANZIALE	SPACER	DISTANZSTUECK	ENTRETOISE	DISTANCIADOR

Con barra livellatrice <i>With grader bar</i>	Senza barra livellatrice <i>Without grader bar</i>
<u>2000 - 69116539</u>	<u>2000 - 69116539</u>
<u>2300 - 69116539</u>	<u>2300 - 69116539</u>
<u>2500 - 69118539</u>	<u>2500 - 69118539</u>
<u>3000 - 69120539</u>	<u>3000 - 69120539</u>

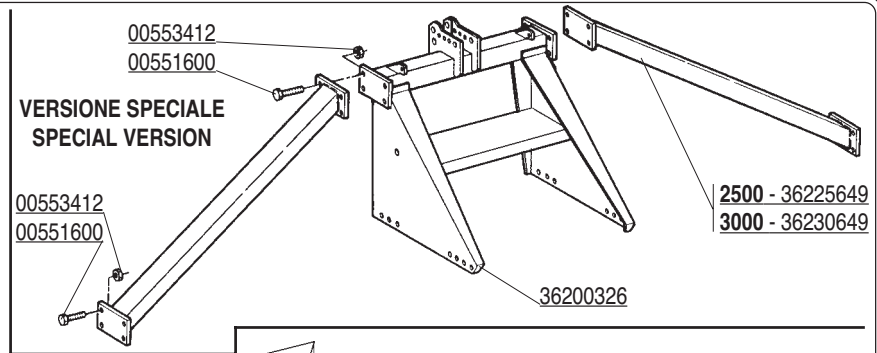

2500 - 36225649
3000 - 36230649

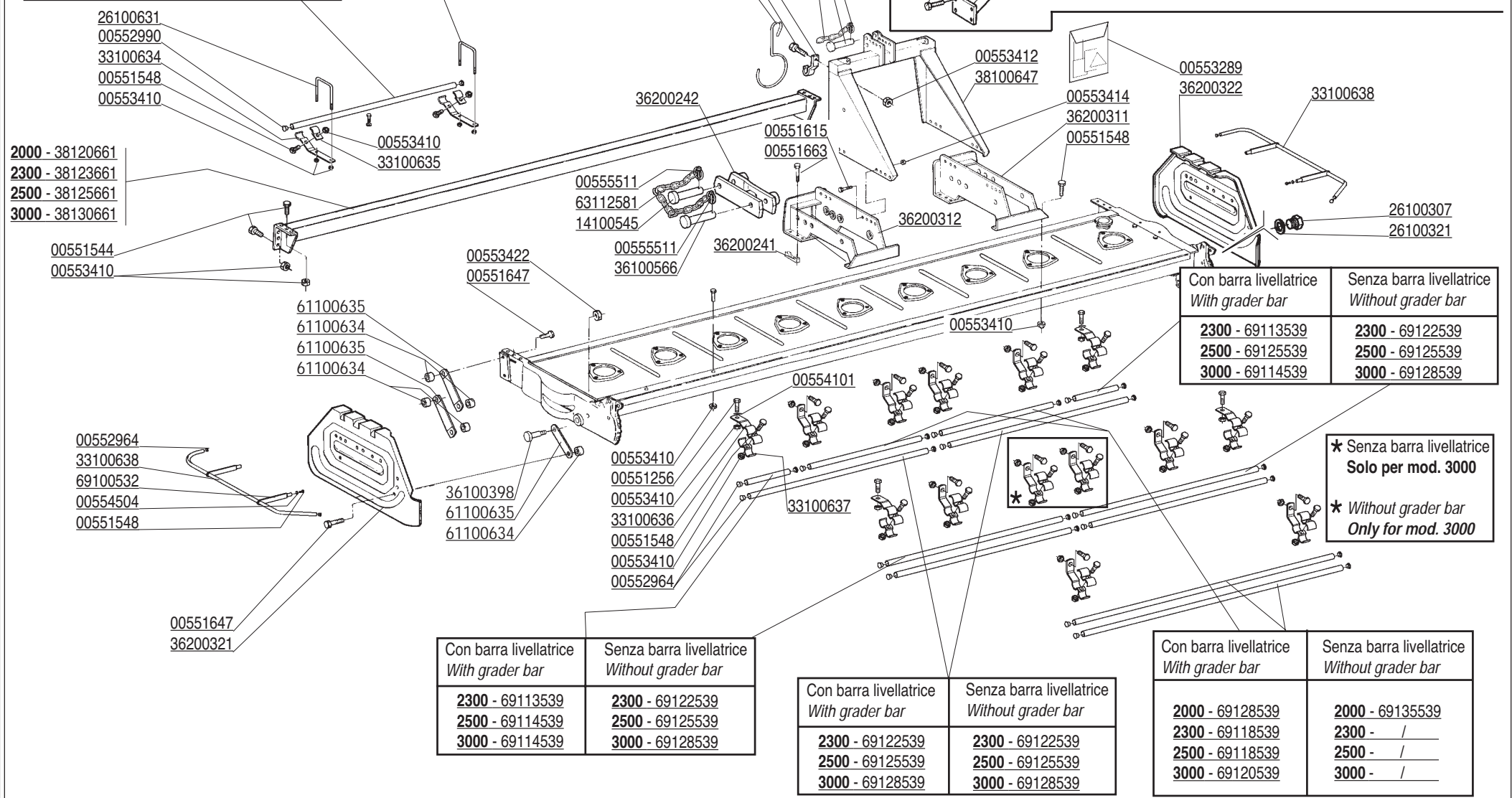

26100631
26100631
00552990
33100634
00551548
00553410

2000 - 38120661
2300 - 38123661
2500 - 38125661
3000 - 38130661

00551544
00553410

61100635
61100634
61100635
61100634

00552964
33100638
69100532
00554504
00551548

00551647
36200321

Con barra livellatrice <i>With grader bar</i>	Senza barra livellatrice <i>Without grader bar</i>
<u>2300 - 69113539</u>	<u>2300 - 69122539</u>
<u>2500 - 69114539</u>	<u>2500 - 69125539</u>
<u>3000 - 69114539</u>	<u>3000 - 69128539</u>

Con barra livellatrice <i>With grader bar</i>	Senza barra livellatrice <i>Without grader bar</i>
<u>2300 - 69122539</u>	<u>2300 - 69122539</u>
<u>2500 - 69125539</u>	<u>2500 - 69125539</u>
<u>3000 - 69128539</u>	<u>3000 - 69128539</u>

Con barra livellatrice <i>With grader bar</i>	Senza barra livellatrice <i>Without grader bar</i>
<u>2000 - 69128539</u>	<u>2000 - 69135539</u>
<u>2300 - 69118539</u>	<u>2300 - / -</u>
<u>2500 - 69118539</u>	<u>2500 - / -</u>
<u>3000 - 69120539</u>	<u>3000 - / -</u>

Con barra livellatrice <i>With grader bar</i>	Senza barra livellatrice <i>Without grader bar</i>
<u>2300 - 69113539</u>	<u>2300 - 69122539</u>
<u>2500 - 69125539</u>	<u>2500 - 69125539</u>
<u>3000 - 69114539</u>	<u>3000 - 69128539</u>

* Senza barra livellatrice
Solo per mod. 3000

* Without grader bar
Only for mod. 3000

CODICE	DESCRIZIONE	DESCRIPTION	BENENNUNG	DESCRIPTION	DESCRIPCION
00551256	VITE M10X1,25X 55 5738 8.8 ZG	BOLT M 10X1,25X55	SCHRAUBE M 10X1,25X55	VIS M 10X1,25X55	TORNILLO M 10X1,25X55
00551544	VITE TE.8G.M10X1,25X25 UNI 5740	BOLT M 10X1,25X25	SCHRAUBE M 10X1,25X25	VIS M 10X1,25X25	TORNILLO M 10X1,25X25
00551548	VITE M10X1,25X 30 5740 8.8 ZG	BOLT M 10X1,25X30	SCHRAUBE M 10X1,25X30	VIS M 10X1,25X30	TORNILLO M 10X1,25X30
00551592	VITE TE.8G.M12X1,25X20 UNI 5740	BOLT M 12X1,25X20	SCHRAUBE M 12X1,25X20	VIS M 12X1,25X20	TORNILLO M 12X1,25X20
00551600	VITE TE.8G.M12X40 UNI 5740	BOLT M 12X40	SCHRAUBE M 12X40	VIS M 12X40	TORNILLO M 12X40
00551615	VITE M14X1,5 X 30 5740 8.8 ZG	BOLT M 14X1,5X30	SCHRAUBE M 14X1,5X30	VIS M 14X1,5X30	TORNILLO M 14X1,5X30
00551647	VITE TE.8G.M16X1,5X45 UNI 5740	BOLT M 16X1,5X45	SCHRAUBE M 16X1,5X45	VIS M 16X1,5X45	TORNILLO M 16X1,5X45
00551663	VITE TE.8G.M16X1,5X130 UNI 5738	BOLT M 16X1,5X130	SCHRAUBE M 16X1,5X130	VIS M 16X1,5X130	TORNILLO M 16X1,5X130
00552964	TAPPO AD ALETTA	CAP	DECKEL	BOUCHON	CORCHO
00552990	TAPPO	RUBBER CAP	GUMMIPROPFFEN	BOUCHON CAOUTCHOUE	TAPON GOMA
00553289	SERIE ETICHETTE SICUREZZA	SECURITY LABELS	SICHERUNG AUFKLEBER	ETIQUETTES DE SECURITE	CALCOMANIA DE PELIGRO
00553410	DADO AUTOFRENANTE M10X1,25	SELF LOCKING NUT M10X1,25 980-V	SELBSTSP.MUTT. M10X1,25 980-V	ECROU AUTOBL. M10X1,25 980-V	DADO AUTOBL. M10X1,25 980-V
00553412	DADO AUTOFRENANTE M12X1,25	SELF LOCKING NUT M12X1,25 980-V	SELBSTSP.MUTT. M12X1,25 980-V	ECROU AUTOBL. M12X1,25 980-V	DADO AUTOBL. M12X1,25 980-V
00553414	DADO AUTOFRENANTE M14X1,5	SELF LOCKING NUT M14X1,5 980-V	SELBSTSP.MUTT. M14X1,5 980-V	ECROU AUTOBL. M14X1,5 980-V	DADO AUTOBL. M14X1,5 980-V
00553422	DADO AUTOFRENANTE M20X1,5	SELF LOCKING NUT M20X1,5 980-V	SELBSTSP.MUTT. M20X1,5 980-V	ECROU AUTOBL. M20X1,5 980-V	DADO AUTOBL. M20X1,5 980-V
00554101	RONDELLA 10,5X21 ZPG	WASHER 10,5X21	SCHEIBE 10,5X21	RONDELLE 10,5X21	ARANDELA 10,5X21
00554504	RONDELLA GROWER	GROWER WASHER D.10	SCHEIBE GROWER D.10	RONDELLE GROWER D.10	ARANDELA GROWER D.10
00555511	COPIGLIA A SCATTO D.11	SPLIT PIN D.11	SPLINT D.11	GOUPILLE D.11	RODETE D.11
14100545	PERNO ATTACCO BARRA	PIN FOR BAR LINKAGE	VERB.BOLZEN SCHUTZHOLM	GOUJON ATTELAGE BARRE	PERNO ATAQUE BARRA
26100307	TAPPO SCARICO OLIO	OIL OUTLET PLUG	OELABLASSPFROPFFEN	BOUCHON DE VIDANGE HUILE	TAPON DESCARGADO ACEITE
26100321	GUARNIZIONE PER TAPPO	GASKET	DICHTUNG	JOINT	JUNTA
26100631	CAVALLOTTO BLOCC.	STIRRUP SOIL SCRAPER	ABSTREIFER VERBINDUNG	ATTELAGE DECROTTOIR	ATAQUE RASQUETTA
26100836	PERNO D.25	PIN	STIFT	GOUJON	PERNO
33100634	ATTACCO PROTEZIONE ANTERIORE	FRONT PROTECTION FASTEN.	VORDERE SCHUTZVERBINDUNG	ATTELAGE ANTERIEUR	ATAQUE PROTECCION ANTERIOR
33100635	STAFFA PROTEZIONE ANTERIORE	STIRRUP	BUEGEL	ETRIER	ESTRIBO
33100636	ATTACCO PROTEZIONE POSTERIORE	PROTECTION SUPPORT	SCHUTZ TEIL HALTER	SUPPORT PROTECTION	SOPORTE PROTECCION
33100637	STAFFA PROTEZIONE POSTERIORE	STIRRUP	BUEGEL	ETRIER	ESTRIBO
33100638	PROTEZIONE LAT.FIANCATA	PROTECTION ASSY	KOMPL. SCHUTZ	PROTECTION COMPL.	PROTECCION COMPL.
36100398	PERNO RULLO	PIN	ZAPFEN	GOUJON	PERNO
36100566	PERNO PER BIELLE	PIN FOR CONNECTING ROD	PLEUELBOENZEN	GOUJON BIELLE	PERNO BIELA
36200241	STAFFA	STIRRUP	BUEGEL	ETRIER	ESTRIBO
36200242	BIELLA ATTACCO BARRA	CONNECTING ROD FOR BAR	PLEUELSTANGE VERB. SCHUTZHOLM	BIELLE ATTELAGE BARRE	BIELA ATAQUE BARRA
36200311	BASE DX ATTACCO TERZO PUNTO	RIGHT BASE LINKAGE	BASISVERB. RECHTS	BASE ATTELAGE DROIT	BASE ATAQUE DERECHO
36200312	BASE SX ATTACCO TERZO PUNTO	LEFT BASE LINKAGE	BASISVERB. LINKS	BASE ATTELAGE GAUCHE	BASE ATAQUE IZQUIERD
36200321	PROTEZIONE LATERALE SINISTRA	LEFT SIDE PROTECTION	SEITENSCHUTZ LINKS	PROTECTION LAT. GAUCHE	PROTECCION LATERAL IZQUIERDO
36200322	PROTEZIONE LATERALE DESTRA	RIGHT SIDE PROTECTION	SEITENSCHUTZ RECHTS	PROTECTION LAT. DROIT	PROTECCION LATERAL DERECHO
36200326	TERZO PUNTO COMPLETO	COMPLETE 3RD POINT	3. PUNKT KOMPLETT	3EME POINT COMPL.	TERCER PUNTO COMPL.
36225649	ATTACCO STRUTTURA 3°P.	CONNECTION	QUERVERBINDUNG	CONNECTION	COLIGAMIENTO
36230649	COLLEGAMENTO 3000	CONNECTION 3000	QUERVERBINDUNG 3000	CONNECTION 3000	COLIGAMIENTO 3000
38100647	TERZO PUNTO COMPLETO	COMPLETE 3RD POINT	3. PUNKT KOMPLETT	3EME POINT COMPL.	TERCER PUNTO COMPL.
38120661	TRAVE ANTERIORE 2000	FRONT BAR 2000	KOMPL. VORD. SCHUTZHOLM 2000	BARRE ANTERIEURE 2000	PROTECCION DELANTERA 2000
38123661	TRAVE ANTERIORE 2300	FRONT BAR 2300	KOMPL. VORD. SCHUTZHOLM 2300	BARRE ANTERIEURE 2300	PROTECCION DELANTERA 2300
38125661	TRAVE ANTERIORE 2500	FRONT BAR 2500	KOMPL. VORD. SCHUTZHOLM 2500	BARRE ANTERIEURE 2500	PROTECCION DELANTERA 2500
38130661	TRAVE ANTERIORE 300	FRONT BAR 300	VORDERBALKEN 300	BARRE AVANT 300	BARRA DELANTERA 300
61100634	BOCCOLA FILET. X BIELLA	BUSHING	BUECHSE	BOUCLE	ARANDELA
61100635	BIELLA LATERALE	CONROD	PLEUELSTANGE	BIELLE	VARILLA
63100546	GANCIO SOSTEGNO CARDANO	SHAFT HOOK	GELENKWELLE - HACKEN	SUPPORT JOINT	SOPORTE CARDAN
63100551	FERMO GANCIO CARDANO	LOCK	BLOCKIERUNG	ARRET	PARADO
63112581	CATENELLA	CHAIN	KETTE	CHAINE	CADENA
69100532	SUPPORTO PROTEZIONE	PROTECTION SUPPORT	SCHUTZHALTER	SUPPORT PROTECTION	SOPORTE PROTECCION
69113539	TUBO L250	REAR GUARD	HINTERE VORSCHUETZUNG	PROTECTION ARRIERE	PROTECCION POSTERIOR
69114539	TUBO L350	REAR GUARD	HINTERE VORSCHUETZUNG	PROTECTION ARRIERE	PROTECCION POSTERIOR
69116539	TUBO L500	REAR GUARD	HINTERE VORSCHUETZUNG	PROTECTION ARRIERE	PROTECCION POSTERIOR
69118539	TUBO L600	REAR GUARD	HINTERE VORSCHUETZUNG	PROTECTION ARRIERE	PROTECCION POSTERIOR
69120539	TUBO L=850	REAR GUARD	HINTERE VORSCHUETZUNG	PROTECTION ARRIERE	PROTECCION POSTERIOR
69122539	TUBO L950 D=22	REAR GUARD	HINTERE VORSCHUETZUNG	PROTECTION ARRIERE	PROTECCION POSTERIOR
69125539	TUBO L1100	REAR GUARD	HINTERE VORSCHUETZUNG	PROTECTION ARRIERE	PROTECCION POSTERIOR
69128539	TUBO L1350	REAR GUARD	HINTERE VORSCHUETZUNG	PROTECTION ARRIERE	PROTECCION POSTERIOR
69135539	TUBO L=1850	REAR GUARD	HINTERE VORSCHUETZUNG	PROTECTION ARRIERE	PROTECCION POSTERIOR

00551659
00554160
36200136
00553416
61100625 DX
00554111
00553423
61100627 DX

VERSIONE FISSA
FIX VERSION

00553416
36200136
61100626 SX
00554160
00551659
00554111
00553423
00551575
61100628 SX

00551713
00554160
36100392
00553412
00552925
00554103
00551221
00554160
00551651
61100617 DX
00551653
00554160
61100618 SX
00553416
61100557
00555511
61100619
00552218
00553412
00555511
00553412
36200630 SOLO PER DC/DS
00554160
00551651
00552218
00553412
00553412
36200954
36200630 SOLO PER DC/DS
00551579
36100349
00554505
00551290
61100626 SX
61100628 SX

VERSIONE RIBALTABILE
FOLDING VERSION

NON VALIDA PER ERPICI PIEGHEVOLI
NOT VALID FOR FOLDING POWER HARROWS

CODICE	DESCRIZIONE	DESCRIPTION	BENENNUNG	DESCRIPTION	DESCRIPCION
00551221	VITE TE. 8G. M8X16 UNI 5739	BOLT M8X16	SCHRAUBE M8X16	VIS M8X16	TORNILLO M8X16
00551290	VITE TE. 8G. M12X20 UNI 5739	BOLT M12X20	SCHRAUBE M12X20	VIS M12X20	TORNILLO M12X20
00551575	VITE M12X1,25X25 5740 8.8 ZG	BOLT M12X1,25X25	SCHRAUBE M12X1,25X25	VIS M12X1,25X25	TORNILLO M12X1,25X25
00551579	VITE M12X45X1,25 ZGP 5738	BOLT M12X1,25X45	SCHRAUBE M12X1,25X45	VIS M12X1,25X45	TORNILLO M12X1,25X45
00551651	VITE TE. 8G. M16X1,5X50 UNI 5738	BOLT M16X1,5X50	SCHRAUBE M16X1,5X50	VIS M16X1,5X50	TORNILLO M16X1,5X50
00551653	VITE TE. 8G. M16X1,5X60 UNI 5738	BOLT M16X1,5X60	SCHRAUBE M16X1,5X60	VIS M16X1,5X60	TORNILLO M16X1,5X60
00551659	VITE TE. 8G. M16X1,5X90 UNI 5738	BOLT M16X1,5X90	SCHRAUBE M16X1,5X90	VIS M16X1,5X90	TORNILLO M16X1,5X90
00551713	VITE M22X1,5X140 5738 8.8 ZG	BOLT M22X1,5X140	SCHRAUBE M22X1,5X140	VIS M22X1,5X140	TORNILLO M22X1,5X140
00552218	ANTIV. APF D60X40 M12 60 SHORE	RUBBER BUFFER	PUFFER	BUFFER CAOUTCHOUC	PUFFER
00552925	MANIGLIA GAMM MS 117 F.8MM	HANDLE	HANDGRIFF	POIGNEE	MANILLA
00553412	DADO AUTOFR.E M12X1,25 USM8	SELF LOCKING NUT M12X1,25 980V	SELBSTSP.MUTT. M12X1,25 980-V	ECROU AUTOBL. M12X1,25 980-V	DADO AUTOBL. M12X1,25 980-V
00553416	DADO AUTOFRENANTE M16X1,5	SELF LOCKING NUT M16X1,5 980V	SELBSTSP.MUTT. M16X1,5 980-V	ECROU AUTOBL. M16X1,5 980-V	DADO AUTOBL. M16X1,5 980-V
00553423	VEDI 00553623	SELF LOCKING NUT M22X1,5 980V	SELBSTSP.MUTT. M22X1,5 980-V	ECROU AUTOBL. M22X1,5 980-V	DADO AUTOBL. M22X1,5 980-V
00554103	RONDELLA PIANA D.8 UNI 6592	PLANE WASHER D.8	SCHEIBE D.8	RONDELLE D.8	ARANDELA D.8
00554111	RONDELLA PIANA D.22 UNI 6592	PLANE WASHER D.22	SCHEIBE D.22	BAGUE D.22	ARANDELA D.22
00554160	ROS.PIANA 17X45	ELASTIC DISK	ELASTISCHE SCHEIBE	DISQUE ELASTIQUE	DISCO ELASTICO
00554505	RONDELLA GROWER D.12	GROWER WASHER D.12	SCHEIBE GROWER D.12	RONDELLE GROWER D.12	ARANDELA GROWER D.12
00555511	COPIGLIA A SCATTO D.11	SPLIT PIN D.11	SPLINT D.11	GOUPILLE D.11	RODETE D.11
36100349	SUPPORTO PROTEZIONE	PROTECTION SUPPORT	SCHUTZHALTER	SUPPORT PROTECTION	SOPORTE PROTECCION
36100392	DISTANZIALE D=32 D=22,5 L=36	SPACER	DISTANZSTUECK	ENTRETOISE	DISTANCIADOR
36200136	DISTANZIALE L=43	SPACER	DISTANZSTUECK	ENTRETOISE	DISTANCIADOR
36200630	PIASTRA COLLEGAMENTO "DM"	PLATE	PLATTE	PLAQUETTE	PLAQUITA
61100557	PERNO D.22	PIN D.22	BOLZEN D.22	GOUJON D.22	PERNO D.22
61100617	PIATTO SUPPORTO DX	RIGHT BEARING	RECHT TRAEGER	SUPPORT DROIT	SOPORTE DERECHO
61100618	PIATTO SUPPORTO SX	LEFT SUPPORT	LINKTRAEGER	SUPPORT GAUCHE	SOPORTE ISQUIERDO
61100619	COMP. PERNO INCERNIERAMENTO	HINGE PIN LEVELLING	SCH.BOLZEN PLANIERHAUBE	GOUJON CHARN. CAPOT	PERNO CHARN. PLANCHA
61100625	PROTEZ. LATERALE DX SUPERIORE	RIGHT SIDE PROTECTION	SEITENSCHUTZ RECHTS	PROTECTION LAT. DROIT	PROTECCION LATERAL DERECHO
61100626	PROTEZ. LATERALE SX SUPERIORE	LEFT SIDE PROTECTION	SEITENSCHUTZ LINKS	PROTECTION LAT. GAUCHE	PROTECCION LATERAL IZQUIERDO
61100627	PROTEZ. LATERALE DX INFERIORE	RIGHT SIDE PROTECTION	SEITENSCHUTZ RECHTS	PROTECTION LAT. DROIT	PROTECCION LATERAL DERECHO
61100628	PROTEZ. LATERALE SX INFERIORE	LEFT SIDE PROTECTION	SEITENSCHUTZ LINKS	PROTECTION LAT. GAUCHE	PROTECCION LATERAL IZQUIERDO

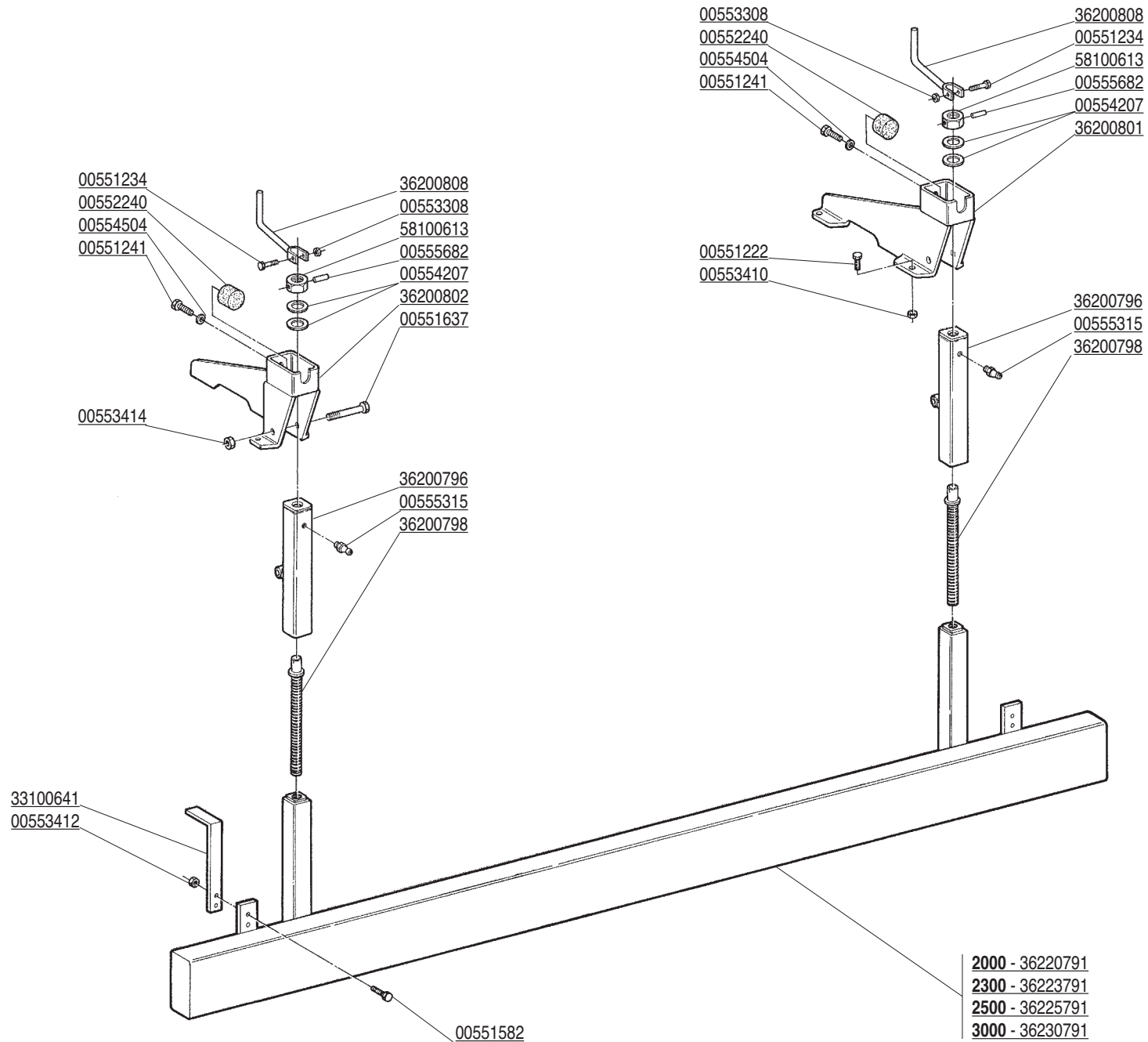

CODICE	DESCRIZIONE	DESCRIPTION	BENENNUNG	DESCRIPTION	DESCRIPCION
00551222	VITE M10X1,25X35	BOLT M10X1,25X35	SCHRAUBE M10X1,25X35	VIS M10X1,25X35	TORNILLO M10X1,25X35
00551234	VITE M8X1,25X50 ZG	BOLT M8X50	SCHRAUBE M8X50	VIS M8X50	TORNILLO M8X50
00551241	VITE TE. 8G. M10X20 UNI 5739	BOLT M10X20	SCHRAUBE M10X20	VIS M10X20	TORNILLO M10X20
00551582	VITE TE. 8G. M12X1,25X35 UNI 5740	BOLT M12X1,25X35	SCHRAUBE M12X1,25X35	VIS M12X1,25X35	TORNILLO M12X1,25X35
00551637	VITE TE. 8G. M14X1,5X100 UNI 5738	BOLT M14X1,5X100	SCHRAUBE M14X1,5X100	VIS M14X1,5X100	TORNILLO M14X1,5X100
00552240	ANTIV. APF D50X40 M10 45 SHORE	RUBBER BUFFER	PUFFER	BUFFER CAOUTCHOUC	PUFFER
00553308	DADO AUTOFRENANTE M8X1,25 USM8 980-V	SELF LOCKING NUT M8X1,25 980V	SELBSTSP. MUTT. M8X1,25 980-V	ECROU AUTOBL. M8X1,25 980-V	DADO AUTOBL. M8X1,25 980-V
00553410	DADO AUTOFRENANTE M10X1,25	SELF LOCKING NUT M10X1,25 980V	SELBSTSP. MUTT. M10X1,25 980-V	ECROU AUTOBL. M10X1,25 980-V	DADO AUTOBL. M10X1,25 980-V
00553412	DADO AUTOFRENANTE M12X1,25 USM8	SELF LOCKING NUT M12X1,25 980V	SELBSTSP. MUTT. M12X1,25 980-V	ECROU AUTOBL. M12X1,25 980-V	DADO AUTOBL. M12X1,25 980-V
00553414	DADO AUTOFRENANTE M14X1,5	SELF LOCKING NUT M14X1,5 980V	SELBSTSP. MUTT. M14X1,5 980-V	ECROU AUTOBL. M14X1,5 980-V	DADO AUTOBL. M14X1,5 980-V
00554207	DISCO ELASTICO 40X20,3X2	ELASTIC DISK	ELASTISCHE SCHEIBE	DISQUE ELASTIQUE	DISCO ELASTICO
00554504	RONDELLA GROWER	GROWER WASHER D.10	SCHEIBE GROWER D.10	RONDELLE GROWER D.10	ARANDELA GROWER D.10
00555315	INGRASSATORE M8X1,25 DIRITTO	GREASE NIPPLE M8X1,25	SCHMIERBUECHSE M8X1,25	GRAISSEUR M8X1,25	ENGRASADOR M8X1,25
00555682	SPINA ELASTICA 8X36 SPIROL UNI 6875	ELASTIC PIN 8X36	SPANNHUELSE 8X36	GOUJON ELASTIQUE 8X36	ESPIÑA ELASTICA 8X36
33100641	PIATTO FINE CORSA BARRE POST.	REAR BAR LOCK	HINTERE KRUMELSCHIENEREIBER	ARRET BARRE ARRIERE	AFIRMADOR BARRA POSTERIOR
36200796	GUIDA ESTERNA BARRA	OUTER BAR GUIDE	AUSSEN ROLLSCHIENE	GUIDE BARRE EXTERIEURE	GUIA BARRA EXTERIOR
36200798	VITE REGOLAZIONE BARRA	BOLT	SCHRAUBE	VIS	TORNILLO
36200801	SUPPORTO BARRA DESTRO	RIGHT BAR SUPPORT	SCHUTZHOLM HALTER RECHTS	SUPPORT BARRE DROITE	SOPORTE BARRA DERECHO
36200802	SUPPORTO BARRA SINISTRO	LEFT BAR SUPPORT	SCHUTZHOLM HALTER LINKS	SUPPORT BARRE GAUCHE	SOPORTE BARRA IZQUIERDO
36200808	MANICO REGOLAZIONE BARRA	ADJUSTING HANDLE	REGULIERUNGHEFT	MANCHE DE REGLAGE	MANGO REGULACION
36220791	BARRA POSTERIORE 2000	REAR BAR 2000	KOMPL. HINTERE SCHINE 2000	BARRE ARRIERE 2000	BARRA TRASERA 2000
36223791	BARRA POSTERIORE 2300	REAR BAR 2300	KOMPL. HINTERE SCHINE 2300	BARRE ARRIERE 2300	BARRA TRASERA 2300
36225791	BARRA POSTERIORE 2500	REAR BAR 2500	KOMPL. HINTERE SCHINE 2500	BARRE ARRIERE 2500	BARRA TRASERA 2500
36230791	BARRA POSTERIORE 3000	REAR BAR 3000	KOMPL. HINTERE SCHINE 3000	BARRE ARRIERE 3000	BARRA TRASERA 3000
58100613	DADO	NUT	MUTTER	ECROU	DADO

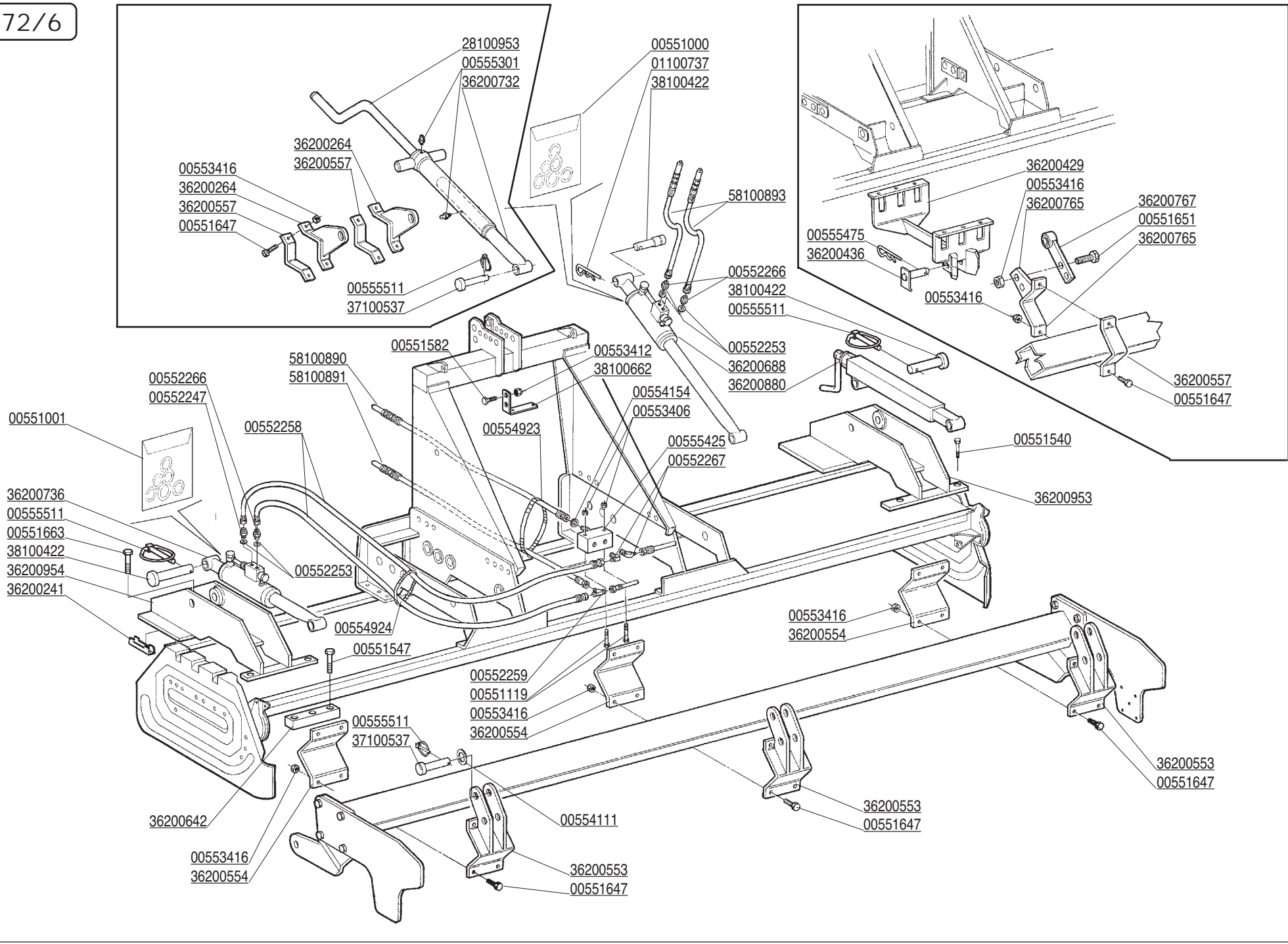

CODICE	DESCRIZIONE	DESCRIPTION	BENENNUNG	DESCRIPTION	DESCRIPCION
00551000	SERIE GUARNIZ. MARTINET. 38100479	GASKET SET (38100479)	DICHTUNGSSATZ (38100479)	SERIE JOINTS (38100479)	SERIE JUNTAS (38100479)
00551001	SERIE GUARNIZ. MARTINET. 36200736	GASKET SET (36200736)	DICHTUNGSSATZ (36200736)	SERIE JOINTS (36200736)	SERIE JUNTAS (36200736)
00551119	VITE TE. 8G. M6X1X50 UNI 5739	BOLT M6X50	SCHRAUBE M6X50	VIS M6X50	TORNILLO M6X50
00551540	VITE M10X1,25X45 UNI 5738	BOLT M10X1,25X45	SCHRAUBE M10X1,25X45	VIS M10X1,25X45	TORNILLO M10X1,25X45
00551547	VITE M10X1,25X 35 5740 8.8 ZG	BOLT M10X1,25X35	SCHRAUBE M10X1,25X35	VIS M10X1,25X35	TORNILLO M10X1,25X35
00551582	VITE TE. 8G. M12X1,25X35 UNI 5740	BOLT M12X1,25X35	SCHRAUBE M12X1,25X35	VIS M12X1,25X35	TORNILLO M12X1,25X35
00551647	VITE TE. 8G. M16X1,5X45 UNI 5740	BOLT M16X1,5X45	SCHRAUBE M16X1,5X45	VIS M16X1,5X45	TORNILLO M16X1,5X45
00551651	VITE TE. 8G. M16X1,5X50 UNI 5738	BOLT M16X1,5X50	SCHRAUBE M16X1,5X50	VIS M16X1,5X50	TORNILLO M16X1,5X50
00551663	VITE TE. 8G. M16X1,5X130 UNI 5738	BOLT M16X1,5X130	SCHRAUBE M16X1,5X130	VIS M16X1,5X130	TORNILLO M16X1,5X130
00552253	GUARNIZIONE RAME 3/8" GAS	COPPER WASHER 3/8" GAS	KUPFERSCHEIBE 3/8" GAS	RONDELLE CUIVRE 3/8" GAS	ARANDELA 3/8 GAS
00552258	TUBO FLESSIBILE 1/4" L=1860	HYDRAULIC TUBE L=1860	HYDRAUL. ROHR L=1860	TUBE HYDRAUL. L=1860	TUBO HYDRAULICO L=1860
00552259	RACCORDO A T DA 1/4" GAS	T CONNECTION 1/4"	T VERBINDUNG 1/4"	CONNECTION A T 1/4"	JUNTURA A T 1/4"
00552266	NIPPLO 3/8"-1/4" GAS	NIPPLE 3/8"-1/4" GAS	NIPLE 3/8"-1/4" GAS	NIPLE 3/8"-1/4" GAS	NIPLE 3/8"-1/4" GAS
00552267	ADATTATORE A 90 ORIENT. 1/4" GAS	90° ADAPTOR	PASSTUECK 90°	ADAPTEUR 90°	ADAPTADOR 90°
00553406	DADO AUTOFREN. M6 USM8-980-V	SELF LOCKING NUT M6 980-V	SELBSTSP. MUTT. M6 980-V	ECROU AUTOBL. M6 980-V	DADO AUTOBL. M6 980-V
00553412	DADO AUTOFREN. M12X1,25 USM8	SELF LOCKING NUT M12X1,25 980V	SELBSTSP. MUTT. M12X1,25 980-V	ECROU AUTOBL. M12X1,25 980-V	DADO AUTOBL. M12X1,25 980-V
00553416	DADO AUTOFRENANTE M16X1,5	SELF LOCKING NUT M16X1,5 980V	SELBSTSP. MUTT. M16X1,5 980-V	ECROU AUTOBL. M16X1,5 980-V	DADO AUTOBL. M16X1,5 980-V
00554111	RONDELLA PIANA D.22 UNI 6592	PLANE WASHER D.22	SCHEIBE D.22	BAGUE D.22	ARANDELA D.22
00554154	RONDELLA RAME D.14	WASHER 14	KUPFERSCHEIBE 14	RONDELLE CUIVRE D. 14	ARANDELA 14
00554923	FASCETTA BIANCA TY524 MR	WHITE BAND	WEIBE BAND	BANDE BIANCHE	CINTA BLANCA
00554924	FASCETTA	CLAMP	SCHLAUCHKLEMME	BANDE	ABRAZADERA
00555301	INGRASSATORE M6X1 DIRITTO A/1	GREASE NIPPLE M6X1	SCHMIERERBUCHSE M6X1	GRAISSEUR M6X1	ENGRASADOR M6X1
00555425	DIVISORE DI FLUSSO	FLOW DIVISOR	OELVERTEILER	DIVISOR DE FLUX	DIVISOR DE FLUJO
00555475	COPIGLIA 4X40 UNI 1336	SPLIT PIN 4X40	SPLINT 4X40	GOUPILLE 4X40	RODETE 4X40
00555511	COPIGLIA A SCATTO D.11	SPLIT PIN D.11	SPLINT D.11	GOUPILLE D.11	RODETE D.11
28100953	PARTI SUPERIORE MARTINETTO	UPPER PART OF JACK SCREW ASSY	OBERER SPINDELVERSTELLUNGSTEIL	PARTIE SUPERIEURE DU VERIN	PORTE SUPERIOR MARTINETE
36200241	STAFFA	STIRRUP	BUEGEL	ETRIER	ESTRIBO
36200264	ATTACCO SUPERIORE MARTINETTO	UPPER LINKAGE	OBERE VERBINDUNG	ATTELAGE SUPERIEUR	ATAQUE SUPERIOR
36200429	CERNIERA	HINGE FOR CONNECTING	SCHARNIERE	CHARNIERE	CHARNELA
36200436	PERNO	PIN	BOLZEN	GOUJON	PERNO
36200553	STAFFA ATTACCO	STIRRUP LINKAGE	BUEGELLINK	ATTELAGE ETRIER	ESTRIBO ATAQUE
36200554	STAFFA ATTACCO	STIRRUP LINKAGE	BUEGELLINK	ATTELAGE ETRIER	ESTRIBO ATAQUE
36200557	STAFFA RINFORZO CENTRALE	STIRRUP	VERBINDUNGSBUEGEL	ETRIER	ESTRIBO
36200642	RINFORZO	REINFORCEMENT	VERSTAERKUNG	REINFORCEMENT	REFUERZO
36200688	MART. IDRAULICO REG. CENTR. RULLO	HYDRAULIQUE ROLLER ADJUSTER	HYDRAUL.SPINDELVERSTELLUNG	MANIVELLE HYDRAULIQUE REG.ROUL	GATO HYDRAULICO REG.RODILLO
36200732	PORTE INFERIORE MARTINETTO RULLO	LOWER PART OF JACK SCREW ASSY	UNTER. SPINDELVERSTELLUNGSTEIL	PARTIE INFERIEURE DU VERIN	PORTE INFERIOR MARTINETE
36200736	MARTINET. IDRAUL. REGOLAZ. RULLO	HYDRAULIQUE ROLLER ADJUSTER	HYDRAUL.SPINDELVERSTELLUNG	MANIVELLE HYDRAULIQUE REG.ROUL	GATO HYDRAULICO REG.RODILLO
36200765	STAFFA RINFORZO CENTRALE	REINFORCE STIRRUP	SCHARNIERE	ETRIER	ESTRIBO
36200767	COLLEGAMENTO ANTERIORE	FRONT LINK	VERBINDUNGSTUECK	CONNECTION	COLIGAMENTO
36200880	MARTINETTO REGISTRAZIONE RULLO	MECHANICAL ROLLER ADJUSTER	MECHANISCHE SPINDELVERSTELLUNG	MANIVELLE MECHANIC REGL.ROUL.	GATO MECHANICO REG.RODILLO
36200953	SUPPORTO MARTINETTO DESTRO	RIGHT SUPPORT	RECHTE TRAEGER	SUPPORT DROIT	SOPORTE DERECHO
36200954	SUPPORTO MARTINETTO SINISTRO	LEFT SUPPORT	LINK TRAEGER	SUPPORT GAUCHE	SOPORTE ISQUIERDO
37100537	PERNO D.22	PIN D.22	BOLZEN D.22	GOUJON D.22	PERNO D.22
38100422	PERNO	PIN	BOLZEN	GOUJON	PERNO
38100662	STAFFA ATTACCO DIVISORE	STIRRUP	BUEGEL	ETRIER	ESTRIBO
58100890	TUBO IDRAULICO MART.	HYDRAULIC TUBE	HYDRAUL. ROHR	TUBE HYDRAUL.	TUBO HYDRAULICO
58100891	TUBO IDRAULICO MART.	HYDRAULIC TUBE	HYDRAUL. ROHR	TUBE HYDRAUL.	TUBO HYDRAULICO
58100893	TUBO IDRAULICO MART.CENT.	COMPLETE HYDRAULIC TUBE	KOMPL.HYDR. SCHLAUCH	TUBE HYDRAULIQUE COMPLET	TUBO IDRAULICO COMPLETO

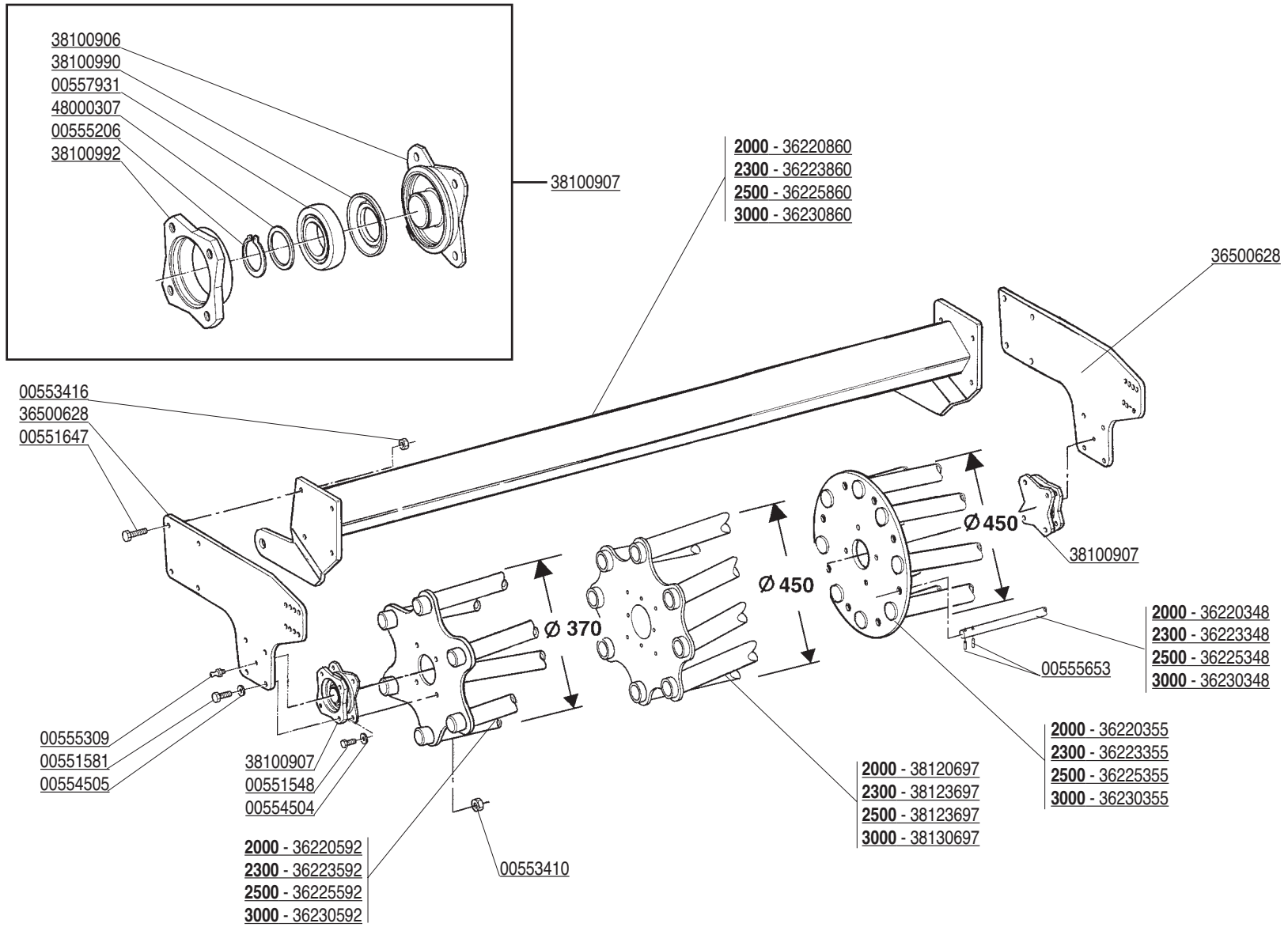

CODICE	DESCRIZIONE	DESCRIPTION	BENENNUNG	DESCRIPTION	DESCRIPCION
00551548	VITE M10X1,25X 30 5740 8.8 ZG	BOLT M 10X1,25X30	SCHRAUBE M 10X1,25X30	VIS M 10X1,25X30	TORNILLO M 10X1,25X30
00551581	VITE TE.8G.M12X1,25X30 UNI 5740	BOLT M 12X1,25X30	SCHRAUBE M 12X1,25X30	VIS M 12X1,25X30	TORNILLO M 12X1,25X30
00551647	VITE TE.8G.M16X1,5X45 UNI 5740	BOLT M 16X1,5X45	SCHRAUBE M 16X1,5X45	VIS M 16X1,5X45	TORNILLO M 16X1,5X45
00553410	DADO AUTOFRENANTE M10X1,25	SELF LOCKING NUT M10X1,25 980V	SELBSTSP.MUTT. M10X1,25 980-V	ECROU AUTOBL. M10X1,25 980-V	DADO AUTOBL. M10X1,25 980-V
00553416	DADO AUTOFRENANTE M16X1,5	SELF LOCKING NUT M16X1,5 980V	SELBSTSP.MUTT. M16X1,5 980-V	ECROU AUTOBL. M16X1,5 980-V	DADO AUTOBL. M16X1,5 980-V
00554504	RONDELLA GROWER	GROWER WASHER D.10	SCHEIBE GROWER D.10	RONDELLE GROWER D.10	ARANDELA GROWER D.10
00554505	RONDELLA GROWER D.12	GROWER WASHER D.12	SCHEIBE GROWER D.12	RONDELLE GROWER D.12	ARANDELA GROWER D.12
00555206	ANELLO SEEGER D.40 UNI 7435	SEEGER RING D.40	SEEGERRING D.40	BAGUE SEEGER D.40	ANILLO SEEGER D.40
00555309	INGRASSATORE 1/4 GAS	GREASE NIPPLE 1/4	SCHMIERBUECHSE 1/4	GRAISSEUR 1/4	ENGRASADOR 1/4
00555653	SPINA ELASTICA 6X36 SPIROL	ELASTIC PIN 6X36	SPANNHUELSE 6X36	GOUJON ELASTIQUE 6X36	ESPINA ELASTICA 6X36
00557931	CUSCINETTO 6208 2RS	BEARING 6208 SEE	LAGER 6208 SEE	ROULEMENT 6208 SEE	COJINETE 6208 SEE
36220348	TUBO RULLO GABBIA D.450	CAGE ROLLER D.450 TUBE	ROHR STABWALZE D.450	TUBE ROULEAU CAGE D.450	TUBO PARA RODILLO A BARRAS 450
36220355	ROTORE RULLO GABBIA D.450 2000	CAGE ROLLER ROTOR D.450	STABWALZEROTOR D.450	ROTOR ROULEAU A CAGE D.450	ROTOR RODILLO A BARRAS D.450
36220592	ROTORE RULLO GABBIA 2000	CAGE ROLLER ROTOR 2000	STABWALZEROTOR 2000	ROTOR ROULEAU A CAGE 2000	ROTOR RODILLO A BARRAS 2000
36220860	TELAIO RULLO 2000	BEAM 2000	HAUPTTTRAEGER 2000	POUTRE 2000	VIGA 2000
36223348	TUBO RULLO GABBIA D.450	CAGE ROLLER D.450 TUBE	ROHR STABWALZE D.450	TUBE ROULEAU CAGE D.450	TUBO PARA RODILLO A BARRAS 450
36223355	ROTORE RULLO GABBIA D.450 2300	CAGE ROLLER ROTOR D.450	STABWALZEROTOR D.450	ROTOR ROULEAU A CAGE D.450	ROTOR RODILLO A BARRAS D.450
36223592	ROTORE RULLO GABBIA 2300	CAGE ROLLER ROTOR 2300	STABWALZEROTOR 2300	ROTOR ROULEAU A CAGE 2300	ROTOR RODILLO A BARRAS 2300
36223860	TELAIO RULLO 2300	BEAM 2300	HAUPTTTRAEGER 2300	POUTRE 2300	VIGA 2300
36225348	TUBO RULLO GABBIA D.450	CAGE ROLLER D.450 TUBE	ROHR STABWALZE D.450	TUBE ROULEAU CAGE D.450	TUBO PARA RODILLO A BARRAS 450
36225355	ROTORE RULLO GABBIA D.450 2500	CAGE ROLLER ROTOR D.450	STABWALZEROTOR D.450	ROTOR ROULEAU A CAGE D.450	ROTOR RODILLO A BARRAS D.450
36225592	ROTORE RULLO GABBIA 2500	CAGE ROLLER ROTOR 2500	STABWALZEROTOR 2500	ROTOR ROULEAU A CAGE 2500	ROTOR RODILLO A BARRAS 2500
36225860	TELAIO RULLO 2500	BEAM 2500	HAUPTTTRAEGER 2500	POUTRE 2500	VIGA 2500
36230348	TUBO RULLO GABBIA D.450	CAGE ROLLER D.450 TUBE	ROHR STABWALZE D.450	TUBE ROULEAU CAGE D.450	TUBO PARA RODILLO A BARRAS 450
36230355	ROTORE RULLO GABBIA D.450 3000	CAGE ROLLER ROTOR D.450	STABWALZEROTOR D.450	ROTOR ROULEAU A CAGE D.450	ROTOR RODILLO A BARRAS D.450
36230592	ROTORE RULLO GABBIA 3000	CAGE ROLLER ROTOR 3000	STABWALZEROTOR 3000	ROTOR ROULEAU A CAGE 3000	ROTOR RODILLO A BARRAS 3000
36230860	TELAIO RULLO 3000	BEAM 3000	HAUPTTTRAEGER 3000	POUTRE 3000	VIGA 3000
36500628	FIANCATA ATTACCO RULLO	ROLLER SIDE PANEL	WALZENSEITENWAND	COTE ROULEAU	FLANCO RODILLO
38100906	MOZZO ROTORE RULLO	PIN ROTOR ROLLER	ROTORBOLZEN WALZE	GOUJON ROTOR ROULEAU	PERNO ROTOR RODILLO
38100907	SUPPORTO COMPLETO	COMPLETE ROLLER SUPPORT	KOMPLETTE WALZEHALTER	SUPPORT ROULEAU COMPLET	SOPORTE RODILLO COMPLETO
38100990	GUARNIZIONE ELASTICA	GASKET	DICHTUNG	JOINT	JUNTA
38100992	FLANGIA PORTA CUSCINETTO	BEARING SUPPORT FLANGE	LAGERFLANSCH	FLASQUE SUPPORT ROULEMENT	BRIDA SOPORTE COJINETE
38120697	ROTORE RULLO GABBIA D.450	CAGE ROLLER ROTOR D.450	STABWALZEROTOR D.450	ROTOR ROULEAU A CAGE D.450	ROTOR RODILLO A BARRAS D.450
38123697	ROTORE RULLO GABBIA D.450	CAGE ROLLER ROTOR D.450	STABWALZEROTOR D.450	ROTOR ROULEAU A CAGE D.450	ROTOR RODILLO A BARRAS D.450
38125697	ROTORE RULLO GABBIA D.450	CAGE ROLLER ROTOR D.450	STABWALZEROTOR D.450	ROTOR ROULEAU A CAGE D.450	ROTOR RODILLO A BARRAS D.450
38130697	ROTORE RULLO GABBIA D.450	CAGE ROLLER ROTOR D.450	STABWALZEROTOR D.450	ROTOR ROULEAU A CAGE D.450	ROTOR RODILLO A BARRAS D.450
48000307	ANELLO RINFORZO SEEGER	SEEGER STIFFENER RING	SEEGER RING	ANNEAU DE RENFORCEMENT SEEGER	ANILLO REFUERZO SEEGER

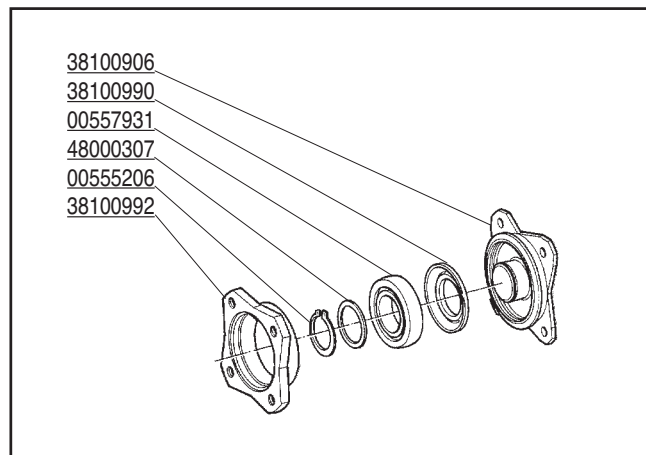

38100907

2000 - 36220860
2300 - 36223860
2500 - 36225860
3000 - 36230860

36500628
00551583

00553416
36500628
00551647

2300 - 2500 - 36200564
38100907
00553412

38100907

28100926

00555309
00551581
00554505

2300 - 2500 - 36200564
00551548
00554504

2000 - 36220284
2300 - 36223284
2500 - 36225284
3000 - 36230284

38100695

26100628

29100698
00553412

2000 - 36220653
2300 - 36223653
2500 - 36225653
3000 - 36230653

2000 - 36220594
2300 - 36223594
2500 - 36225594
3000 - 36230594

00553412
29100900

CODICE

DESCRIZIONE

DESCRIPTION

BENENNUNG

DESCRIPTION

DESCRIPCION

00551548	VITE M10X1,25X30 5740 8.8 ZG	BOLT M10X1,25X30	SCHRAUBE M10X1,25X30	VIS M10X1,25X30	TORNILLO M10X1,25X30
00551581	VITE TE. 8G. M12X1,25X30 UNI 5740	BOLT M12X1,25X30	SCHRAUBE M12X1,25X30	VIS M12X1,25X30	TORNILLO M12X1,25X30
00551583	VITE TE. 8G. M12X1,25X40 UNI 5738	BOLT M12X1,25X40	SCHRAUBE M12X1,25X40	VIS M12X1,25X40	TORNILLO M12X1,25X40
00551647	VITE TE. 8G. M16X1,5X45 UNI 5740	BOLT M16X1,5X45	SCHRAUBE M16X1,5X45	VIS M16X1,5X45	TORNILLO M16X1,5X45
00553412	DADO AUTOFREN. M12X1,25 USM8	SELF LOCKING NUT M12X1,25 980V	SELBSTSP. MUTT. M12X1,25 980-V	ECROU AUTOBL. M12X1,25 980-V	DADO AUTOBL. M12X1,25 980-V
00553416	DADO AUTOFRENANTE M16X1,5	SELF LOCKING NUT M16X1,5 980V	SELBSTSP. MUTT. M16X1,5 980-V	ECROU AUTOBL. M16X1,5 980-V	DADO AUTOBL. M16X1,5 980-V
00554504	RONDELLA GROWER	GROWER WASHER D.10	SCHEIBE GROWER D.10	RONDELLE GROWER D.10	ARANDELA GROWER D.10
00554505	RONDELLA GROWER D.12	GROWER WASHER D.12	SCHEIBE GROWER D.12	RONDELLE GROWER D.12	ARANDELA GROWER D.12
00555206	ANELLO SEEGER D.40 UNI 7435	SEEGER RING D.40	SEEGERRING D.40	BAGUE SEEGER D.40	ANILLO SEEGER D.40
00555309	INGRASSATORE 1/4 GAS	GREASE NIPPLE 1/4	SCHMIERBUECHSE 1/4	GRAISSEUR 1/4	ENGRASADOR 1/4
00557931	CUSCINETTO 6208 2RS	BEARING 6208 SEE	LAGER 6208 SEE	ROULEMENT 6208 SEE	COJINETE 6208 SEE
26100628	DENTE PER RULLO RISAIA	ROLLER TOOTH	ZINKENMESSER	DENT POUR ROULEAU	DIENTE POR RODILLO
28100926	ATTACCO RASCHIATERRA	STIRRUP SOIL SCRAPER	ABSTREIFER VERBINDUNG	ATTELAGE DECROTTOIR	ATAQUE RASQUETA
29100698	RASCHIATERRA TRIPLO	TRIPLE SOIL SCRAPER	DRITTE ABSTREIFER	DECROTTOIR TRIPLE	RASQUETA TRIPLA
29100900	RASCHIATERRA DOPPIO	DOUBLE SOIL SCRAPER	DOPPEL ABSTREIFER	DECROTTOIR DOUPLE	RASQUETA DOBLA
36200564	DISTANZIALE SUPPORTO	SPACER	DISTANZSTUECK	ENTRETOISE	DISTANCIADOR
36220284	ROTORE RULLO RISAIA 2000	ROLLER FOR PADDY-FIELD 2000	WALZE FUER REISFELD 2000	ROULEAU POUR RIZIERE 2000	RODILLO PARA ARROZAL 2000
36220594	ROTORE RULLO SPUNTONI 2000	SPIKE ROLLER ROTOR 2000	ZINKENWALZEROTOR 2000	ROTOR ROULEAU A DENTS 2000	ROTOR RODILLO A DIENTES 2000
36220653	TELAIO ATTAC. RASCHIATER. 2000	SOIL SCRAPER FRAME 2000	ABSTREIFERRAHMEN 2000	CHASSIS ATT. DECROTTOIR 2000	TELAR ATAQUE RASQUETA 2000
36220860	TELAIO RULLO 2000	BEAM 2000	HAUPTTRAEGER 2000	POUTRE 2000	VIGA 2000
36223284	ROTORE RULLO RISAIA 2300	ROLLER FOR PADDY-FIELD 2300	WALZE FUER REISFELD 2300	ROULEAU POUR RIZIERE 2300	RODILLO PARA ARROZAL 2300
36223594	ROTORE RULLO SPUNTONI 2300	SPIKE ROLLER ROTOR 2300	ZINKENWALZEROTOR 2300	ROTOR ROULEAU A DENTS 2300	ROTOR RODILLO A DIENTES 2300
36223653	TELAIO ATTAC. RASCHIATER. 2300	SOIL SCRAPER FRAME 2300	ABSTREIFERRAHMEN 2300	CHASSIS ATT. DECROTTOIR 2300	TELAR ATAQUE RASQUETA 2300
36223860	TELAIO RULLO 2300	BEAM 2300	HAUPTTRAEGER 2300	POUTRE 2300	VIGA 2300
36225284	COMP. ROTORE RULLO RISAIA 2500	ROLLER FOR PADDY-FIELD 2500	WALZE FUER REISFELD 2500	ROULEAU POUR RIZIERE 2500	RODILLO PARA ARROZAL 2500
36225594	ROTORE RULLO SPUNTONI 2500	SPIKE ROLLER ROTOR 2500	ZINKENWALZEROTOR 2500	ROTOR ROULEAU A DENTS 2500	ROTOR RODILLO A DIENTES 2500
36225653	TELAIO ATTAC. RASCHIATER. 2500	SOIL SCRAPER FRAME 2500	ABSTREIFERRAHMEN 2500	CHASSIS ATT. DECROTTOIR 2500	TELAR ATAQUE RASQUETA 2500
36225860	TELAIO RULLO 2500	BEAM 2500	HAUPTTRAEGER 2500	POUTRE 2500	VIGA 2500
36230284	ROTORE RULLO RISAIA 3000	ROLLER FOR PADDY-FIELD 3000	WALZE FUER REISFELD 3000	ROULEAU POUR RIZIERE 3000	RODILLO PARA ARROZAL 3000
36230594	ROTORE RULLO SPUNTONI 3000	SPIKE ROLLER ROTOR 3000	ZINKENWALZEROTOR 3000	ROTOR ROULEAU A DENTS 3000	ROTOR RODILLO A DIENTES 3000
36230653	TELAIO ATTAC. RASCHIATER. 3000	SOIL SCRAPER FRAME 3000	ABSTREIFERRAHMEN 3000	CHASSIS ATT. DECROTTOIR 3000	TELAR ATAQUE RASQUETA 3000
36230860	TELAIO RULLO 3000	BEAM 3000	HAUPTTRAEGER 3000	POUTRE 3000	VIGA 3000
36500628	FIANCATA ATTACCO RULLO	ROLLER SIDE PANEL	WALZENSEITENWAND	COTE ROULEAU	FLANCO RODILLO
38100695	DENTE PER RULLO D=26 L=456	ROLLER TOOTH	ZINKENMESSER	DENT POUR ROULEAU	DIENTE POR RODILLO
38100906	MOZZO ROTORE RULLO	PIN ROTOR ROLLER	ROTORBOLZEN WALZE	GOUJON ROTOR ROULEAU	PERNO ROTOR RODILLO
38100907	SUPPORTO COMPLETO	COMPLETE ROLLER SUPPORT	KOMPLETE WALZEHALTER	SUPPORT ROULEAU COMPLET	SOPORTE RODILLO COMPLETO
38100990	GUARNIZIONE ELASTICA	GASKET	DICHTUNG	JOINT	JUNTA
38100992	FLANGIA PORTA CUSCINETTO	BEARING SUPPORT FLANGE	LAGERFLANSCH	FLASQUE SUPPORT ROULEMENT	BRIDA SOPORTE COJINETE
48000307	ANELLO RINFORZO SEEGER	SEEGER STIFFENER RING	SEEGER RING	ANNEAU DE RENFORCEMENT SEEGER	ANILLO REFUERZO SEEGER

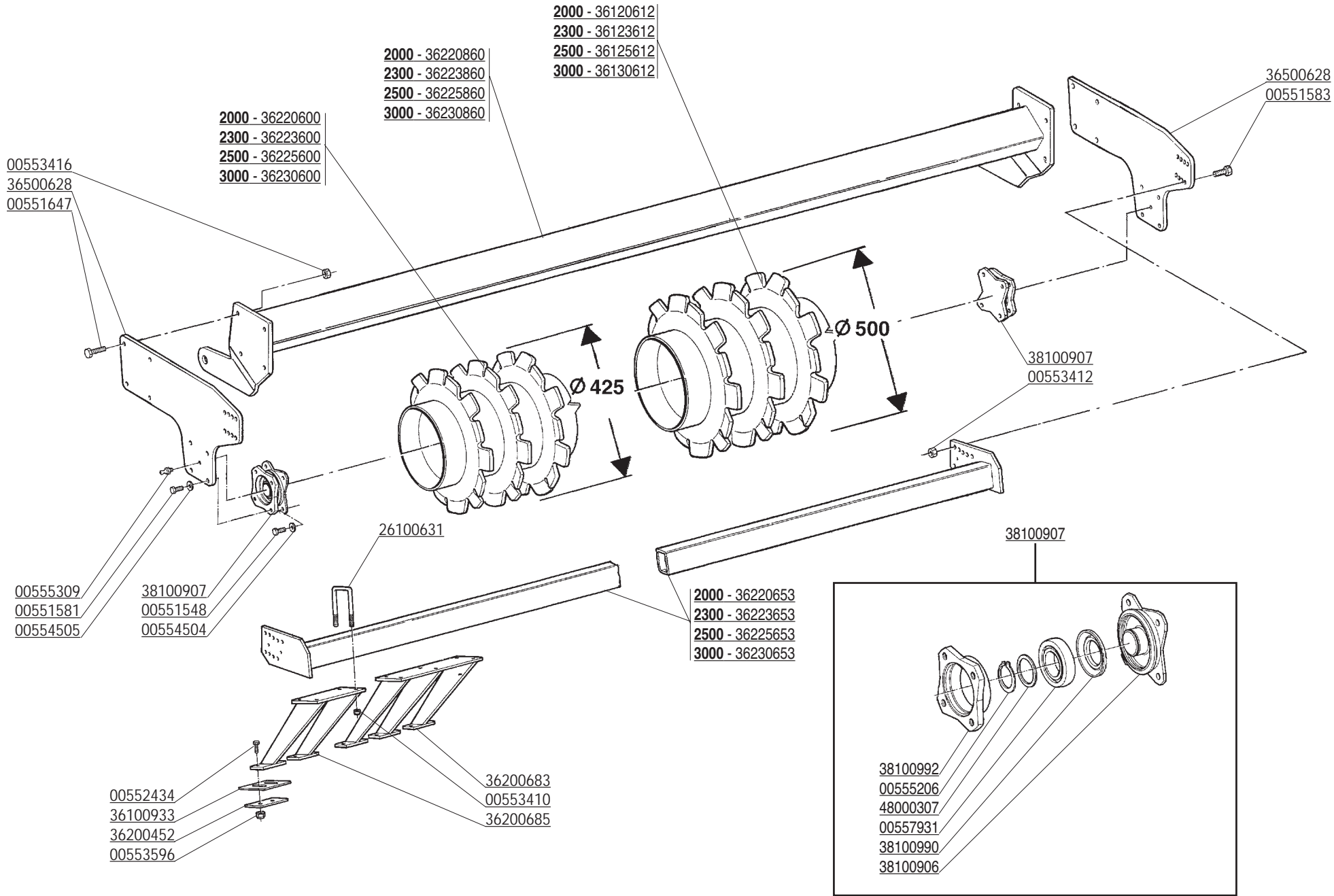

CODICE	DESCRIZIONE	DESCRIPTION	BENENNUNG	DESCRIPTION	DESCRIPCION
00551548	VITE M10X1,25X 30 5740 8.8 ZG	BOLT M 10X1,25X30	SCHRAUBE M 10X1,25X30	VIS M 10X1,25X30	TORNILLO M 10X1,25X30
00551581	VITE TE.8G.M12X1,25X30 UNI 5740	BOLT M 12X1,25X30	SCHRAUBE M 12X1,25X30	VIS M 12X1,25X30	TORNILLO M 12X1,25X30
00551583	VITE TE.8G.M12X1,25X40 UNI 5738	BOLT M 12X1,25X40	SCHRAUBE M 12X1,25X40	VIS M 12X1,25X40	TORNILLO M 12X1,25X40
00551647	VITE TE.8G.M16X1,5X45 UNI 5740	BOLT M 16X1,5X45	SCHRAUBE M 16X1,5X45	VIS M 16X1,5X45	TORNILLO M 16X1,5X45
00552434	VITE TBQS M8X25 UNI 5732	BOLT M 8X25	SCHRAUBE M 8X25	VIS M 8X25	TORNILLO M 8X25
00553410	DADO AUTOFRENANTE M10X1,25	SELF LOCKING NUT M10X1,25 980V	SELBSTSP.MUTT. M10X1,25 980-V	ECROU AUTOBL. M10X1,25 980-V	DADO AUTOBL. M10X1,25 980-V
00553412	DADO AUTOFRENANTE M12X1,25 USM8	SELF LOCKING NUT M12X1,25 980V	SELBSTSP.MUTT. M12X1,25 980-V	ECROU AUTOBL. M12X1,25 980-V	DADO AUTOBL. M12X1,25 980-V
00553416	DADO AUTOFRENANTE M16X1,5	SELF LOCKING NUT M16X1,5 980V	SELBSTSP.MUTT. M16X1,5 980-V	ECROU AUTOBL. M16X1,5 980-V	DADO AUTOBL. M16X1,5 980-V
00553596	DADO AUTOBLOCCANTE M8X1,25 UNI 7474	SELF LOCKING NUT M8X1,25	SELBSTSP.MUTT. M8X1,25	ECROU AUTOBL. M8X1,25	DADO AUTOBL. M8X1,25
00554504	RONDELLA GROWER	GROWER WASHER D.10	SCHEIBE GROWER D.10	RONDELLE GROWER D.10	ARANDELA GROWER D.10
00554505	RONDELLA GROWER D.12	GROWER WASHER D.12	SCHEIBE GROWER D.12	RONDELLE GROWER D.12	ARANDELA GROWER D.12
00555206	ANELLO SEEGER D.40 UNI 7435	SEEGER RING D.40	SEEGERRING D.40	BAGUE SEEGER D.40	ANILLO SEEGER D.40
00555309	INGRASSATORE 1/4 GAS	GREASE NIPPLE 1/4	SCHMIERBUECHSE 1/4	GRAISSEUR 1/4	ENGRASADOR 1/4
00557931	CUSCINETTO 6208 2RS	BEARING 6208 SEE	LAGER 6208 SEE	ROULEMENT 6208 SEE	COJINETE 6208 SEE
26100631	CAVALLOTTO BLOCC.	STIRRUP SOIL SCRAPER	ABSTREIFER VERBINDUNG	ATTELAGE DECROTTOIR	ATAQUE RASQUETA
36100933	PIASTRINA RASCHIATERRA	SCRETTCHING PLATE	ABSTREIFER PLATTE	PLAT DU DECROTTOIR	PLACA RASQUETA
36120612	ROTORE RULLO FLANGIATO D=500	CRUMBLER ROLLER ROTOR 500	KRUMENPACKERWALZE ROTOR 500	ROTOR ROULEAU A FLASQUES 500	ROTOR DE RULO A BRIDE 500
36123612	ROTORE RULLO FLANGIATO D=500	CRUMBLER ROLLER ROTOR 500	KRUMENPACKERWALZE ROTOR 500	ROTOR ROULEAU A FLASQUES 500	ROTOR DE RULO A BRIDE 500
36125612	ROTORE RULLO FLANGIATO D=500	CRUMBLER ROLLER ROTOR 500	KRUMENPACKERWALZE ROTOR 500	ROTOR ROULEAU A FLASQUES 500	ROTOR DE RULO A BRIDE 500
36130612	ROTORE RULLO FLANGIATO D=500	CRUMBLER ROLLER ROTOR 500	KRUMENPACKERWALZE ROTOR 500	ROTOR ROULEAU A FLASQUES 500	ROTOR DE RULO A BRIDE 500
36200452	PIASTRINA	PLATE	PLATTE	PLAQUETTE	PLAQUITA
36200683	SUPPORTO RASCHIATERRA TRIPLO	TRIPLE SOIL SCRAPER	DRITTE ABSTREIFER	DECROTTOIR TRIPLE	RASQUETA TRIPLA
36200685	SUPPORTO RASCHIATERRA DOPPIO	DOUBLE SOIL SCRAPER	DOPPEL ABSTREIFER	DECROTTOIR DOUPLE	RASQUETA DOBLA
36220600	ROTORE RULLO FLANGIATO 2000	CRUMBLER ROLLER ROTOR 2000	KRUMENPACKERWALZE ROTOR 2000	ROTOR ROULEAU A FLASQUES 2000	ROTOR DE RULO A BRIDE 2000
36220653	TELAIO ATTACCO RASCHIATERRA 2000	SOIL SCRAPER FRAME 2000	ABSTREIFERRAHMEN 2000	CHASSIS ATT. DECROTTOIR 2000	TELAR ATAQUE RASQUETA 2000
36220860	TELAIO RULLO 2000	BEAM 2000	HAUPTTRAEGER 2000	POUTRE 2000	VIGA 2000
36223600	ROTORE RULLO FLANGIATO 2300	CRUMBLER ROLLER ROTOR 2300	KRUMENPACKERWALZE ROTOR 2300	ROTOR ROULEAU A FLASQUES 2300	ROTOR DE RULO A BRIDE 2300
36223653	TELAIO ATTACCO RASCHIATERRA 2300	SOIL SCRAPER FRAME 2300	ABSTREIFERRAHMEN 2300	CHASSIS ATT. DECROTTOIR 2300	TELAR ATAQUE RASQUETA 2300
36223860	TELAIO RULLO 2300	BEAM 2300	HAUPTTRAEGER 2300	POUTRE 2300	VIGA 2300
36225600	ROTORE RULLO FLANGIATO 2500	CRUMBLER ROLLER ROTOR 2500	KRUMENPACKERWALZE ROTOR 2500	ROTOR ROULEAU A FLASQUES 2500	ROTOR DE RULO A BRIDE 2500
36225653	TELAIO ATTACCO RASCHIATERRA 2500	SOIL SCRAPER FRAME 2500	ABSTREIFERRAHMEN 2500	CHASSIS ATT. DECROTTOIR 2500	TELAR ATAQUE RASQUETA 2500
36225860	TELAIO RULLO 2500	BEAM 2500	HAUPTTRAEGER 2500	POUTRE 2500	VIGA 2500
36230600	ROTORE RULLO FLANGIATO 3000	CRUMBLER ROLLER ROTOR 3000	KRUMENPACKERWALZE ROTOR 3000	ROTOR ROULEAU A FLASQUES 3000	ROTOR DE RULO A BRIDE 3000
36230653	TELAIO ATTACCO RASCHIATERRA 3000	SOIL SCRAPER FRAME 3000	ABSTREIFERRAHMEN 3000	CHASSIS ATT. DECROTTOIR 3000	TELAR ATAQUE RASQUETA 3000
36230860	TELAIO RULLO 3000	BEAM 3000	HAUPTTRAEGER 3000	POUTRE 3000	VIGA 3000
36500628	FIANCATA ATTACCO RULLO	ROLLER SIDE PANEL	WALZENSEITENWAND	COTE ROULEAU	FLANCO RODILLO
38100906	MOZZO ROTORE RULLO	PIN ROTOR ROLLER	ROTORBOLZEN WALZE	GOUJON ROTOR ROULEAU	PERNO ROTOR RODILLO
38100907	SUPPORTO COMPLETO	COMPLETE ROLLER SUPPORT	KOMPLETTE WALZEHALTER	SUPPORT ROULEAU COMPLET	SOPORTE RODILLO COMPLETO
38100990	GUARNIZIONE ELASTICA	GASKET	DICHTUNG	JOINT	JUNTA
38100992	FLANGIA PORTA CUSCINETTO	BEARING SUPPORT FLANGE	LAGERFLANSCH	FLASQUE SUPPORT ROULEMENT	BRIDA SOPORTE COJINETE
48000307	ANELLO RINFORZO SEEGER	SEEGER STIFFENER RING	SEEGER RING	ANNEAU DE RENFORCEMENT SEEGER	ANILLO REFUERZO SEEGER

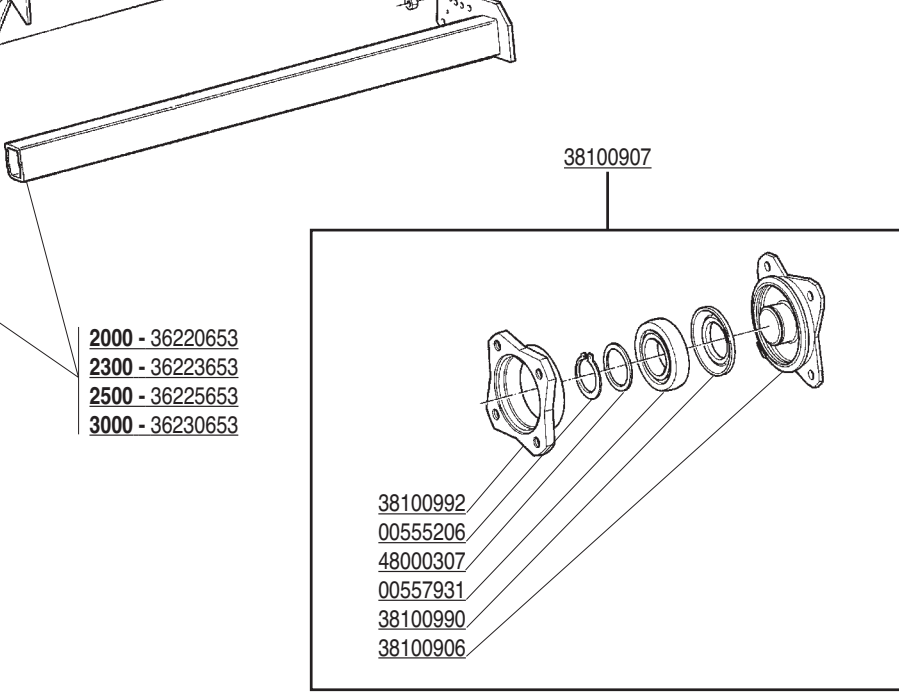
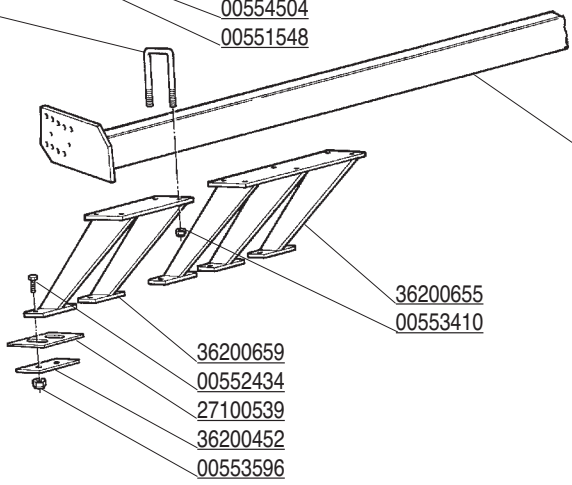
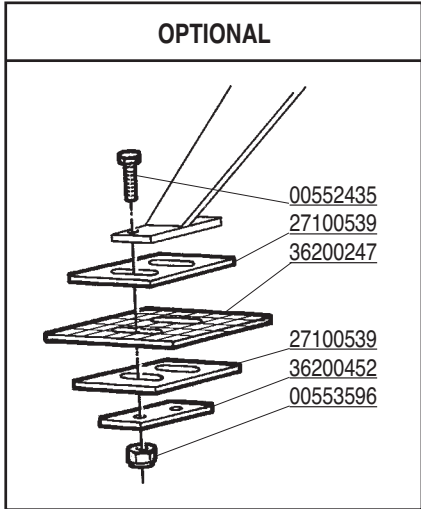
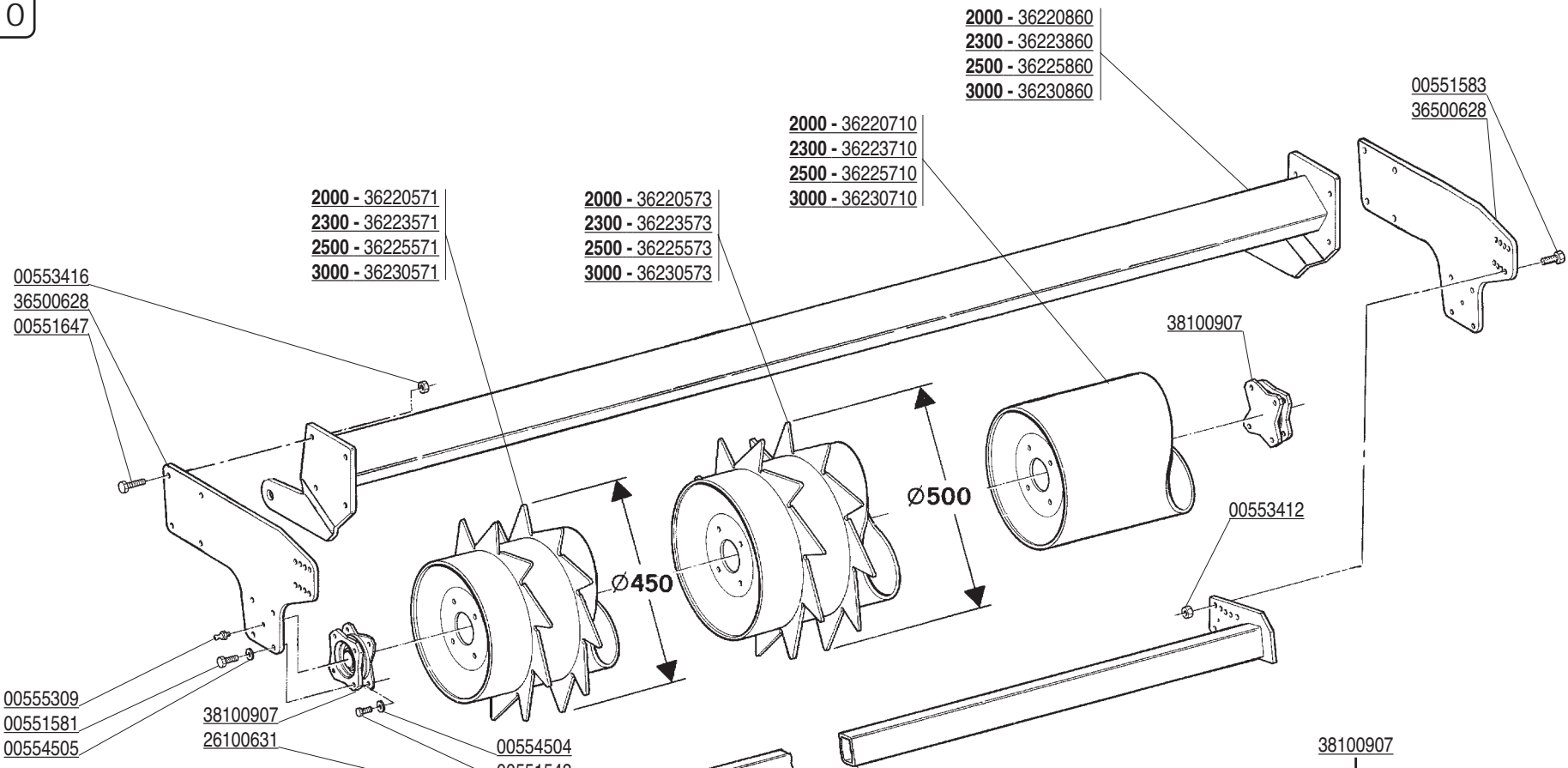

CODICE	DESCRIZIONE	DESCRIPTION	BENENNUNG	DESCRIPTION	DESCRIPCION
00551548	VITE M10X1,25X30 5740 8.8 ZG	BOLT M10X1,25X30	SCHRAUBE M10X1,25X30	VIS M10X1,25X30	TORNILLO M10X1,25X30
00551581	VITE TE. 8G. M12X1,25X30 UNI 5740	BOLT M12X1,25X30	SCHRAUBE M12X1,25X30	VIS M12X1,25X30	TORNILLO M12X1,25X30
00551583	VITE TE. 8G. M12X1,25X40 UNI 5738	BOLT M12X1,25X40	SCHRAUBE M12X1,25X40	VIS M12X1,25X40	TORNILLO M12X1,25X40
00551647	VITE TE. 8G. M16X1,5X45 UNI 5740	BOLT M16X1,5X45	SCHRAUBE M16X1,5X45	VIS M16X1,5X45	TORNILLO M16X1,5X45
00552434	VITE TBQS M8X25 UNI 5732	BOLT M8X25	SCHRAUBE M8X25	VIS M8X25	TORNILLO M8X25
00552435	VITE TBQST M8X40 UNI5731	BOLT M8X40	SCHRAUBE M8X40	VIS M8X40	TORNILLO M8X40
00553410	DADO AUTOFRENANTE M10X1,25	SELF LOCKING NUT M10X1,25 980V	SELBSTSP. MUTT. M10X1,25 980-V	ECROU AUTOBL. M10X1,25 980-V	DADO AUTOBL. M10X1,25 980-V
00553412	DADO AUTOFRENANTE M12X1,25 USM8	SELF LOCKING NUT M12X1,25 980V	SELBSTSP. MUTT. M12X1,25 980-V	ECROU AUTOBL. M12X1,25 980-V	DADO AUTOBL. M12X1,25 980-V
00553416	DADO AUTOFRENANTE M16X1,5	SELF LOCKING NUT M16X1,5 980V	SELBSTSP. MUTT. M16X1,5 980-V	ECROU AUTOBL. M16X1,5 980-V	DADO AUTOBL. M16X1,5 980-V
00553596	DADO AUTOBLOC. M8X1,25 UNI 7474	SELF LOCKING NUT M8X1,25	SELBSTSP. MUTT. M8X1,25	ECROU AUTOBL. M8X1,25	DADO AUTOBL. M8X1,25
00554504	RONDELLA GROWER	GROWER WASHER D.10	SCHEIBE GROWER D.10	RONDELLE GROWER D.10	ARANDELA GROWER D.10
00554505	RONDELLA GROWER D.12	GROWER WASHER D.12	SCHEIBE GROWER D.12	RONDELLE GROWER D.12	ARANDELA GROWER D.12
00555206	ANELLO SEEGER D.40 UNI 7435	SEEGER RING D.40	SEEGERRING D.40	BAGUE SEEGER D.40	ANILLO SEEGER D.40
00555309	INGRASSATORE 1/4 GAS	GREASE NIPPLE 1/4	SCHMIERBUECHSE 1/4	GRAISSEUR 1/4	ENGRASADOR 1/4
00557931	CUSCINETTO 6208 2RS	BEARING 6208 SEE	LAGER 6208 SEE	ROULEMENT 6208 SEE	COJINETE 6208 SEE
26100631	CAVALLOTTO BLOCC.	STIRRUP SOIL SCRAPER	ABSTREIFER VERBINDUNG	ATELAGE DECROTTOIR	ATAQUE RASQUETTA
27100539	PIASTRINA RASCHIATERRA	SCRECHING PLATE	ABSTREIFER PLATTE	PLAT DU DECROTTOIR	PLACA RASQUETA
36200190	SUPPORTO RASCHIATERRA 2 RINFOR.	DOUBLE SOIL SCRAPER SUPPORT	DOPPEL ABSTREIFER HALTERUNG	SUPPORT DECROTTOIR DOUPLE	SOPORTE RASQUETA DOBLA
36200191	SUPPORTO RASCHIATERRA 3 RINFOR.	TRIPLE SOIL SCRAPER SUPPORT	DRITTE ABSTREIFER HALTERUNG	SUPPORT DECROTTOIR TRIPLE	SUPORTE RASQUETA TRIPLA
36200247	PIATTO RASCHIATERRA GRAT-PACK	SOIL SCRAPER	ABSTREIFER	DECROTTOIR	RASQUETA
36200452	PIASTRINA	PLATE	PLATTE	PLAQUETTE	PLAQUITA
36200655	SUPPORTO RASCHIATERRA TRIPLO	TRIPLE SOIL SCRAPER SUPPORT	DRITTE ABSTREIFER HALTERUNG	SUPPORT DECROTTOIR TRIPLE	SUPORTE RASQUETA TRIPLA
36200659	SUPPORTO RASCHIATERRA DOPPIO	DOUBLE SOIL SCRAPER SUPPORT	DOPPEL ABSTREIFER HALTERUNG	SUPPORT DECROTTOIR DOUPLE	SOPORTE RASQUETA DOBLA
36220571	ROTORE RULLO PACKER D.450 2000	PACKER ROLLER ROTOR 2000 D450	PACKERWALZEROTOR 2000 D450	ROTOR ROULEAU PACKER 2000 D450	ROTOR RODILLO PACKER 2000 D450
36220573	ROTORE RULLO PACKER D.500 2000	PACKER ROLLER ROTOR 2000 D500	PACKERWALZEROTOR 2000 D500	ROTOR ROULEAU PACKER 2000 D500	ROTOR RODILLO PACKER 2000 D500
36220653	TELAIO ATTAC.RASCHIATERRA 2000	SOIL SCRAPER FRAME 2000	ABSTREIFERRAHMEN 2000	CHASSIS ATT. DECROTTOIR 2000	TELAR ATAQUE RASQUETA 2000
36220710	ROTORE RULLO LISCIO 2000	SMOOTH ROLLER ROTOR 2000	GLATTWALZE 2000	ROTOR ROULEAU LIS 2000	ROTOR RODILLO LISO 2000
36220860	TELAIO RULLO 2000	BEAM 2000	HAUPTTTRAEGER 2000	POUTRE 2000	VIGA 2000
36223571	ROTORE RULLO PACKER D.450 2300	PACKER ROLLER ROTOR 2300 D450	PACKERWALZEROTOR 2300 D450	ROTOR ROULEAU PACKER 2300 D450	ROTOR RODILLO PACKER 2300 D450
36223573	ROTORE RULLO PACKER D.500 2300	PACKER ROLLER ROTOR 2300 D500	PACKERWALZEROTOR 2300 D500	ROTOR ROULEAU PACKER 2300 D500	ROTOR RODILLO PACKER 2300 D500
36223653	TELAIO ATTAC. RASCHIATERRA 2300	SOIL SCRAPER FRAME 2300	ABSTREIFERRAHMEN 2300	CHASSIS ATT. DECROTTOIR 2300	TELAR ATAQUE RASQUETA 2300
36223710	ROTORE RULLO LISCIO 2300	SMOOTH ROLLER ROTOR 2300	GLATTWALZE 2300	ROTOR ROULEAU LIS 2300	ROTOR RODILLO LISO 2300
36223860	TELAIO RULLO 2300	BEAM 2300	HAUPTTTRAEGER 2300	POUTRE 2300	VIGA 2300
36225571	ROTORE RULLO PACKER D.450 2500	PACKER ROLLER ROTOR 2500 D450	PACKERWALZEROTOR 2500 D450	ROTOR ROULEAU PACKER 2500 D450	ROTOR RODILLO PACKER 2500 D450
36225573	ROTORE RULLO PACKER D.500 2500	PACKER ROLLER ROTOR 2500 D500	PACKERWALZEROTOR 2500 D500	ROTOR ROULEAU PACKER 2500 D500	ROTOR RODILLO PACKER 2500 D500
36225653	TELAIO ATTAC. RASCHIATERRA 2500	SOIL SCRAPER FRAME 2500	ABSTREIFERRAHMEN 2500	CHASSIS ATT. DECROTTOIR 2500	TELAR ATAQUE RASQUETA 2500
36225710	ROTORE RULLO LISCIO 2500	SMOOTH ROLLER ROTOR 2500	GLATTWALZE 2500	ROTOR ROULEAU LIS 2500	ROTOR RODILLO LISO 2500
36225860	TELAIO RULLO 2500	BEAM 2500	HAUPTTTRAEGER 2500	POUTRE 2500	VIGA 2500
36230571	ROTORE RULLO PACKER D.450 3000	PACKER ROLLER ROTOR 3000 D450	PACKERWALZEROTOR 3000 D450	ROTOR ROULEAU PACKER 3000 D450	ROTOR RODILLO PACKER 3000 D450
36230573	ROTORE RULLO PACKER D.500 3000	PACKER ROLLER ROTOR 3000 D500	PACKERWALZEROTOR 3000 D500	ROTOR ROULEAU PACKER 3000 D500	ROTOR RODILLO PACKER 3000 D500
36230653	TELAIO ATTAC. RASCHIATERRA 3000	SOIL SCRAPER FRAME 3000	ABSTREIFERRAHMEN 3000	CHASSIS ATT. DECROTTOIR 3000	TELAR ATAQUE RASQUETA 3000
36230710	ROTORE RULLO LISCIO 3000	SMOOTH ROLLER ROTOR 3000	GLATTWALZE 3000	ROTOR ROULEAU LIS 3000	ROTOR RODILLO LISO 3000
36230860	TELAIO RULLO 3000	BEAM 3000	HAUPTTTRAEGER 3000	POUTRE 3000	VIGA 3000
36500628	FIANCATA ATTACCO RULLO	ROLLER SIDE PANEL	WALZENSEITENWAND	COTE ROULEAU	FLANCO RODILLO
38100906	MOZZO ROTORE RULLO	PIN ROTOR ROLLER	ROTORBOLZEN WALZE	GOUJON ROTOR ROULEAU	PERNO ROTOR RODILLO
38100907	SUPPORTO COMPLETO	COMPLETE ROLLER SUPPORT	KOMPLETE WALZEHALTER	SUPPORT ROULEAU COMPLET	SOPORTE RODILLO COMPLETO
38100990	GUARNIZIONE ELASTICA	GASKET	DICHTUNG	JOINT	JUNTA
38100992	FLANGIA PORTA CUSCINETTO	BEARING SUPPORT FLANGE	LAGERFLANSCH	FLASQUE SUPPORT ROULEMENT	BRIDA SOPORTE COJINETE
48000307	ANELLO RINFORZO SEEGER	SEEGER STIFFENER RING	SEEGER RING	ANNEAU DE RENFORCEMENT SEEGER	ANILLO REFUERZO SEEGER

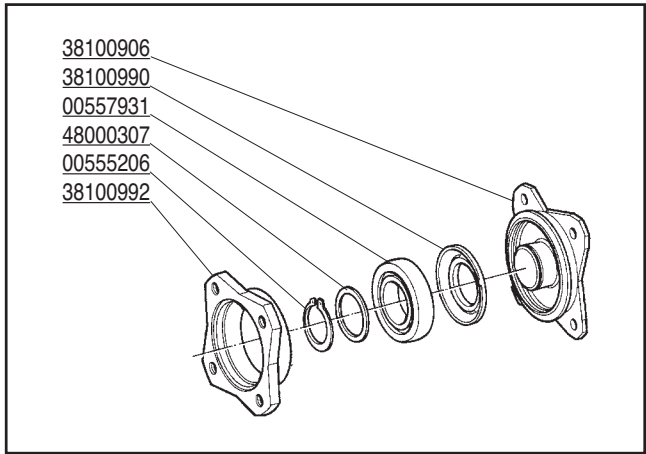

38100907

2000 - 36220860
 2300 - 36223860
 2500 - 36225860
 3000 - 36230860

2000 - 36220338
 2300 - 36223338
 2500 - 36225338
 3000 - 36230338

36500628
 00551583

00553416
 36500628
 00551647

00553004

Ø 500

(2300 - 2500) 36200564
 38100907

Ø 450

00553004

00551583
 00555309
 00551581

2300 - 2500 - 36200564
 00551548
 00554504

00554105
 00553412

00554105
 00553412

2000 - 36220347
 2300 - 36223347
 2500 - 36225347
 3000 - 36230347

2000 - 36220339
 2300 - 36223339
 2500 - 36225339
 3000 - 36230339

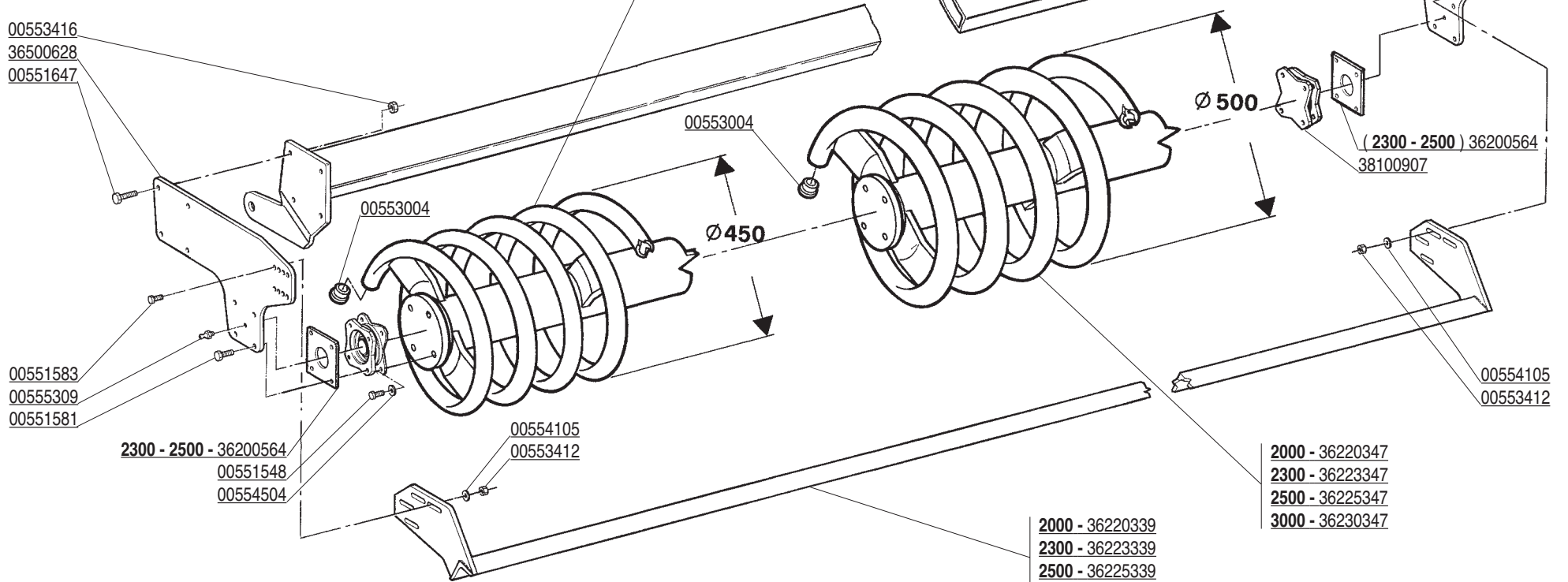

CODICE	DESCRIZIONE	DESCRIPTION	BENENNUNG	DESCRIPTION	DESCRIPCION
00551548	VITE M10X1,25X30 5740 8.8 ZG	BOLT M10X1,25X30	SCHRAUBE M10X1,25X30	VIS M10X1,25X30	TORNILLO M10X1,25X30
00551581	VITE TE. 8G. M12X1,25X30 UNI 5740	BOLT M12X1,25X30	SCHRAUBE M12X1,25X30	VIS M12X1,25X30	TORNILLO M12X1,25X30
00551583	VITE TE. 8G. M12X1,25X40 UNI 5738	BOLT M12X1,25X40	SCHRAUBE M12X1,25X40	VIS M12X1,25X40	TORNILLO M12X1,25X40
00551647	VITE TE. 8G. M16X1,5X45 UNI 5740	BOLT M16X1,5X45	SCHRAUBE M16X1,5X45	VIS M16X1,5X45	TORNILLO M16X1,5X45
00553004	TAPPO NERO D.45	PLUG D.45	VERSCHLUSSPFROPFEN D.45	BOUCHON FERMETURE D.45	TAPON CLAUSURA D.45
00553412	DADO AUTOFREN. M12X1,25 USM8	SELF LOCKING NUT M12X1,25 980V	SELBSTSP. MUTT. M12X1,25 980-V	ECROU AUTOBL. M12X1,25 980-V	DADO AUTOBL. M12X1,25 980-V
00553416	DADO AUTOFRENANTE M16X1,5	SELF LOCKING NUT M16X1,5 980V	SELBSTSP. MUTT. M16X1,5 980-V	ECROU AUTOBL. M16X1,5 980-V	DADO AUTOBL. M16X1,5 980-V
00554105	RONDELLA PIANA D.12 UNI 6592	PLANE WASHER D.12	SCHEIBE D.12	RONDELLE D.12	ARANDELA D.12
00554504	RONDELLA GROWER	GROWER WASHER D.10	SCHEIBE GROWER D.10	RONDELLE GROWER D.10	ARANDELA GROWER D.10
00555206	ANELLO SEEGER D.40 UNI 7435	SEEGER RING D.40	SEEGERRING D.40	BAGUE SEEGER D.40	ANILLO SEEGER D.40
00555309	INGRASSATORE 1/4 GAS	GREASE NIPPLE 1/4	SCHMIERBUECHSE 1/4	GRAISSEUR 1/4	ENGRASADOR 1/4
00557931	CUSCINETTO 6208 2RS	BEARING 6208 SEE	LAGER 6208 SEE	ROULEMENT 6208 SEE	COJINETE 6208 SEE
36200564	DISTANZIALE SUPPORTO	SPACER	DISTANZSTUECK	ENTRETOISE	DISTANCIADOR
36220338	ROTORE SPIROPACKER D.450 2000	SPIRAL ROTOR D.450 2000	SPIROPACKERWALZE D.450 2000	ROTOR SPIROPACKER D.450 2000	ROTOR SPIROPACKER D.450 2000
36220339	TRAVE RASCHIATERRA 2000	SOIL SCRAPER FRAME 2000	ABSTREIFERRAHMEN 2000	CHASSIS ATT. DECROTTOIR 2000	TELAR ATAQUE RASQUETA 2000
36220347	ROTORE SPIROPACKER D.500 2000	D.500 SPIROLLER ROTOR 2000	SPIROPACKERWALZE D.500 2000	ROTOR SPIROPACKER D.500 2000	ROTOR SPIROPACKER D.500 2000
36220860	TELAIO RULLO 2000	BEAM 2000	HAUPTTTRAEGER 2000	POUTRE 2000	VIGA 2000
36223338	ROT. RULLO SPIROPACKER D.450 2300	SPIRAL ROTOR D.450 2300	SPIROPACKERWALZE D.450 2300	ROTOR SPIROPACKER D.450 2300	ROTOR SPIROPACKER D.450 2300
36223339	TRAVE RASCHIATERRA 2300	SOIL SCRAPER FRAME 2300	ABSTREIFERRAHMEN 2300	CHASSIS ATT. DECROTTOIR 2300	TELAR ATAQUE RASQUETA 2300
36223347	ROTORE SPIROPACKER D.500 2300	D.500 SPIROLLER ROTOR 2300	SPIROPACKERWALZE D.500 2300	ROTOR SPIROPACKER D.500 2300	ROTOR SPIROPACKER D.500 2300
36223860	TELAIO RULLO 2300	BEAM 2300	HAUPTTTRAEGER 2300	POUTRE 2300	VIGA 2300
36225338	ROT. RULLO SPIROPACKER D.450 2500	SPIRAL ROTOR D.450 2500	SPIROPACKERWALZE D.450 2500	ROTOR SPIROPACKER D.450 2500	ROTOR SPIROPACKER D.450 2500
36225339	TRAVE RASCHIATERRA 2500	SOIL SCRAPER FRAME 2500	ABSTREIFERRAHMEN 2500	CHASSIS ATT. DECROTTOIR 2500	TELAR ATAQUE RASQUETA 2500
36225347	ROTORE SPIROPACKER D.500 2500	D.500 SPIROLLER ROTOR 2500	SPIROPACKERWALZE D.500 2500	ROTOR SPIROPACKER D.500 2500	ROTOR SPIROPACKER D.500 2500
36225860	TELAIO RULLO 2500	BEAM 2500	HAUPTTTRAEGER 2500	POUTRE 2500	VIGA 2500
36230338	ROTORE SPIROPACKER D.450 3000	SPIRAL ROTOR D.450 3000	SPIROPACKERWALZE D.450 3000	ROTOR SPIROPACKER D.450 3000	ROTOR SPIROPACKER D.450 3000
36230339	TRAVE RASCHIATERRA 280-3000	SOIL SCRAPER FRAME 3000	ABSTREIFERRAHMEN 3000	CHASSIS ATT. DECROTTOIR 3000	TELAR ATAQUE RASQUETA 3000
36230347	ROTORE SPIROPACKER D.500 3000	D.500 SPIROLLER ROTOR 3000	SPIROPACKERWALZE D.500 3000	ROTOR SPIROPACKER D.500 3000	ROTOR SPIROPACKER D.500 3000
36230860	TELAIO RULLO 3000	BEAM 3000	HAUPTTTRAEGER 3000	POUTRE 3000	VIGA 3000
36500628	FIANCATA ATTACCO RULLO	ROLLER SIDE PANEL	WALZENSEITENWAND	COTE ROULEAU	FLANCO RODILLO
38100906	MOZZO ROTORE RULLO	PIN ROTOR ROLLER	ROTORBOLZEN WALZE	GOUJON ROTOR ROULEAU	PERNO ROTOR RODILLO
38100907	SUPPORTO COMPLETO	COMPLETE ROLLER SUPPORT	KOMPLETE WALZEHALTER	SUPPORT ROULEAU COMPLET	SOPORTE RODILLO COMPLETO
38100990	GUARNIZIONE ELASTICA	GASKET	DICHTUNG	JOINT	JUNTA
38100992	FLANGIA PORTA CUSCINETTO	BEARING SUPPORT FLANGE	LAGERFLANSCH	FLASQUE SUPPORT ROULEMENT	BRIDA SOPORTE COJINETE
48000307	ANELLO RINFORZO SEEGER	SEEGER STIFFENER RING	SEEGER RING	ANNEAU DE RENFORCEMENT SEEGER	ANILLO REFUERZO SEEGER

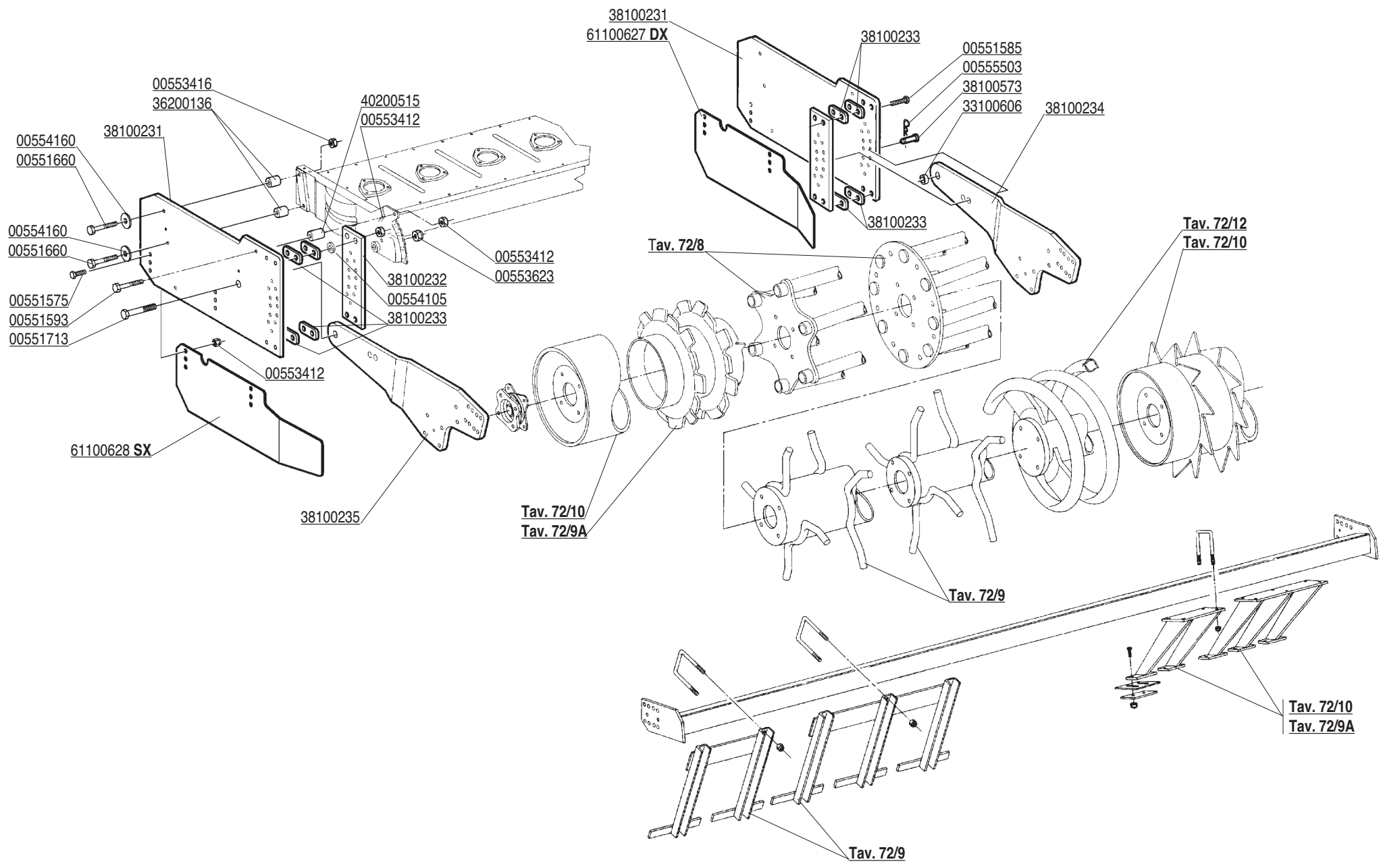

CODICE	DESCRIZIONE	DESCRIPTION	BENENNUNG	DESCRIPTION	DESCRIPCION
00551575	VITE M12X1,25 X 25 5740 8.8 ZG	BOLT M 12X1,25X25	SCHRAUBE M 12X1,25X25	VIS M 12X1,25X25	TORNILLO M 12X1,25X25
00551585	VITE TE.8G.M12X1,25X50 UNI 5738	BOLT M 12X1,25X50	SCHRAUBE M 12X1,25X50	VIS M 12X1,25X50	TORNILLO M 12X1,25X50
00551593	VITE TE.8G.M12X1,25X90 UNI 5738	BOLT M 12X1,25X90	SCHRAUBE M 12X1,25X90	VIS M 12X1,25X90	TORNILLO M 12X1,25X90
00551660	VITE TE.8G.M16X1,5X100 UNI 5738	BOLT M 16X1,5X100	SCHRAUBE M 16X1,5X100	VIS M 16X1,5X100	TORNILLO M 16X1,5X100
00551713	VITE M22X1,5X140 5738 8.8 ZG	BOLT M22X1,5X140	SCHRAUBE M22X1,5X140	VIS M22X1,5X140	TORNILLO M22X1,5X140
00553412	DADO AUTOFRENANTE M12X1,25	SELF LOCKING NUT M12X1,25 980V	SELBSTSP.MUTT. M12X1,25 980-V	ECROU AUTOBL. M12X1,25 980-V	DADO AUTOBL. M12X1,25 980-V
00553416	DADO AUTOFRENANTE M16X1,5	SELF LOCKING NUT M16X1,5 980V	SELBSTSP.MUTT. M16X1,5 980-V	ECROU AUTOBL. M16X1,5 980-V	DADO AUTOBL. M16X1,5 980-V
00553623	DADO AUTOBLOCCANTE M22X1,5	SELF LOCKING NUT M22X1,5	SELBSTSPERR.MUTTER M22X1,5	ECROU AUTOBL. M22X1,5	DADO AUTOBL. M22X1,5
00554105	RONDELLA PIANA D.12 UNI 6592	PLANE WASHER D.12	SCHEIBE D.12	RONDELLE D.12	ARANDELA D.12
00554160	ROS.PIANA 17X45	ELASTIC DISK	ELASTISCHE SCHEIBE	DISQUE ELASTIQUE	DISCO ELASTICO
00555503	COPIGLIA A MOLLA 5X100	SPLIT PIN 5X100	SPLINT 5X100	GOUPILLE 5X100	PASADOR 5X100
33100606	DISTANZIALE PERNO CERNIERA	SPACER	DISTANZSTUECK	ENTRETOISE	DISTANCIADOR
36200136	DISTANZIALE L=43	SPACER	DISTANZSTUECK	ENTRETOISE	DISTANCIADOR
38100231	FIANCATA LATERALE	SIDE PANEL	EGGENSEITENWAND	FLASQUE COTE HERSE	FLANCO LATERAL
38100232	PIATTO DI GUIDA	PLATE	PLATTE	PLAT	PLATO
38100233	PIATTO	PLATE	PLATTE	PLAT	PLATO
38100234	FIANCATA RULLO DX	ROLLER RIGHT SIDE PANEL	WALZENSEITENWAND RECHTS	COTE ROULEAU DROIT	FLANCO RODILLO DERECHO
38100235	FIANCATA RULLO SX	ROLLER LEFT SIDE PANEL	WALZENSEITENWAND LINKS	COTE ROULEAU GAUCHE	FLANCO RODILLO IZQUIERDO
38100573	PERNO	PIN	BOLZEN	GOUJON	PERNO
40200515	BOCCOLA RINFORZO TERZO PUNTO	BUSH 3 POINT	BUECHSE DREIPUNKT	BAGUE 3EME POINT	BRUJULA 3 PUNTO
61100627	PROTEZ. LATERALE DX INFERIORE	RIGHT SIDE PROTECTION	SEITENSCHUTZ RECHTS	PROTECTION LAT. DROIT	PROTECCION LATERAL DERECHO
61100628	PROTEZ. LATERALE SX INFERIORE	LEFT SIDE PROTECTION	SEITENSCHUTZ LINKS	PROTECTION LAT. GAUCHE	PROTECCION LATERAL IZQUIERDO

OPTIONAL

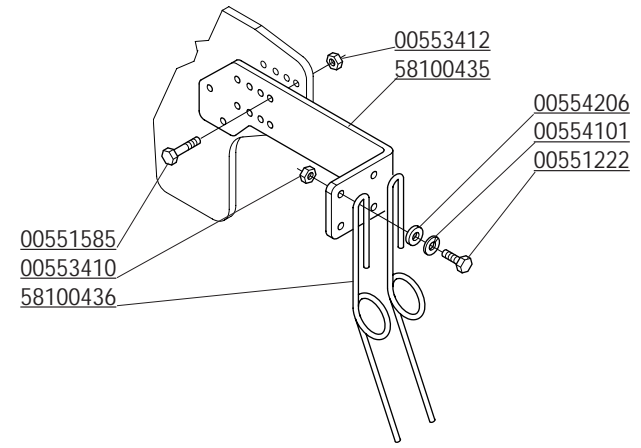
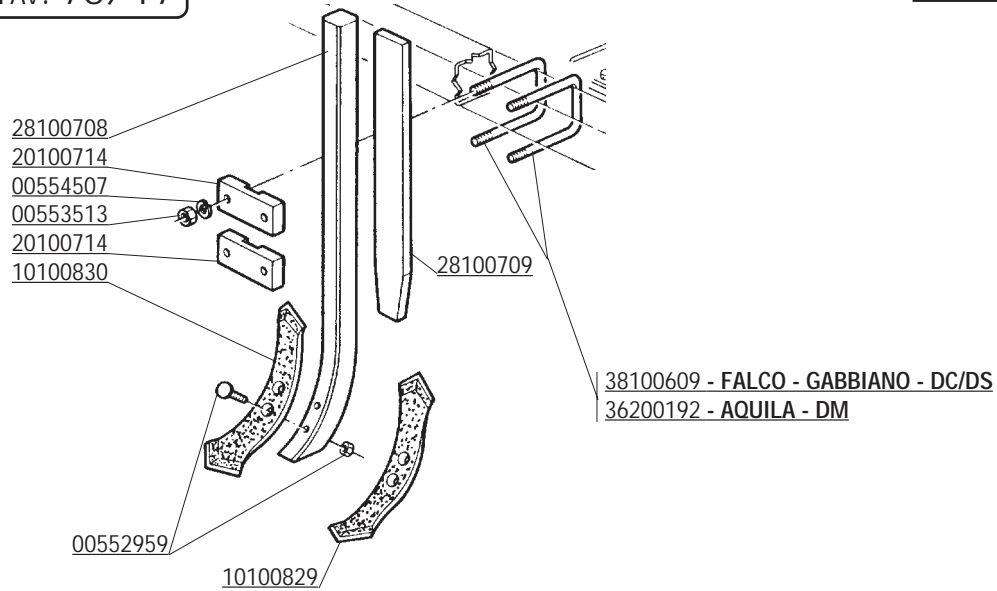

FALCO
GABBIANO
AQUILA

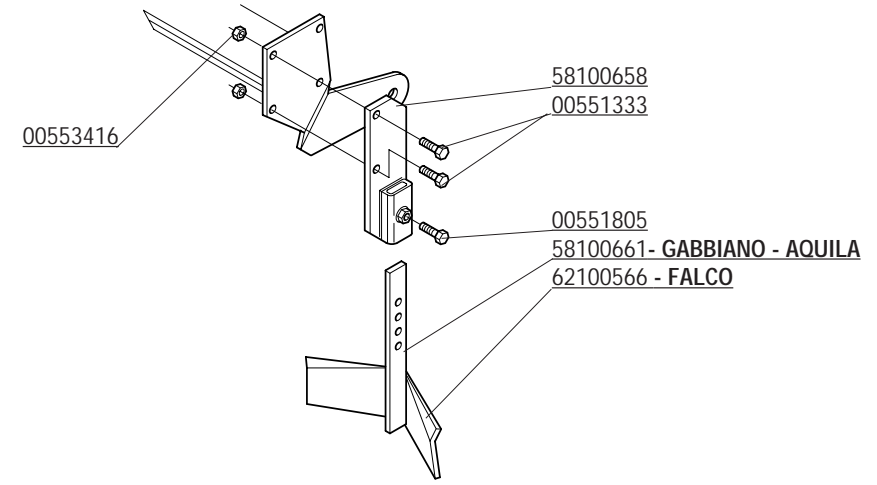
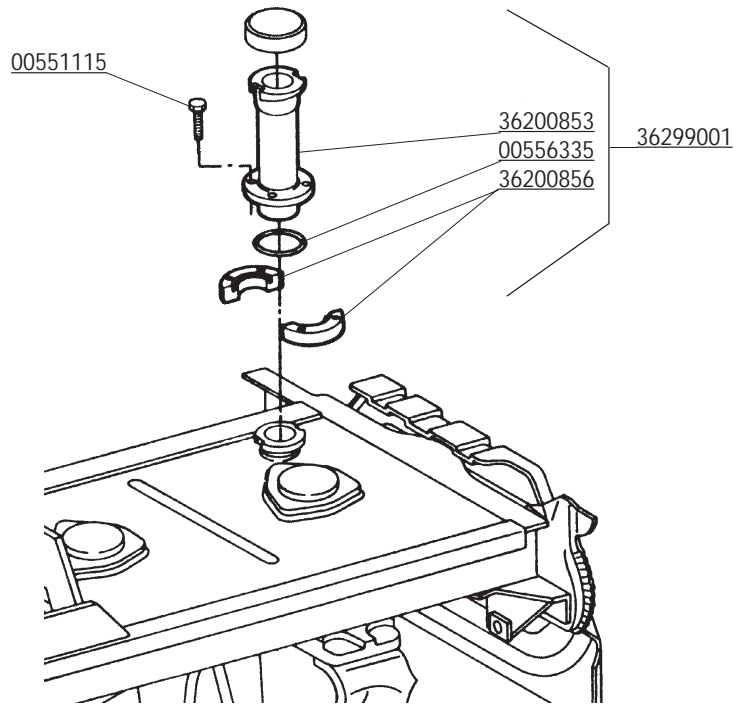
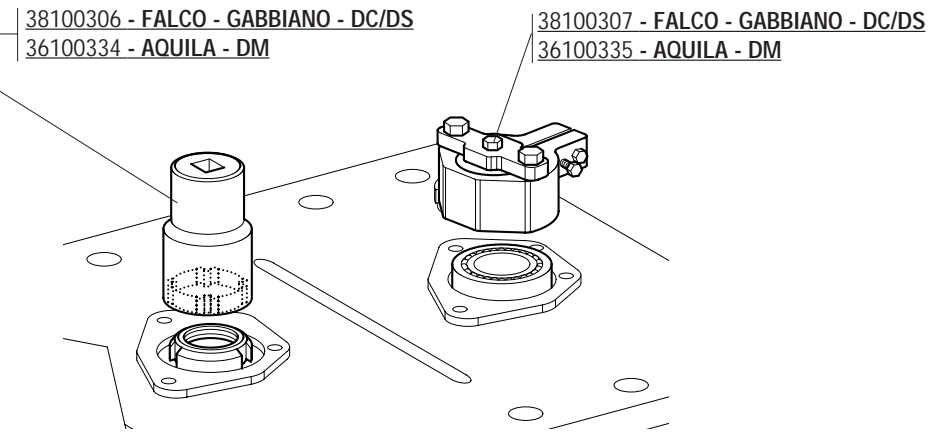

CODICE	DESCRIZIONE	DESCRIPTION	BENENNUNG	DESCRIPTION	DESCRIPCION
00551115	VITE TE.8G.M6X25 UNI 5739	BOLT M 6X25	SCHRAUBE M 6X25	VIS M 6X25	TORNILLO M 6X25
00551222	VITE M10X1,25X35	BOLT M 10X1,25X35	SCHRAUBE M 10X1,25X35	VIS M 10X1,25X35	TORNILLO M 10X1,25X35
00551333	VITE M16X1,5 X 55 12.9	BOLT M16X1,5X55 12.9	SCHRAUBE M16X1,5X55 12.9	VIS M16X1,5X55 12.9	TORNILLO M16X1,5X55 12.9
00551585	VITE TE.8G.M12X1,25X50 UNI 5738	BOLT M 12X1,25X50	SCHRAUBE M 12X1,25X50	VIS M 12X1,25X50	TORNILLO M 12X1,25X50
00551805	VITE M16X1,5X30 5740 8.8 ZG	BOLT M16X1,5X30	SCHRAUBE M16X1,5X30	VIS M16X1,5X30	TORNILLO M16X1,5X30
00552959	BULLONE TSPQST M12X60 8.8 ZPG	BOLT M 12X60	SCHRAUBE M 12X60	VIS M 12X60	TORNILLO M 12X60
00553410	DADO AUTOFRENANTE M10X1,25	SELF LOCKING NUT M10X1,25 980V	SELBSTSP.MUTT. M10X1,25 980-V	ECROU AUTOBL. M10X1,25 980-V	DADO AUTOBL. M10X1,25 980-V
00553412	DADO AUTOFRENANTE M12X1,25 USM8	SELF LOCKING NUT M12X1,25 980V	SELBSTSP.MUTT. M12X1,25 980-V	ECROU AUTOBL. M12X1,25 980-V	DADO AUTOBL. M12X1,25 980-V
00553416	DADO AUTOFRENANTE M16X1,5	SELF LOCKING NUT M16X1,5 980V	SELBSTSP.MUTT. M16X1,5 980-V	ECROU AUTOBL. M16X1,5 980-V	DADO AUTOBL. M16X1,5 980-V
00553513	DADO E.6S.M16X1,5 UNI 5587	NUT M16X1,5	MUTTER M16X1,5	ECROU M16X1,5	DADO M16X1,5
00554101	RONDELLA 10,5X21 ZPG	WASHER 10,5X21	SCHEIBE 10,5X21	RONDELLE 10,5X21	ARANDELA 10,5X21
00554206	ROSETTA DI SICUREZZA 12	WASHER 12	SCHEIBE 12	ROSETTE	ARANDELLA 12
00554507	RONDELLA GROWER D.16 EXTRA PES.	GROWER WASHER D.16	SCHEIBE GROWER D.16	RONDELLE GROWER D.16	ARANDELA GROWER D.16
00556335	ANELLO OR 3181	GASKET OR 3181	RING OR 3181	BAGUE OR 3181	ANILLO OR 3181
10100829	VOMERINO DESTRO	REVERSIBLE POINT	SPITZESCHUETZE	BECHE DROIT	REJA PARA C ISQU.
10100830	VOMERINO SINISTRO	REVERSIBLE POINT	SPITZESCHUETZE	BECHE GAUCHE	REJA PARA C DERECHA
20100714	PIASTRINA ATTACCO ANCORE	PLATE	PLATTE	PLAQUETTE	PLAQUITA
28100708	ANCORA DIRITTA	STRAIGHT SUBSOILER TOOTH	GERADER ZINKE	DENT EXTIRPATEUR	DIENTE DERECHO
28100709	RINFORZO ANCORA DIRITTA ANT.	TINE	VERSTAERKUNG	RENFORCEMENT	REFUERZO
36100334	CHIAVE PER GHIERA M50X1,5	KEY D.50	SCHLUESSEL F. MUTTER D.50	CLE D.50	LLAVE D.50
36100335	ESTRATTORE CUSC.SUP. DM	EXTRACTOR	LAGER AUSZIEHER	EXTRACTEUR	EXTRACTOR PARA RODAMIENTO
36200192	CAVALLOTTO M16 l=120 L=165 ZP	CONNECTION	AERBINDUNG	ATTELAGE	ATAQUE
36200853	PROLUNGA TAPPO OLIO	OIL PLUG EXTENSION	OEL-DECKEL VERLAENGERUNG	PROLONGEMENT BOUCHON HUILE	PROLONGA TAPON ACEITE
36200856	FLANGIA	FLANGE	FLANSCH	FLASQUE	BRIDA
38100306	CHIAVE PER GHIERA M45X1,5	KEY D.45	SCHLUESSEL F. MUTTER D.45	CLE D.45	LLAVE D.45
38100307	ESTRATTORE CUSC.SUP.	EXTRACTOR	LAGER AUSZIEHER	EXTRACTEUR	EXTRACTOR PARA RODAMIENTO
38100609	CAVALLOTTO ATTACCO ANCORA	CONNECTION	SPURLOCKERZINKEN HALTERUNG	BRIDE POUR DENT EXTIRPATEUR	ATAQUE
58100435	SUPPORTO MOLLA	BRACKET	HALTERUNG	SUPPORT	SOPORTE
58100436	MOLLA	SPRING	FEDER	RESSORT	MUELLE
58100658	SUPPORTO VOMERINO	SUPPORT	HALTER	SUPPORT	SOPORTE
58100661	VOMERINO	DISC PLOW	SEITLICHE SCHEIBE	SOC	REJA
62100566	VOMERINO	PLOUGHSHARE	PFLUGSCHAR	SOC	REJA

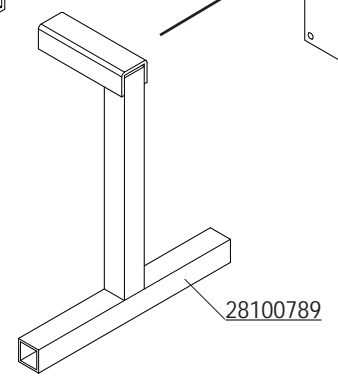
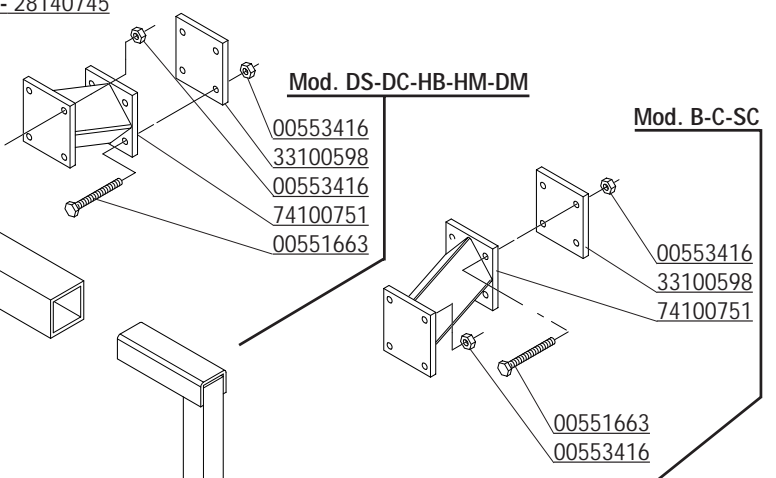
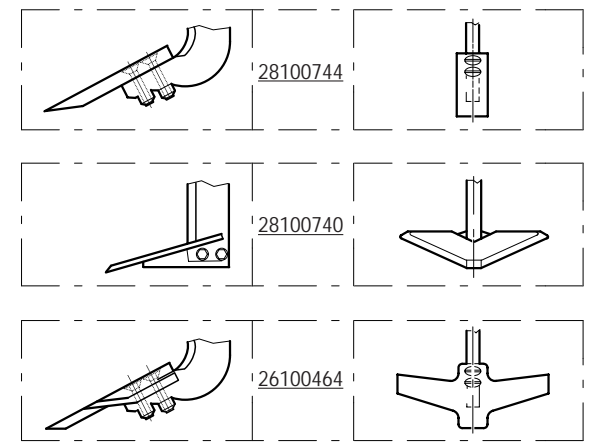
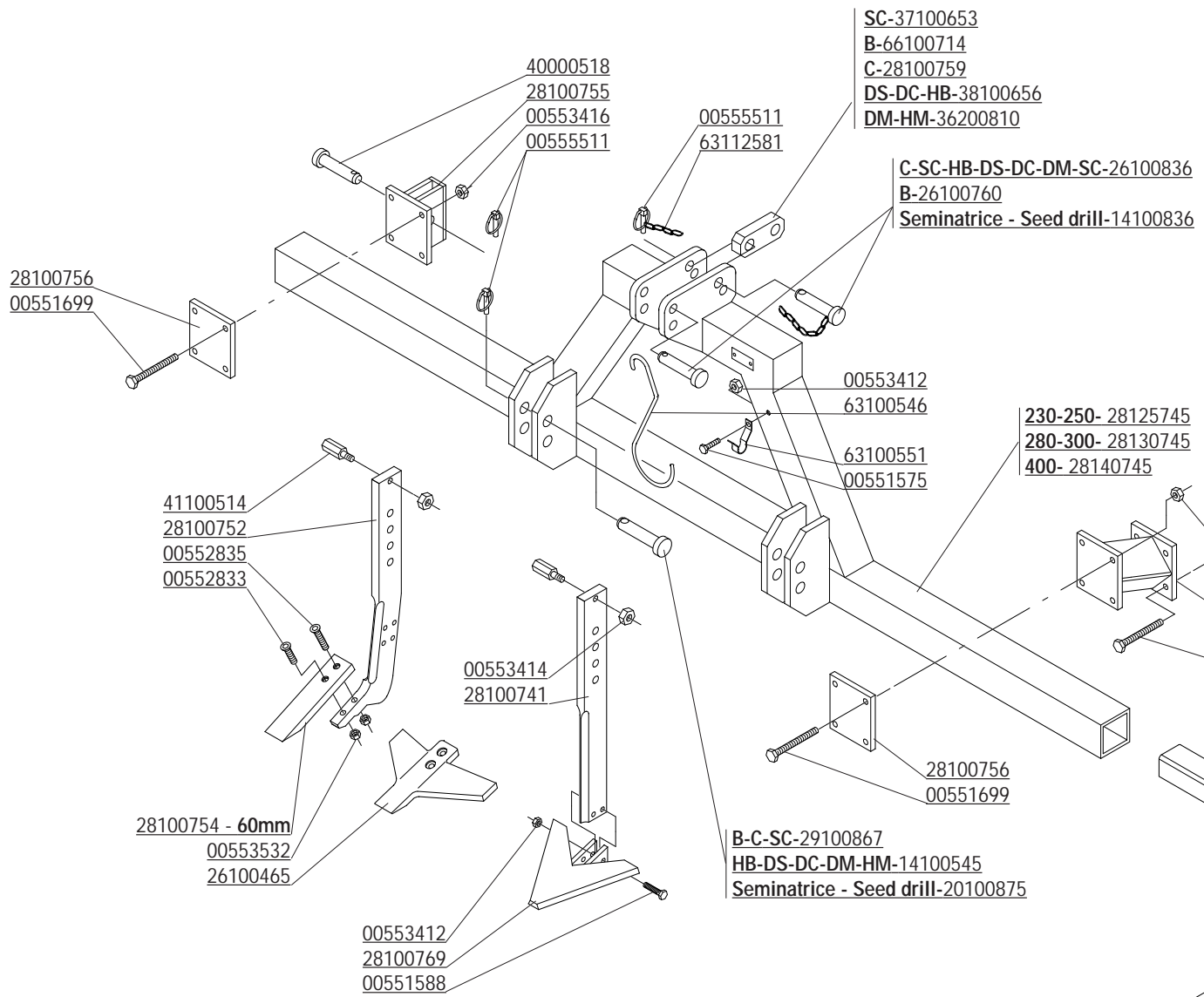

CODICE	DESCRIZIONE	DESCRIPTION	BENENNUNG	DESCRIPTION	DESCRIPCION
00551575	VITE M12X1,25 X 25 5740 8.8 ZG	BOLT M 12X1,25X25	SCHRAUBE M 12X1,25X25	VIS M 12X1,25X25	TORNILLO M 12X1,25X25
00551588	VITE TE.8G.M12X1,25X65 UNI 5738	BOLT M 12X1,25X65	SCHRAUBE M 12X1,25X65	VIS M 12X1,25X65	TORNILLO M 12X1,25X65
00551663	VITE TE.8G.M16X1,5X130 UNI 5738	BOLT M 16X1,5X130	SCHRAUBE M 16X1,5X130	VIS M 16X1,5X130	TORNILLO M 16X1,5X130
00551699	VITE TE.8G.M16X1,5X150 UNI 5738	BOLT M 16X1,5X150	SCHRAUBE M 16X1,5X150	VIS M 16X1,5X150	TORNILLO M 16X1,5X150
00552833	VITE TSPEI M14X70 UNI 5933	BOLT M 14X70	SCHRAUBE M 14X70	VIS M 14X70	TORNILLO M 14X70
00552835	VITE TSPEI M14X80 UNI 5933	BOLT M 14X80	SCHRAUBE M 14X80	VIS M 14X80	TORNILLO M 14X80
00553412	DADO AUTOFRENANTE M12X1,25	SELF LOCKING NUT M12X1,25 980V	SELBSTSP.MUTT. M12X1,25 980-V	ECROU AUTOBL. M12X1,25 980-V	DADO AUTOBL. M12X1,25 980-V
00553414	DADO AUTOFRENANTE M14X1,5	SELF LOCKING NUT M14X1,5 980V	SELBSTSP.MUTT. M14X1,5 980-V	ECROU AUTOBL. M14X1,5 980-V	DADO AUTOBL. M14X1,5 980-V
00553416	DADO AUTOFRENANTE M16X1,5	SELF LOCKING NUT M16X1,5 980V	SELBSTSP.MUTT. M16X1,5 980-V	ECROU AUTOBL. M16X1,5 980-V	DADO AUTOBL. M16X1,5 980-V
00553532	DADO AUTOBLOCCANTE M14	SELF LOCKING NUT M14X1,5	SELBSTSP.MUTT. M14X1,5	ECROU AUTOBL. M14X1,5	DADO AUTOBL. M14X1,5
00555511	COPIGLIA A SCATTO D.11	SPLIT PIN D.11	SPLINT D.11	GOUPILLE D.11	RODETE D.11
14100545	PERNO ATTACCO BARRA	PIN FOR BAR LINKAGE	VERB.BOLZEN SCHUTZHOLM	GOUJON ATTELAGE BARRE	PERNO ATAQUE BARRA
14100836	SPINA COLLEGAMENTO 3° PUNTO	PIN	STIFT	GOUJON	PERNO
20100875	PERNO D.36 L.UTIL.128	PIN	BOLZEN	GOUJON	PERNO
26100464	ANCORA COMPL. DELTA-SCALPELLO	TOOTH ASSY	ZINKE	DENT EXTIRPATRICE COMPLETE	DIENTE COMPLETO
26100465	ANCORA A DELTA (FRANCIA)	TOOTH ASSY	ZINKE	DENT EXTIRPATRICE COMPLETE	DIENTE COMPLETO
26100836	PERNO D.25	PIN	STIFT	GOUJON	PERNO
27100760	PERNO TERZO PUNTO	PIN	BOLZEN	GOUJON	PERNO
28100740	ANCORA COMPLETA A DELTA	TOOTH ASSY	ZINKE	DENT EXTIRPATRICE COMPLETE	DIENTE COMPLETO
28100741	PIATTO ANCORA A DELTA	DELTA ERADICATOR BRACKET	SCHIBE DELTA VORGRUEB-ZINKEN	PLAT DENTS EXTIRPATRICE DELTA	PLATO BORAHUELLA A DELTA
28100744	ANCORA COMPLETA S.60	TOOTH ASSY	ZINKE	DENT EXTIRPATRICE COMPLETE	DIENTE COMPLETO
28100752	ANCORA PER RIPUNTATORE	TOOTH	ZINKE	DENT	DIENTE
28100754	SCALPELLO PER ANCORA L=60	SUBSOILER BLADE L 60	SCHAR FUER ZINKEN 60	POINTE X DENT SOUSOULEUSE L 60	PUNTA X BORAHUELLA L 60
28100755	SUPPORTO ANCORA	ERADICATOR SUPPORT	VORGRUEBBERZINKEN-HALTER	SUPPORT DENTS EXTIRPATRICES	SOPORTE BORAHUELLA
28100756	PIASTRA PER SUPPORTO ANCORE	SUBSOILER SUPPORT BRACKET	PLATTE F.VORGRUEBBERHALTER	ETRIER X SUPPORT DENT SOUSOUL.	ESTRIBO X SOPORTE BORAHUELLA
28100759	PIATTO COLLEGAMENTO 3° PUNTO	THIRD POINT LINK BRACKET	VERBINDUNGSPLATTE 3 PUNKTBOCK	PLAT LIAISON 3EME POINT	PLATO CONEXION 3°
28100769	ANCORA A DELTA	DELTA SHALE ERADICATOR	DELTA VORGRUEBBERZINKEN	DENTS EXTIRPATRICE A DELTA	BORA HUELLA A DELTA
28100789	SUPPORTO TELAIO	SUBSOILERS FRAME SUPPORT	RAHMENHALTER	SUPPORT CHASSIS DENTS AMEUBLI.	SOPORTE CHASSIS SUBSOLADORES
28125745	TELAIO RIPUNTATORE 2300-2500	2300-2500 SUBSOILERS FRAME	VORGRUEBBERRAHMEN 2300-2500	CHASSIS DENTS AMEUBLISSEUSES	CHASSIS SUSOLADORES 2300-2500
28130745	TELAIO RIPUNTATORE 2800-3000	2800-3000 SUBSOILERS FRAME	VORGRUEBBERRAHMEN 2800-3000	CHASSIS DENTS AMEUBLISSEUSES	CHASSIS SUSOLADORES 2800-3000
28140745	TELAIO RIPUNTATORE 4000	4000 SUBSOILERS FRAME	VORGRUEBBERRAHMEN 4000	CHASSIS DENTS AMEUBLISSEUSES	CHASSIS SUSOLADORES 4000
29100867	PERNO D.28	PIN D.28	BOLZEN D.28	GOUJON D.28	PERNO D.28
33100598	PIASTRA	PLATE	SPERRPLATTE	PLAQUE DE BLOCAGE	PLACA BLOQUEO
36200810	PIATTO COLLEGAMENTO 3° PUNTO	THIRD POINT LINK BRACKET	VERBINDUNGSPLATTE 3 PUNKTBOCK	PLAT LIAISON 3EME POINT	PLATO CONEXION 3°
37100653	PIATTO COLLEGAMENTO 3° PUNTO	THIRD POINT LINK BRACKET	VERBINDUNGSPLATTE 3 PUNKTBOCK	PLAT LIAISON 3EME POINT	PLATO CONEXION 3°
38100656	PIATTO COLLEGAMENTO 3°PUNTO	THIRD POINT LINK BRACKET	VERBINDUNGSPLATTE 3 PUNKTBOCK	PLAT LIAISON 3EME POINT	PLATO CONEXION 3°
40000518	PERNO TERZO PUNTO	PIN	BOLZEN	GOUJON	PERNO
41100514	PERNO	PIN	BOLZEN	GOUJON	PERNO
63100546	GANCIO SOSTEGNO CARDANO	SHAFT HOOK	GELENKWELLE - HACKEN	SUPPORT JOINT	SOPORTE CARDAN
63100551	FERMO GANCIO CARDANO	LOCK	BLOCKIERUNG	ARRET	PARADO
63112581	CATENELLA	CHAIN	KETTE	CHAINE	CADENA
66100714	PIATTO COLLEGAMENTO 3 PUNTO	THIRD POINT LINK BRACKET	VERBINDUNGSPLATTE 3 PUNKTBOCK	PLAT LIAISON 3EME POINT	PLATO CONEXION 3°
74100751	COLLEGAMENTO	CONNECTION	QUERVERBINDUNG	CONNECTION	COLIGAMIENTO

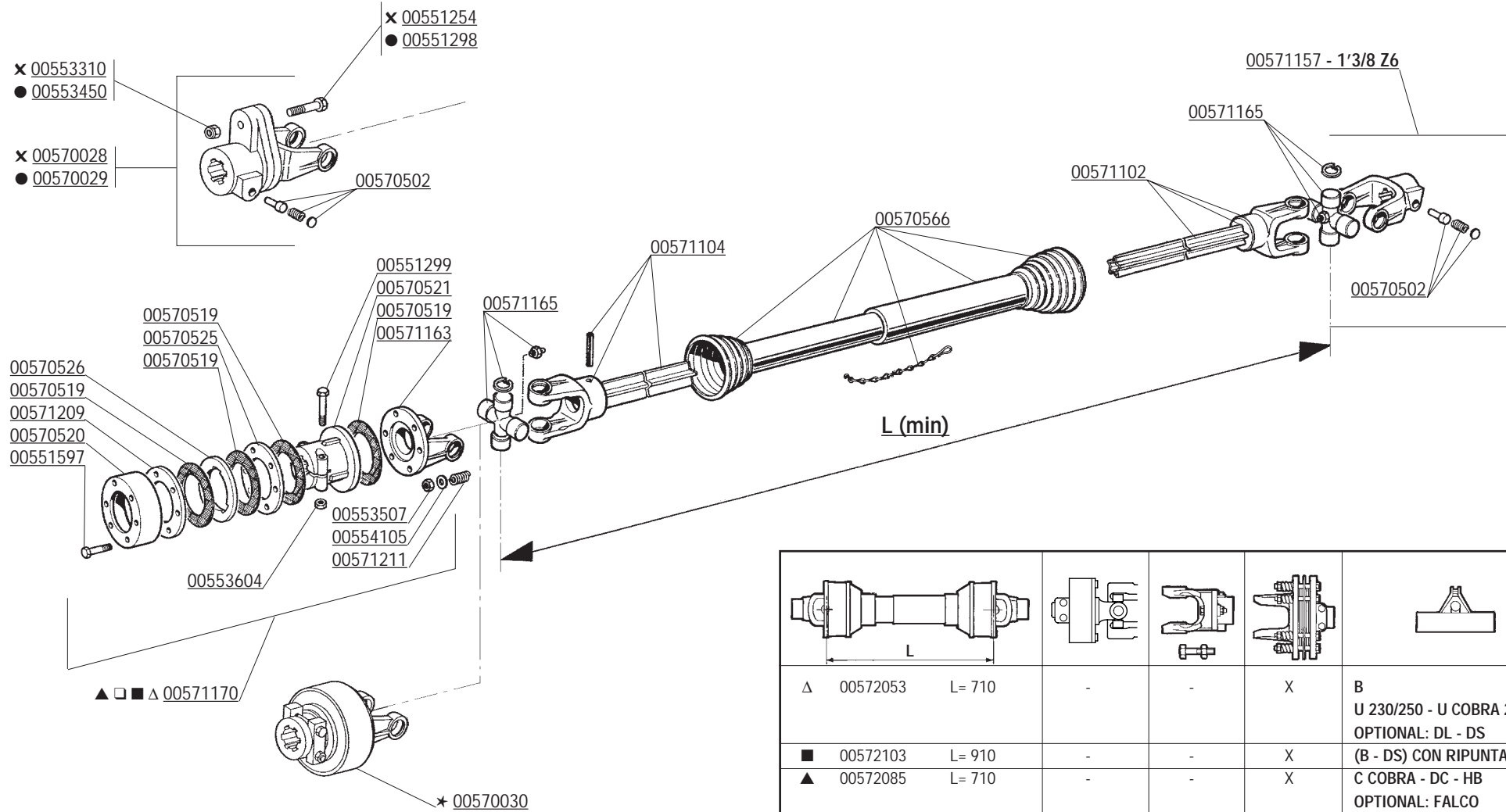

WALTERSCHEID



Δ 00572053 L= 710	-	-	X	B	U 230/250 - U COBRA 230/250 OPTIONAL: DL - DS
■ 00572103 L= 910	-	-	X	(B - DS) CON RIPUNTATORE	
▲ 00572085 L= 710	-	-	X	C COBRA - DC - HB OPTIONAL: FALCO	
□ 00572099 L=910	-	-	X	(C COBRA - DC - HB) CON RIPUNTATORE	
● 00572086 L=760	-	X	-	FALCO - DS	
x 00572088 L=660	-	X	-	DL	
★ 00572089 L=710	X	-	-	(DC - DS) FRANCIA	

CODICE	DESCRIZIONE	DESCRIPTION	BENENNUNG	DESCRIPTION	DESCRIPCION
00551254	VITE TE. 8G. M10X65 UNI5737	BOLT M10X65	SCHRAUBE M10X65	VIS M10X65	TORNILLO M10X65
00551298	VITE TE. 8G. M12X60 UNI5737	BOLT M12X60	SCHRAUBE M12X60	VIS M12X60	TORNILLO M12X60
00551299	VITE TE. 8G. M12X65 UNI5737	BOLT M12X65	SCHRAUBE M12X65	VIS M12X65	TORNILLO M12X65
00551597	VITE TE. 8G. M12X1,25X110 UNI5738	BOLT M12X1,25X110	SCHRAUBE M12X1,25X110	VIS M12X1,25X110	TORNILLO M12X1,25X110
00553310	DADO AUTOFRENANTE M10 USM8 980-V	SELF LOCKING NUT M10X1,5 980-V	SELBSTSP. MUTT. M10X1,5 980-V	ECROU AUTOBL. M10X1,5 980-V	DADO AUTOBL. M10X1,5 980-V
00553450	DADO AUTOFRENANTE M 12X1,75 D980 6S	SELF LOCKING NUT M12X1,75 980V	SIEHE 00553312	ECROU AUTOBL. M12X1,75 980-V	DADO AUTOBL. M12X1,75 980-V
00553507	DADO E. 6S. M12X1,25 UNI5587	NUT M12X1,25	MUTTER M12X1,25	ECROU M12X1,25	DADO M12X1,25
00553604	DADO AUTOBLOCCANTE M12 UNI7473	SELF LOCKING NUT M12	SELBSTSPERR.MUTTER M12	ECROU AUTOBL. M12	DADO AUTOBL. M12
00554105	RONDELLA PIANA D.12 UNI6592	PLANE WASHER D.12	SCHEIBE D.12	RONDELLE D.12	ARANDELA D.12
00570028	LIMITATORE A BULLONE	SHEAR PIN	SCHERSTIFT	LIMITEUR	LIMITADOR
00570029	LIMITATORE A BULLONE	SHEAR PIN	SCHERSTIFT	LIMITEUR	LIMITADOR
00570030	FRIZIONE COMPLETA A CAMME	CLUTCH ASSY	KOMPL. KUPPLUNG	EMBAYAGE COMPL.	FRICCION COMPL.
00570502	PULSANTE COMPLETO	PUSHBUTTON ASSY	DRUCKKNOPF KOMPL.	POUSSOIR COMPL.	PULSADOR COMPL.
00570519	DISCO DI ATTRITO	LINING	KUPPLUNGSCHEIBE	DISQUE DE FROTTEMENT	DISCO FROTAMIENTO
00570520	CALOTTA COPRIFRIZIONE	FRICTION PROTECTION COVER	HAUBE	CALOTTE COUVRE EMBRAYAGE	TAPA EMBRAGUE
00570521	MOZZO SCANALATO	SPLINED HUB	KEILNABE	MOYEU CANNELE	CUBO ACANALADO
00570525	DISCO INTERMEDIO	INTERNAL DISC SERIES	ZWISCHENSCHIEBE SERIE	DISQUE INTERMEDIAIRE	DISCO INTERMEDIO SERIE
00570526	DISCO DI TRASCINAMENTO	DISC	SCHUBBETRIEBSCHIEBE	DISQUE	DISCO ARRASTRE
00570566	PROTEZIONE COMPLETA	PROTECTION ASSY	KOMPL. SCHUTZ	PROTECTION COMPL.	PROTECCION COMPL.
00571102	FORCELLA CON TUBO ESTERNO	FORK WITH EXTERNAL PIPE	GABELST. + AUSSENROHR	FOURCHE AVEC TUBE EXTERIEUR	HORQUILLA + TUBO EXTERNO
00571104	FORCELLA CON TUBO INTERNO	FORK WITH INTERNAL PIPE	GABELST. + AUSSENROHR	FOURCHE AVEC TUBE INT.	HORQUILLA + TUBO INT.
00571157	FORCELLA ATTACCO	LINKAGE FORK	GABELSTUECK	FOURCHE ATTELAGE	HORQUILLA ATAQUE
00571163	FORCELLA A FLANGIA SERIE	FLANGE FORK	GABELSTUECK M. FLANSCH	FOURCHE AVEC FLASQUE	HORQUILLA BRIDA
00571165	CROCIERA COMPLETA SERIE	SPIDER ASSY SERIES	GELENKKREUZ KOMPL. SERIE	CROISIERE COMPL. SERIE	CRUCETA COMPL. SERIE
00571170	FRIZIONE COMPLETA SERIE	CLUTCH ASSY	KOMPL. KUPPLUNG	EMBAYAGE COMPL.	FRICCION COMPL.
00571209	DISCO DI PRESSIONE	PRESSURE DISC	DRUCKSCHEIBE	DISQUE DE PRESSION	DISCO DE PRESSION
00571211	MOLLA DI PRESSIONE	PRESSURE SPRING	DRUCKFEDER	RESSORT DE PRESSION	MUELLE DE PRESSION
00572053	ALBERO CARDANICO COMPLETO	UNIVERSAL P.T.O SHAFT	GELENKWELLE	ARBRE A CARDAN	ARBOL CARDANICO
00572085	ALBERO CARDANICO COMPLETO	UNIVERSAL P.T.O SHAFT	GELENKWELLE	ARBRE A CARDAN	ARBOL CARDANICO
00572086	ALBERO CARDANICO COMPLETO	UNIVERSAL P.T.O SHAFT	GELENKWELLE	ARBRE A CARDAN	ARBOL CARDANICO
00572088	ALBERO CARDANICO COMPLETO	UNIVERSAL P.T.O SHAFT	GELENKWELLE	ARBRE A CARDAN	ARBOL CARDANICO
00572089	ALBERO CARDANICO COMPLETO	UNIVERSAL P.T.O SHAFT	GELENKWELLE	ARBRE A CARDAN	ARBOL CARDANICO
00572099	ALBERO CARDANICO COMPLETO	UNIVERSAL P.T.O SHAFT	GELENKWELLE	ARBRE A CARDAN	ARBOL CARDANICO
00572103	ALBERO CARDANICO COMPLETO	UNIVERSAL P.T.O SHAFT	GELENKWELLE	ARBRE A CARDAN	ARBOL CARDANICO

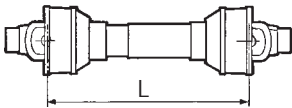
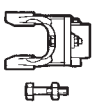
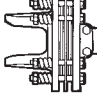
BONDIOLI & PAVESI

	L = 710				X	C - DC - HB OPTIONAL: FALCO
00572106		-			X	(C-HB-DC) CON RIPUNTATORE
00572100	L = 910	-				

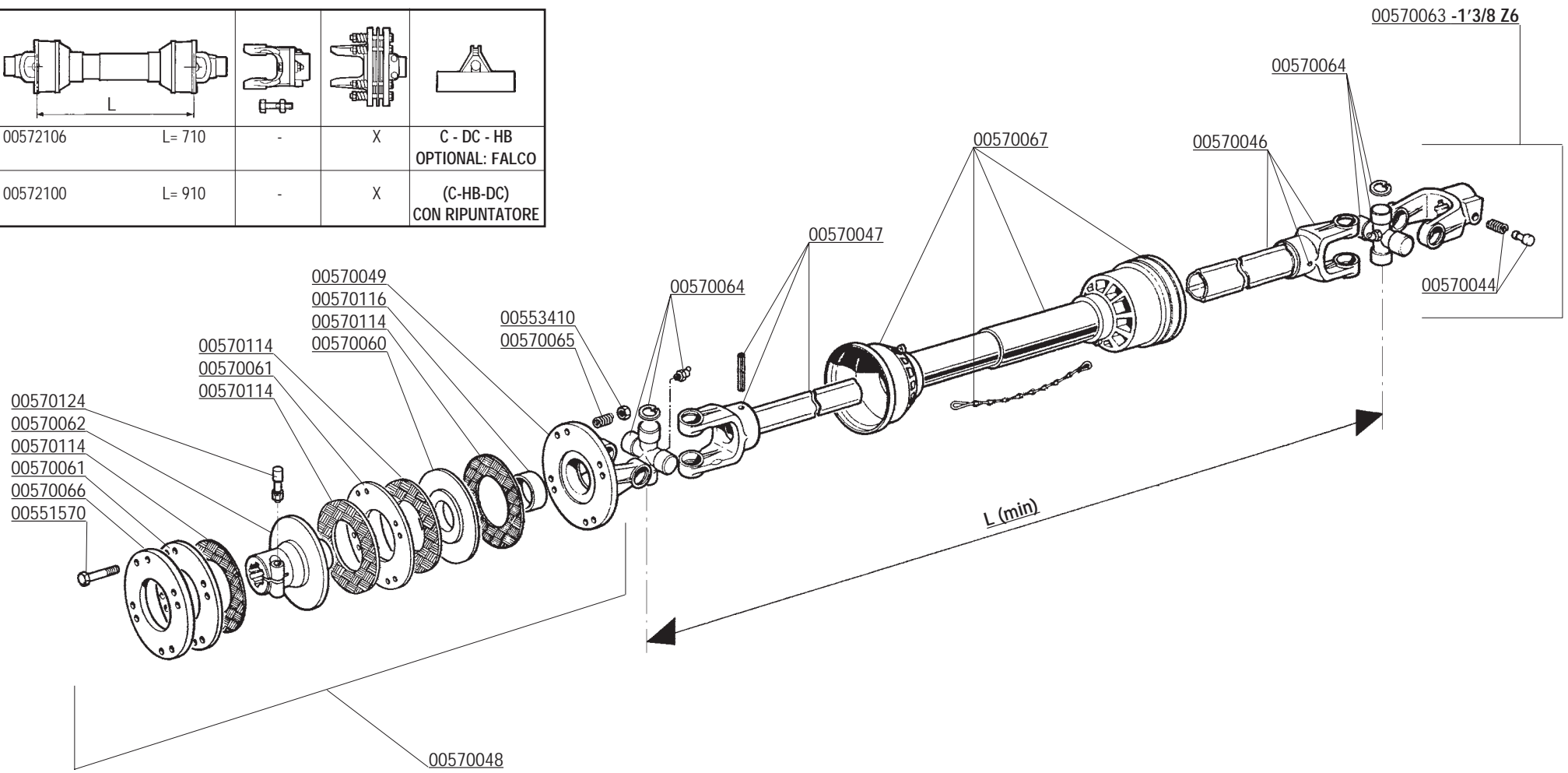

CODICE	DESCRIZIONE	DESCRIPTION	BENENNUNG	DESCRIPTION	DESCRIPCION
00551570	VITE TE. 8G. M10X1,25X100 UNI5738	BOLT M10X1,25X100	SCHRAUBE M10X1,25X100	VIS M10X1,25X100	TORNILLO M10X1,25X100
00553410	DADO AUTOFRENANTE M10X1,25	SELF LOCKING NUT M10X1,25 980V	SELBSTSP. MUTT. M10X1,25 980-V	ECROU AUTOBL. M10X1,25 980-V	DADO AUTOBL. M10X1,25 980-V
00570044	PULSANTE COMPLETO	PUSHBUTTON ASSY	DRUCKKNOPF KOMPL.	POUSSOIR COMPL.	PULSADOR COMPL.
00570046	FORCELLA CON TUBO ESTERNO	FORK WITH EXTERNAL PIPE	GABELST. + AUSSENROHR	FOURCHE AVEC TUBE EXTERIEUR	HORQUILLA + TUBO EXTERNO
00570047	FORCELLA CON TUBO INTERNO	FORK WITH INTERNAL PIPE	GABELST. + AUSSENROHR	FOURCHE AVEC TUBE INT.	HORQUILLA + TUBO INT.
00570048	FRIZIONE COMPLETA	CLUTCH ASSY	KOMPL. KUPPLUNG	EMBAYAGE COMPL.	FRICCION COMPL.
00570049	FORCELLA CON FLANGIA	FORK	GABELST.	FOURCHE	HORQUILLA
00570060	DISCO DI TRASCINAMENTO	DISC	SCHUBBETRIEBSSCHEIBE	DISQUE	DISCO ARRASTRE
00570061	DISCO INTERNO	INTERNAL DISC	ZWISCHENSCHIEBE	DISQUE INTERMEDIAIRE	DISCO INTERMEDIO
00570062	MOZZO CON FLANGIA	HUB	NABE	MOYEU	CUBO
00570063	FORCELLA	FORK	GABELST.	FOURCHE	HORQUILLA
00570064	CROCIERA COMPLETA	SPIDER ASSY	GELENKKREUZ KOMPL.	CROISILLON COMPL.	CRUCETA COMPLETA
00570065	MOLLA	SPRING	FEDER	RESSORT	MUELLE
00570066	DISCO DI PRESSIONE	PRESSURE DISC	DRUCKSCHEIBE	DISQUE DE PRESSION	DISCO DE PRESION
00570067	PROTEZIONE COMPLETA	PROTECTION ASSY	KOMPL. SCHUTZ	PROTECTION COMPL.	PROTECCION COMPL.
00570114	DISCO DI ATTRITO	LINING	KUPPLUNGSCHIEBE	DISQUE DE FROTTEMENT	DISCO FROTAMIENTO
00570116	BUSSOLA SINTERIZZATA	BUSHING	BUECHSE	BOUSSOLE	BRUJULA
00570124	BULLONE CONICO COMPLETO	COMPLETE BEVEL NUT	KEGELTRIEBSMUTTERSCHRAUBE	BOULON CONIQUE COMPLET	TUERCA CONICA COMPLETA
00572100	ALBERO CARDANICO COMPLETO	UNIVERSAL P.T.O SHAFT	GELENKWELLE	ARBRE A CARDAN	ARBOL CARDANICO
00572106	ALBERO CARDANICO COMPLETO	UNIVERSAL P.T.O SHAFT	GELENKWELLE	ARBRE A CARDAN	ARBOL CARDANICO

BONDIOLI & PAVESI

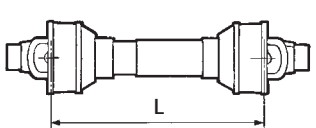
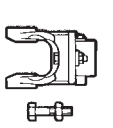
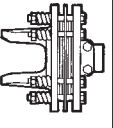
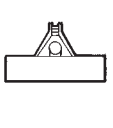
			
00570200	L= 550	—	X
B - U 230/250 U COBRA 230/250 OPTIONAL: DL-DS			

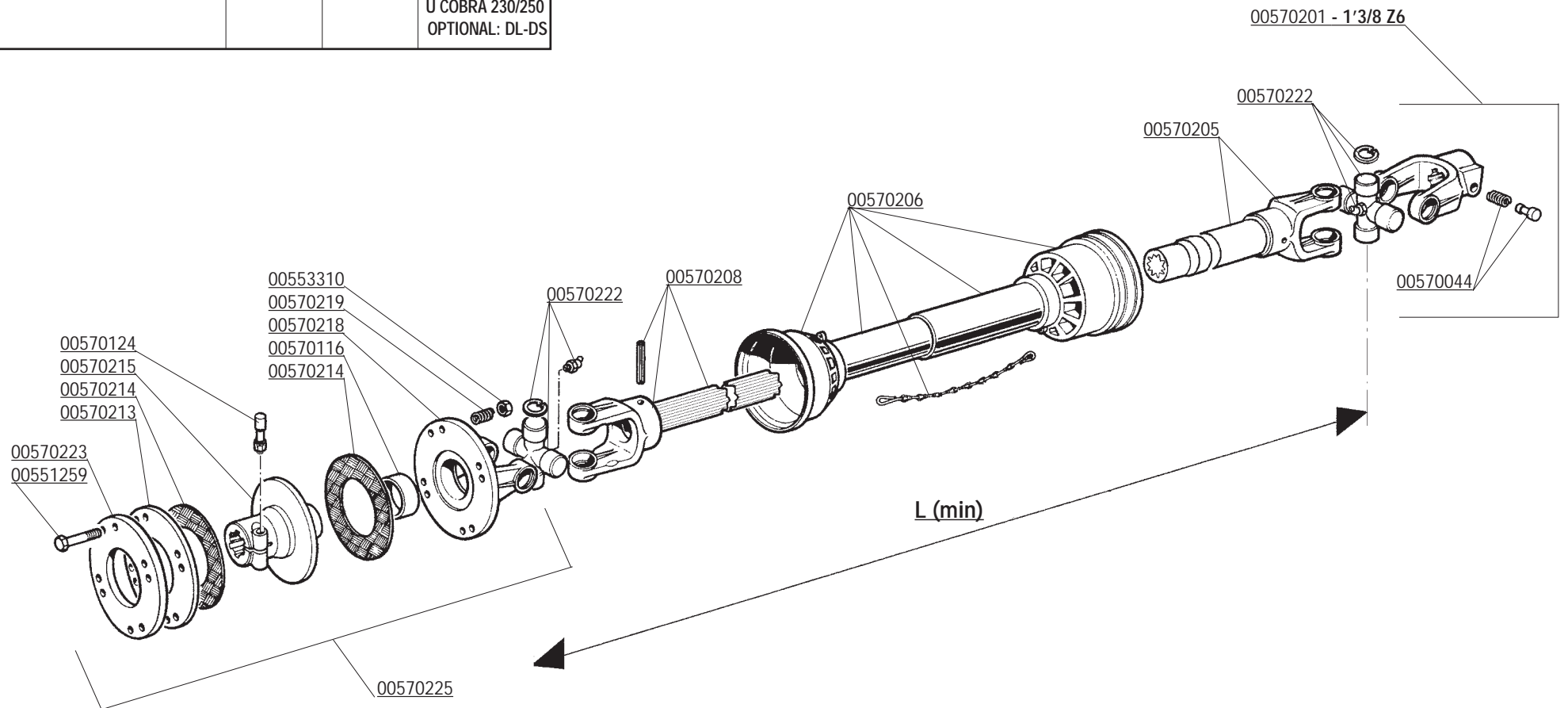

CODICE	DESCRIZIONE	DESCRIPTION	BENENNUNG	DESCRIPTION	DESCRIPCION
00551259	VITE TE. 8G. M10X85 UNI5737	BOLT M10X85	SCHRAUBE M10X85	VIS M10X85	TORNILLO M10X85
00553310	DADO AUTOFRENANTE M10 USM8 980-V	SELF LOCKING NUT M10X1,5 980-V	SELBSTSP. MUTT. M10X1,5 980-V	ECROU AUTOBL. M10X1,5 980-V	DADO AUTOBL. M10X1,5 980-V
00570044	PULSANTE COMPLETO	PUSHBUTTON ASSY	DRUCKKNOPF KOMPL.	POUSSOIR COMPL.	PULSADOR COMPL.
00570065	MOLLA	SPRING	FEDER	RESSORT	MUELLE
00570116	BUSSOLA SINTERIZZATA	BUSHING	BUECHSE	BOUSSOLE	BRUJULA
00570124	BULLONE CONICO COMPLETO	COMPLETE BEVEL NUT	KEGELTRIEBSMUTTERSCHRAUBE	BOULON CONIQUE COMPLET	TUERCA CONICA COMPLETA
00570200	ALBERO CARDANICO COMPLETO	UNIVERSAL P.T.O SHAFT	GELENKWELLE	ARBRE A CARDAN	ARBOL CARDANICO
00570201	FORCELLA ATTACCO	LINKAGE FORK	GABELSTUECK	FOURCHE ATTELAGE	HORQUILLA ATAQUE
00570205	FORCELLA CON TUBO	FORK WITH PIPE	GABELST. + ROHR	FOURCHE AVEC TUBE	HORQUILLA + TUBO
00570206	PROTEZIONE COMPLETA	PROTECTION ASSY	KOMPL. SCHUTZ	PROTECTION COMPL.	PROTECCION COMPL.
00570208	FORCELLA CON ALBERO	FORK WITH SHAFT	GABELST. + WELLE	FOURCHE AVEC ARBRE	HORQUILLA + ARBOL
00570213	DISCO INTERMEDIO	INTERNAL DISC	ZWISCHENSCHIEBE	DISQUE INTERMEDIAIRE	DISCO INTERMEDIO
00570214	DISCO DI ATTRITO	LINING	KUPPLUNGSCHIEBE	DISQUE DE FROTTEMENT	DISCO FROTAMIENTO
00570215	MOZZO SCANALATO	SPLINED HUB	KEILNABE	MOYEU CANNELE	CUBO ACANALADO
00570218	FORCELLA A FLANGIA	FLANGE FORK	GABELSTUECK M. FLANSCH	FOURCHE AVEC FLASQUE	HORQUILLA BRIDA
00570222	CROCIERA COMPLETA	SPIDER ASSY	GELENKKREUZ KOMPL.	CROISIERE COMPL.	CRUCETA COMPLETA
00570223	DISCO A PRESSIONE	PRESSURE DISC	DRUCKSCHEIBE	DISQUE DE PRESSION	DISCO DE PRESION
00570225	FRIZIONE COMPLETA	CLUTCH ASSY	KOMPL. KUPPLUNG	EMBAYAGE COMPL.	FRICCION COMPL.

COMER

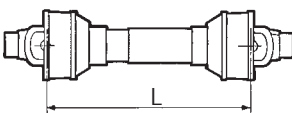
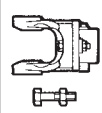
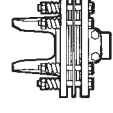
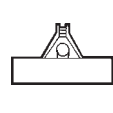
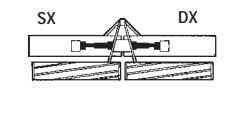
					
■ 00572161	L= 310	X	-	-	AQUILA 4000 - DX
▲ 00572162	L= 510	X	-	-	AQUILA 4000 - SX
★ 00572113	L= 310	X	-	-	GABBIANO 4000 - DX
⊕ 00572189	L= 460	X	-	-	GABBIANO 4000 - SX FALCO LATERALI
✓ 00572176	L= 760	X	-	DS - FALCO	-
□ 00572180	L= 710	X	-	-	GABBIANO 5000 - 6000 - DX
● 00572181	L= 460	X	-	-	GABBIANO 5000 - 6000 - SX
△ 00572191	L= 660	X	-	-	AQUILA 5000 - 6000 - 7000 DX
○ 00572192	L= 430	X	-	-	AQUILA 5000 - 6000 - 7000 SX
✕ 00572175	L= 660	X	-	DL	-

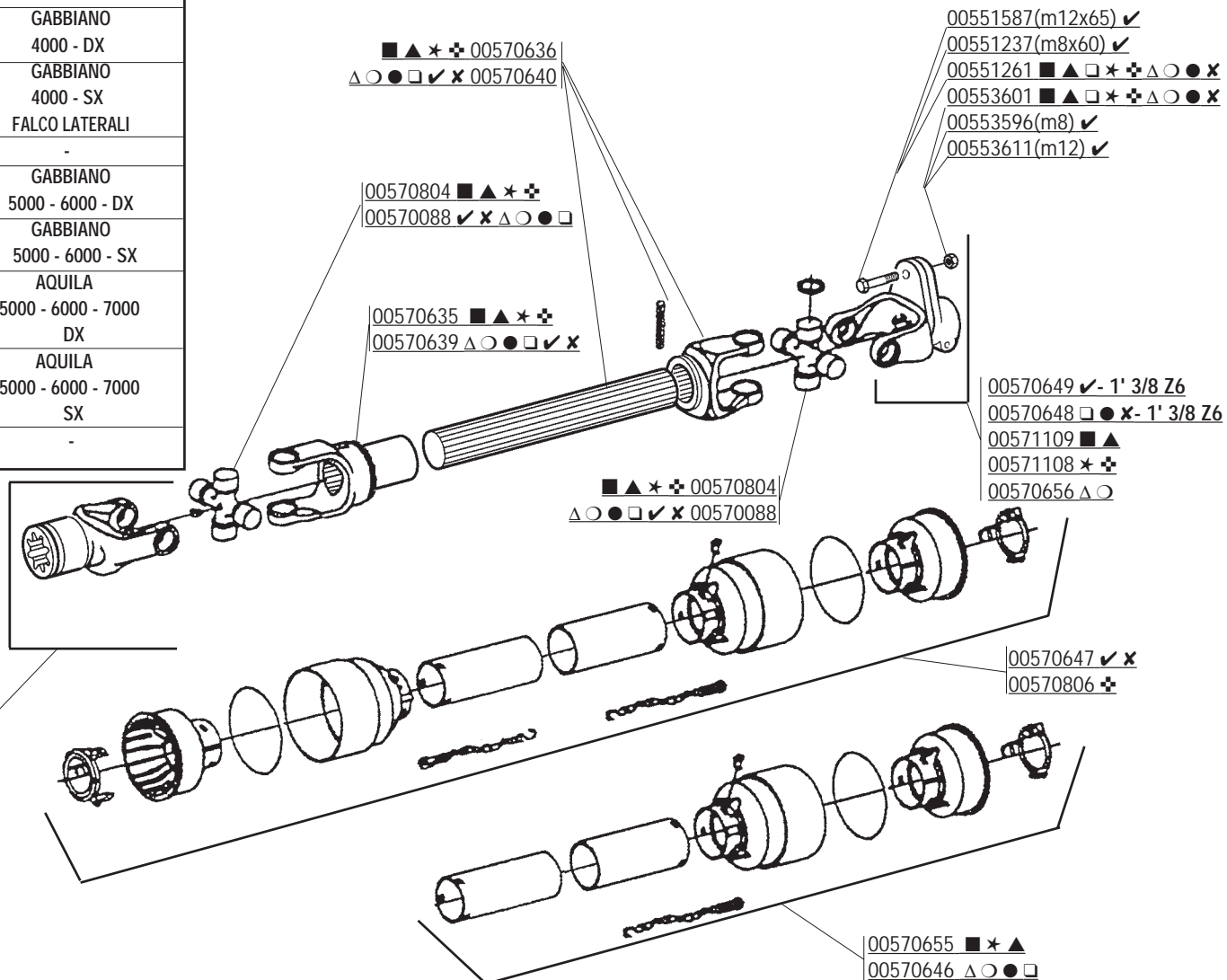

CODICE	DESCRIZIONE	DESCRIPTION	BENENNUNG	DESCRIPTION	DESCRIPCION
00551237	VITE TE. 8G. M8X55 UNI5737	BOLT M8X55	SCHRAUBE M8X55	VIS M8X55	TORNILLO M8X55
00551261	VITE M10X1,25X60 5738 8.8 BR.	BOLT M10X1,25X60	SCHRAUBE M10X1,25X60	VIS M10X1,25X60	TORNILLO M10X1,25X60
00551587	VITE TE. 8G. M12X1,25X60 UNI5738	BOLT M12X1,25X60	SCHRAUBE M12X1,25X60	VIS M12X1,25X60	TORNILLO M12X1,25X60
00553596	DADO AUTOBLOCCANTE M8X1,25 UNI7474	SELF LOCKING NUT M8X1,25	SELBSTSP. MUTT. M8X1,25	ECROU AUTOBL. M8X1,25	DADO AUTOBL. M8X1,25
00553601	DADO AUTOBLOCCANTE M10 UNI7473	SELF LOCKING NUT M10	SELBSTSPERR. MUTTER M10	ECROU AUTOBL. M10	DADO AUTOBL. M10
00553611	DADO AUTOBLOCCANTE M12X1,25 UNI7473	SELF LOCKING NUT M12X1,25	SELBSTSPERR. MUTTER M12X1,25	ECROU AUTOBL. M12X1,25	DADO AUTOBL. M12X1,25
00570087	FORCELLA CARD.	LINKAGE FORK	GABELSTUECK	FOURCHE ATTELAGE	HORQUILLA ATAQUE
00570088	CROCIERA COMPLETA	SPIDER ASSY	GELENKKREUZ KOMPL.	CROISIERE COMPL.	CRUCETA COMPLETA
00570635	FORCELLA CON TUBO ESTERNO	FORK WITH EXTERNAL PIPE	GABELST. + AUSSENROHR	FOURCHE AVEC TUBE EXTERIEUR	HORQUILLA + TUBO EXTERNO
00570636	FORCELLA CON ALBERO	FORK WITH SHAFT CUNA	GABELST. + WELLE CUNA	FOURCHE AVEC ARBRE CUNA	HORQUILLA + ARBOL CUNA
00570637	FORCELLA ATTACCO	LINKAGE FORK	GABELSTUECK	FOURCHE ATTELAGE	HORQUILLA ATAQUE
00570639	FORCELLA CON TUBO ESTERNO	FORK WITH EXTERNAL PIPE	GABELST. + AUSSENROHR	FOURCHE AVEC TUBE EXT.	HORQUILLA + TUBO EXT.
00570640	FORCELLA CON TUBO INTERNO	FORK WITH INTERNAL PIPE	GABELST. + AUSSENROHR	FOURCHE AVEC TUBE INT.	HORQUILLA + TUBO INT.
00570646	PROTEZIONE COMPLETA	PROTECTION ASSY	KOMPL. SCHUTZ	PROTECTION COMPL.	PROTECCION COMPL.
00570647	PROTEZIONE COMPLETA	PROTECTION ASSY	KOMPL. SCHUTZ	PROTECTION COMPL.	PROTECCION COMPL.
00570648	LIMITATORE COMPLETO	SHEAR PIN	SCHERSTIFT	LIMITEUR	LIMITADOR
00570649	LIMITATORE COMPLETO	SHEAR PIN	SCHERSTIFT	LIMITEUR	LIMITADOR
00570651	FORCELLA ATTACCO	LINKAGE FORK	GABELSTUECK	FOURCHE ATTELAGE	HORQUILLA ATAQUE
00570655	PROTEZIONE COMPLETA	PROTECTION ASSY	KOMPL. SCHUTZ	PROTECTION COMPL.	PROTECCION COMPL.
00570656	LIMITATORE COMPLETO	SHEAR PIN	SCHERSTIFT	LIMITEUR	LIMITADOR
00570804	CROCIERA COMPLETA	SPIDER ASSY	GELENKKREUZ KOMPL.	CROISIERE COMPL.	CRUCETA COMPLETA
00570806	PROTEZIONE COMPLETA	PROTECTION ASSY	KOMPL. SCHUTZ	PROTECTION COMPL.	PROTECCION COMPL.
00571108	LIMITATORE COMPLETO B02 2 FORI	SHEAR PIN	SCHERSTIFT	LIMITEUR	LIMITADOR
00571109	LIMITATORE COMPLETO B05 2 FORI	SHEAR PIN	SCHERSTIFT	LIMITEUR	LIMITADOR
00572113	ALBERO CARDANICO COMPLETO	UNIVERSAL P.T.O SHAFT	GELENKWELLE	ARBRE A CARDAN	ARBOL CARDANICO
00572161	ALBERO CARDANICO COMPLETO	UNIVERSAL P.T.O SHAFT	UNIVERSAL P.T.O SHAFT	ARBRE A CARDAN	ARBOL CARDANICO
00572162	ALBERO CARDANICO COMPLETO	UNIVERSAL P.T.O SHAFT	GELENKWELLE	ARBRE A CARDAN	ARBOL CARDANICO
00572175	ALBERO CARDANICO COMPLETO	UNIVERSAL P.T.O SHAFT	GELENKWELLE	ARBRE A CARDAN	ARBOL CARDANICO
00572176	ALBERO CARDANICO COMPLETO	UNIVERSAL P.T.O SHAFT	GELENKWELLE	ARBRE A CARDAN	ARBOL CARDANICO
00572180	ALBERO CARDANICO COMPLETO	UNIVERSAL P.T.O SHAFT	GELENKWELLE	ARBRE A CARDAN	ARBOL CARDANICO
00572181	ALBERO CARDANICO COMPLETO	UNIVERSAL P.T.O SHAFT	GELENKWELLE	ARBRE A CARDAN	ARBOL CARDANICO
00572189	ALBERO CARDANICO COMPLETO	UNIVERSAL P.T.O SHAFT	GELENKWELLE	ARBRE A CARDAN	ARBOL CARDANICO
00572191	ALBERO CARDANICO COMPLETO	UNIVERSAL P.T.O SHAFT	GELENKWELLE	ARBRE A CARDAN	ARBOL CARDANICO
00572192	ALBERO CARDANICO COMPLETO	UNIVERSAL P.T.O SHAFT	GELENKWELLE	ARBRE A CARDAN	ARBOL CARDANICO

COMER

▲ 00572115 L= 710	-	X	SC S Cobra - DM - HM - Gabbiano Aquila 4000 - 5000 - 6000	
★ 00572116 L= 710	-	X	B - U230 - 250 - U Cobra 230 - 250 Optional: DL - DS	
■ 00572117 L= 710	-	X	C - DC - HB Optional: Falco	
● 00572171 L=910	-	X	(B - DS) con ripuntatore	
○ 00572170 L=760	-	X	US - UZ	
⊕ 00572172 L=910	-	X	(C Cobra - DC - HB) con ripuntatore	
⊖ 00572173 L=710	-	X	SC S Cobra - DM - HM - Gabbiano Aquila 4000 - 5000 - 6000	
□ 00572174 L= 910	-	X	(SC S Cobra - DM - HM) Reco con ripuntatore	
☆ 00572179 L= 710	-	X	(HM - DM - Gabbiano Aquila 4000 - 5000 - 6000) Reco	

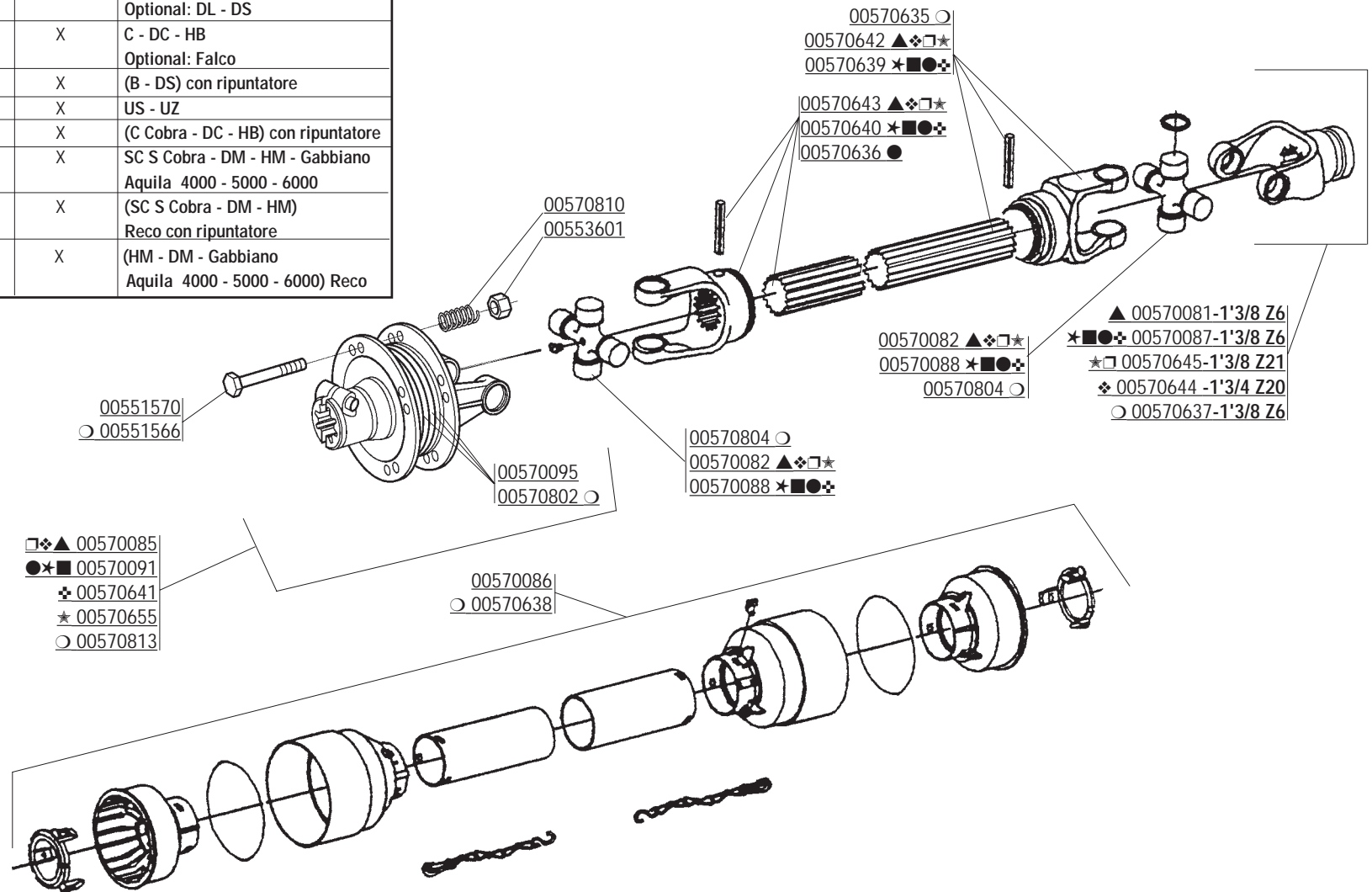

CODICE	DESCRIZIONE	DESCRIPTION	BENENNUNG	DESCRIPTION	DESCRIPCION
00551566	VITE TE. 8G. M10X1,25X80 UNI5738	BOLT M10X1,25X80	SCHRAUBE M10X1,25X80	VIS M10X1,25X80	TORNILLO M10X1,25X80
00551570	VITE TE. 8G. M10X1,25X100 UNI5738	BOLT M10X1,25X100	SCHRAUBE M10X1,25X100	VIS M10X1,25X100	TORNILLO M10X1,25X100
00553601	DADO AUTOBLOCCANTE M10 UNI7473	SELF LOCKING NUT M10	SELBSTSPERR. MUTTER M10	ECROU AUTOBL. M10	DADO AUTOBL. M10
00570081	FORCELLA CARD.	LINKAGE FORK	GABELSTUECK	FOURCHE ATTELAGE	HORQUILLA ATAQUE
00570082	CROCIERA COMPLETA	SPIDER ASSY	GELENKKREUZ KOMPL.	CROISIERE COMPL.	CRUCETA COMPLETA
00570085	FRIZIONE COMPLETA	CLUTCH ASSY	KOMPL. KUPPLUNG	EMBAYAGE COMPL.	FRICCION COMPL.
00570086	PROTEZIONE COMPLETA	PROTECTION ASSY	KOMPL. SCHUTZ	PROTECTION COMPL.	PROTECCION COMPL.
00570087	FORCELLA CARD.	LINKAGE FORK	GABELSTUECK	FOURCHE ATTELAGE	HORQUILLA ATAQUE
00570088	CROCIERA COMPLETA	SPIDER ASSY	GELENKKREUZ KOMPL.	CROISIERE COMPL.	CRUCETA COMPLETA
00570091	FRIZIONE COMPLETA	CLUTCH ASSY	KOMPL. KUPPLUNG	EMBAYAGE COMPL.	FRICCION COMPL.
00570095	DISCO D'ATTRITO	LINING	KUPPLUNGSSCHEIBE	DISQUE DE FROTTEMENT	DISCO FROTAMIENTO
00570635	FORCELLA CON TUBO ESTERNO	FORK WITH EXTERNAL PIPE	GABELST. + AUSSENROHR	FOURCHE AVEC TUBE EXTERIEUR	HORQUILLA + TUBO ESTERNO
00570636	FORCELLA CON ALBERO	FORK WITH SHAFT CUNA	GABELST. + WELLE CUNA	FOURCHE AVEC ARBRE CUNA	HORQUILLA + ARBOL CUNA
00570637	FORCELLA ATTACCO	LINKAGE FORK	GABELSTUECK	FOURCHE ATTELAGE	HORQUILLA ATAQUE
00570638	PROTEZIONE COMPLETA	PROTECTION ASSY	KOMPL. SCHUTZ	PROTECTION COMPL.	PROTECCION COMPL.
00570639	FORCELLA CON TUBO ESTERNO	FORK WITH EXTERNAL PIPE	GABELST. + AUSSENROHR	FOURCHE AVEC TUBE EXT.	HORQUILLA + TUBO EXT.
00570640	FORCELLA CON TUBO INTERNO	FORK WITH INTERNAL PIPE	GABELST. + AUSSENROHR	FOURCHE AVEC TUBE INT.	HORQUILLA + TUBO INT.
00570641	FRIZIONE COMPLETA	CLUTCH ASSY	KOMPL. KUPPLUNG	EMBAYAGE COMPL.	FRICCION COMPL.
00570642	FORCELLA CON TUBO ESTERNO	FORK WITH EXTERNAL PIPE	GABELST. + AUSSENROHR	FOURCHE AVEC TUBE EXT.	HORQUILLA + TUBO EXT.
00570643	FORCELLA CON TUBO INTERNO	FORK WITH INTERNAL PIPE	GABELST. + AUSSENROHR	FOURCHE AVEC TUBE INT.	HORQUILLA + TUBO INT.
00570644	FORCELLA CARD.	LINKAGE FORK	GABELSTUECK	FOURCHE ATTELAGE	HORQUILLA ATAQUE
00570645	FORCELLA CARD.	LINKAGE FORK	GABELSTUECK	FOURCHE ATTELAGE	HORQUILLA ATAQUE
00570802	DISCO DI ATTRITO	LINING	KUPPLUNGSSCHEIBE	DISQUE DE FROTTEMENT	DISCO FROTAMIENTO
00570804	CROCIERA COMPLETA	SPIDER ASSY	GELENKKREUZ KOMPL.	CROISIERE COMPL.	CRUCETA COMPLETA
00570810	MOLLA DI PRESSIONE	PRESSURE SPRING	DRUCKFEDER	RESSORT DE PRESSION	MUELLE DE PRESSION
00570813	FRIZIONE COMPLETA	CLUTCH ASSY	KOMPL. KUPPLUNG	EMBAYAGE COMPL.	FRICCION COMPL.
00572115	ALBERO CARDANICO COMPLETO	UNIVERSAL P.T.O SHAFT	GELENKWELLE	ARBRE A CARDAN	ARBOL CARDANICO
00572116	ALBERO CARDANICO COMPLETO	UNIVERSAL P.T.O SHAFT	GELENKWELLE	ARBRE A CARDAN	ARBOL CARDANICO
00572117	ALBERO CARDANICO COMPLETO	UNIVERSAL P.T.O SHAFT	GELENKWELLE	ARBRE A CARDAN	ARBOL CARDANICO
00572170	ALBERO CARDANICO COMPLETO	UNIVERSAL P.T.O SHAFT	GELENKWELLE	ARBRE A CARDAN	ARBOL CARDANICO
00572171	ALBERO CARDANICO COMPLETO	UNIVERSAL P.T.O SHAFT	GELENKWELLE	ARBRE A CARDAN	ARBOL CARDANICO
00572172	ALBERO CARDANICO COMPLETO	UNIVERSAL P.T.O SHAFT	GELENKWELLE	ARBRE A CARDAN	ARBOL CARDANICO
00572173	ALBERO CARDANICO COMPLETO	UNIVERSAL P.T.O SHAFT	GELENKWELLE	ARBRE A CARDAN	ARBOL CARDANICO
00572174	ALBERO CARDANICO COMPLETO	UNIVERSAL P.T.O SHAFT	GELENKWELLE	ARBRE A CARDAN	ARBOL CARDANICO
00572179	ALBERO CARDANICO COMPLETO	UNIVERSAL P.T.O SHAFT	GELENKWELLE	ARBRE A CARDAN	ARBOL CARDANICO

COMER

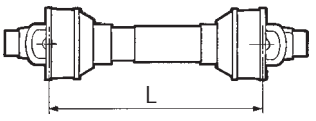
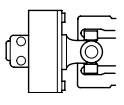
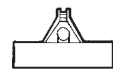
		
▲ 00572182 L= 660	X	G 330/400 Optional: Mega
★ 00572183 L= 660	X	G 330/400 Optional: Mega
■ 00572177 L= 660	X	(DC - DS) Francia
● 00572178 L= 660	X	(HM - DM - Gabbiano - Aquila) Francia
❖ 00572184 L= 660	X	(HM - DM - Gabbiano - Aquila) Francia
❖ 00572185 L= 510	X	MG

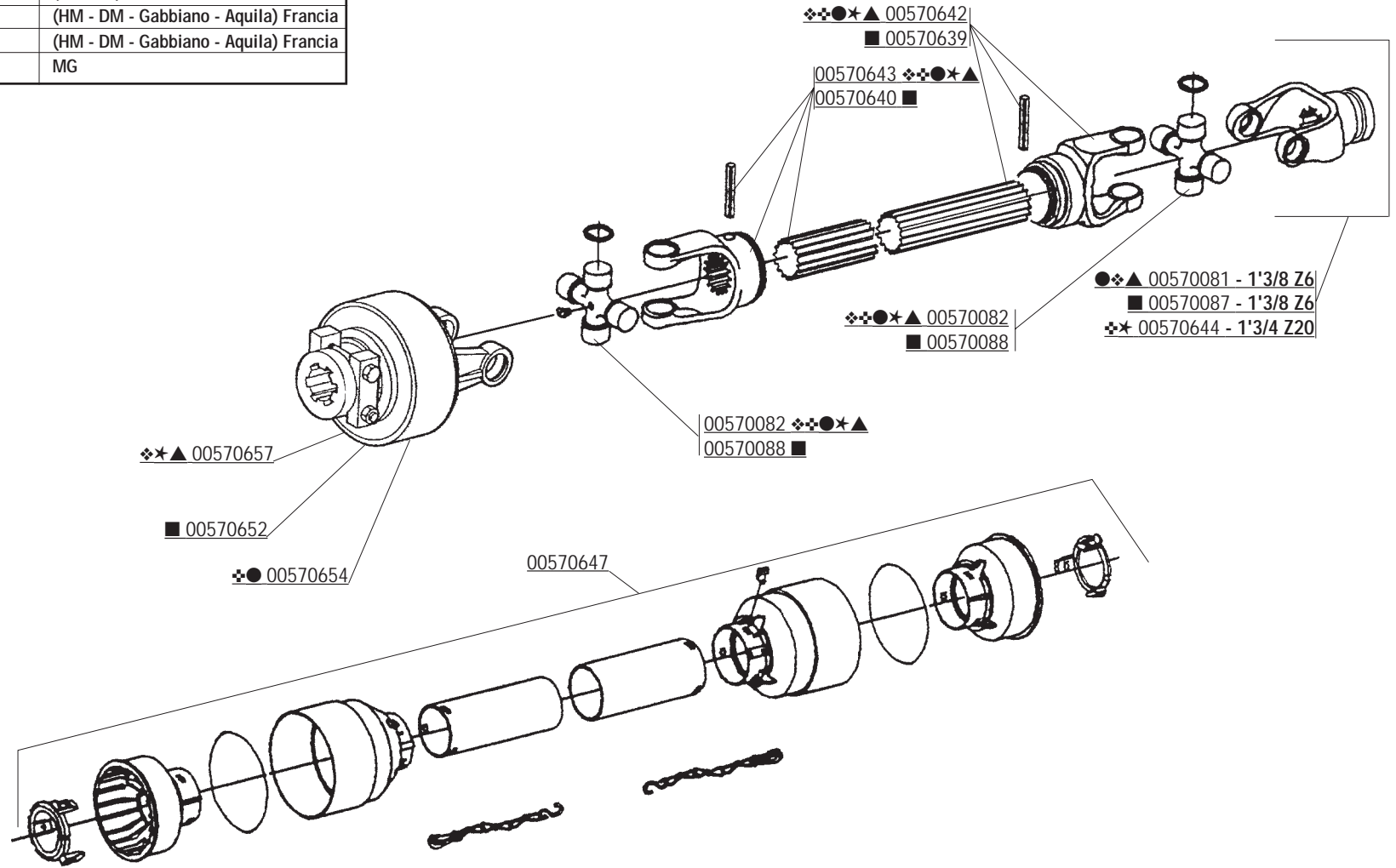

CODICE	DESCRIZIONE	DESCRIPTION	BENENNUNG	DESCRIPTION	DESCRIPCION
00570081	FORCELLA CARD.	LINKAGE FORK	GABELSTUECK	FOURCHE ATTELAGE	HORQUILLA ATAQUE
00570082	CROCIERA COMPLETA	SPIDER ASSY	GELENKKREUZ KOMPL.	CROISIERE COMPL.	CRUCETA COMPLETA
00570087	FORCELLA CARD.	LINKAGE FORK	GABELSTUECK	FOURCHE ATTELAGE	HORQUILLA ATAQUE
00570088	CROCIERA COMPLETA	SPIDER ASSY	GELENKKREUZ KOMPL.	CROISIERE COMPL.	CRUCETA COMPLETA
00570639	FORCELLA CON TUBO ESTERNO	FORK WITH EXTERNAL PIPE	GABELST. + AUSSENROHR	FOURCHE AVEC TUBE EXT.	HORQUILLA + TUBO EXT.
00570640	FORCELLA CON TUBO INTERNO	FORK WITH INTERNAL PIPE	GABELST. + AUSSENROHR	FOURCHE AVEC TUBE INT.	HORQUILLA + TUBO INT.
00570642	FORCELLA CON TUBO ESTERNO	FORK WITH EXTERNAL PIPE	GABELST. + AUSSENROHR	FOURCHE AVEC TUBE EXT.	HORQUILLA + TUBO EXT.
00570643	FORCELLA CON TUBO INTERNO	FORK WITH INTERNAL PIPE	GABELST. + AUSSENROHR	FOURCHE AVEC TUBE INT.	HORQUILLA + TUBO INT.
00570644	FORCELLA CARD.	LINKAGE FORK	GABELSTUECK	FOURCHE ATTELAGE	HORQUILLA ATAQUE
00570647	PROTEZIONE COMPLETA	PROTECTION ASSY	KOMPL. SCHUTZ	PROTECTION COMPL.	PROTECCION COMPL.
00570652	FRIZIONE COMPLETA A CAMME	CLUTCH ASSY	KOMPL. KUPPLUNG	EMBAYAGE COMPL.	FRICCION COMPL.
00570654	FRIZIONE COMPLETA A CAMME	CLUTCH ASSY	KOMPL. KUPPLUNG	EMBAYAGE COMPL.	FRICCION COMPL.
00570657	FRIZIONE COMPLETA A CAMME	CLUTCH ASSY	KOMPL. KUPPLUNG	EMBAYAGE COMPL.	FRICCION COMPL.
00572177	ALBERO CARDANICO COMPLETO	UNIVERSAL P.T.O SHAFT	GELENKWELLE	ARBRE A CARDAN	ARBOL CARDANICO
00572178	ALBERO CARDANICO COMPLETO	UNIVERSAL P.T.O SHAFT	GELENKWELLE	ARBRE A CARDAN	ARBOL CARDANICO
00572182	ALBERO CARDANICO COMPLETO	UNIVERSAL P.T.O SHAFT	GELENKWELLE	ARBRE A CARDAN	ARBOL CARDANICO
00572183	ALBERO CARDANICO COMPLETO	UNIVERSAL P.T.O SHAFT	GELENKWELLE	ARBRE A CARDAN	ARBOL CARDANICO
00572184	ALBERO CARDANICO COMPLETO	UNIVERSAL P.T.O SHAFT	GELENKWELLE	ARBRE A CARDAN	ARBOL CARDANICO
00572185	ALBERO CARDANICO COMPLETO	UNIVERSAL P.T.O SHAFT	GELENKWELLE	ARBRE A CARDAN	ARBOL CARDANICO

RICHIEDETE SEMPRE RICAMBI ORIGINALI MARCHIATI  GARANZIA DI ASSOLUTA QUALITÀ!

USE  GENUINE PARTS ONLY, A GUARANTEE OF ABSOLUTE QUALITY!

BENUTZEN SIE NUR ORIGINALTEILE MIT DEM EINGEPRÄGTEN  DIE GARANTIE FÜR ABSOLUTE QUALITÄT

EXIGEZ LES PIÈCES DE RECHANGE ESTAMPILLES  GARANTIE DE QUALITE ABSOLUE

UTILICEN REPUESTOS ORIGINALES  GARANTIA Y FIABILIDAD

La garanzia MASCHIO sulle macchine ha valore solo se utilizzate Ricambi Originali
MASCHIO Warranty will only cover machines that are fitted with genuine Maschio parts
Nur der Einsatz von MASCHIO Originalteilen sichert Ihnen die Garantie für Ihre MASCHIO-Geräte
Les garanties ne s'appliquent que pour les machines équipées de pièces d'origine MASCHIO
MASCHIO garantiza sus maquinas solo en caso de que esten equipadas con recambios originales

 **Agip ROTRA MP**

CLASSIFICAZIONE SAE 85W/140

L'olio **AGIP ROTRA MP** soddisfa le seguenti specifiche:
AGIP ROTRA MP oil complies with the following specifications:
Das Öl **ROTRA MP** entspricht den folgenden Normen:
L'huile AGIP ROTRA MP satisfait les spécifications suivantes:
L'aceite **AGIP ROTRA MP** satisfa los siguientes normas:

- API GL5
- MIL-L-2105C

 **Agip GR MU EP2**

Il grasso **AGIP GR MU EP 2** soddisfa le seguenti specifiche:
AGIP GR MU EP 2 grease complies with the following specifications:
Das Fett **AGIP GR MU EP 2** entspricht den folgenden Normen:
La graisse AGIP GR MU EP 2 satisfait les spécifications suivantes:
La grasa **AGIP GR MU EP 2** satisfa los siguientes normas:

- DIN 51825 (KP2K)



MASCHIO S.p.A.
Via Marcello, 73
I-35011 Campodarsego (Padova) Italy
Tel. +39 049 9289810
Fax +39 049 9289900
<http://www.maschio.com>
E-mail: maschio@maschio.com

MASCHIO FRANCE S.a.r.l.
1, rue de Merignan ZA
F-45240 - La Ferte St. Aubin - France
Tel. +33 (0) 2.38.64.12.12
Fax +33 (0) 2.38.64.66.79

MASCHIO DEUTSCHLAND GmbH
Äußere Nürnberger Straße 5
D-91177 Thalmässing
Deutschland
Tel. +49 (0) 9173 79000
Fax +49 (0) 9173 790079

MASCHIO-GASPARDO IBERICA S.L.
Calle Cabernet, 10
Poligono Industrial Clot de Moja
Olerdola - Barcelona
Tel. +34 93 8199058
Fax +34 93 8199059