

Serie 10.1

ELHO

JM II

Pyöröpaalipihti

1.2-1,5 m

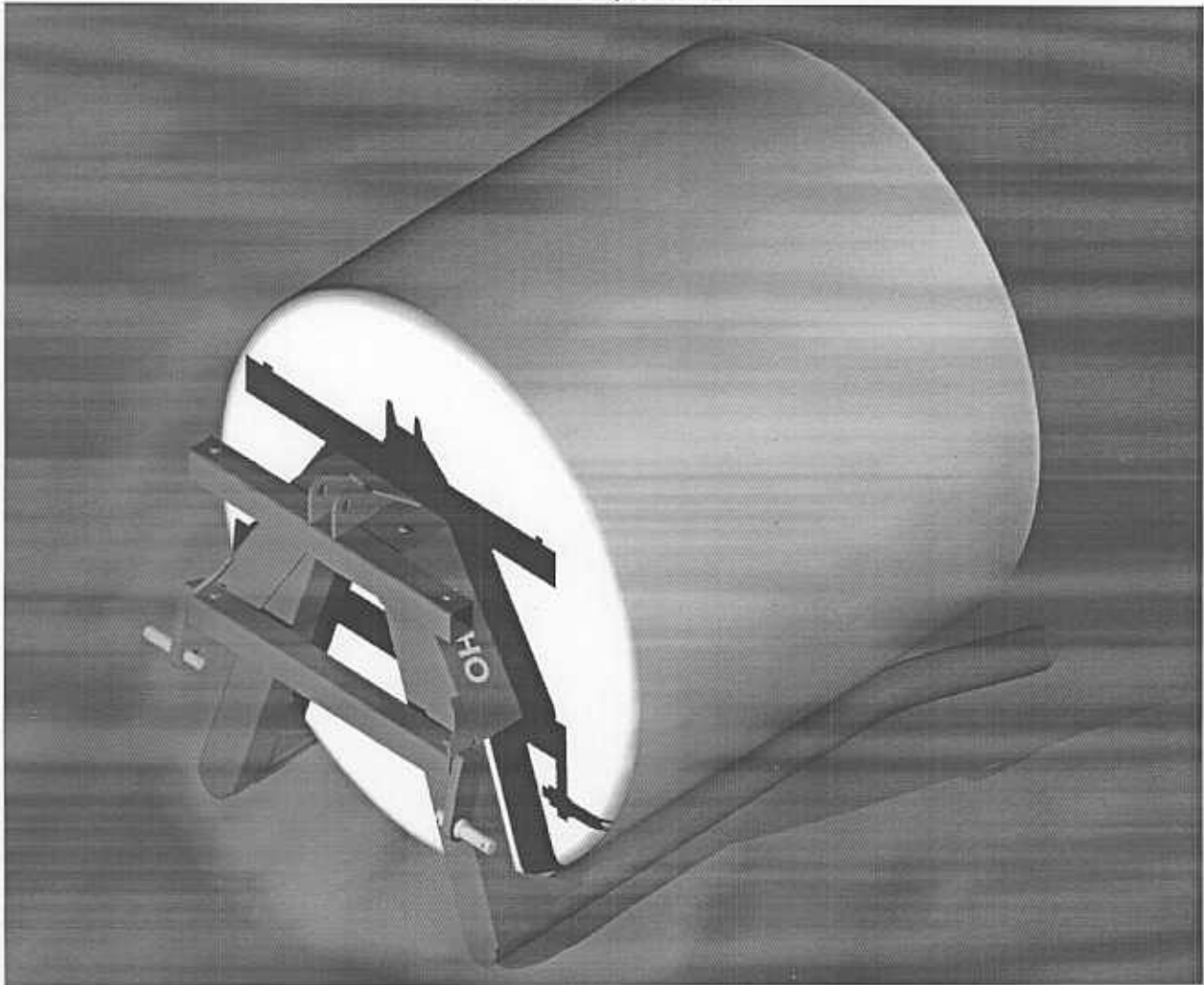

988001 FI

OY **ELHO** AB
68910 PÄNNÄINEN
Suomi

EY-Vaatimustenmukaisuusvakuutus

Oy ELHO AB
Teollisuustie 6
68910 Pännäinen
SUOMI

vakuuttaa, että valmistamamme:

ELHO JM II Pyöröpaalin nostaja
Sarja numero 10.1

täyttää seuraavien direktiivien oleelliset turvallisuusvaatimukset:

Directive 89/392/EEC
Directive 91/368/EEC
Directive 93/44/EEC
Directive 93/68/EEC

Koneen suunnittelussa on lisäksi otettu huomioon seuraavat standardit soveltuvin osin:

EN 292-1
EN 292-2
EN 294
EN 349
EN 811
EN 1152
ISO 5718

Pännäinen 15.09 1999



Dan Johan Löfvik
Tuotantopäällikkö

TAKUUEHDOT

Elhon koneille annetaan yhden käyttökauden takuu. Takuu koskee valmistus- ja raaka-ainevikoja. Osat jotka yllämainituista syistä reklamoidaan takuuajana vaihdetaan tai korjataan veloituksetta, jos ne maksetulla rahdillapalautetaan meille.

Takuu ei koske kulutusosia.

Osat joita Elho ei valmista, kuten hydraulikka- ja sähkökomponentit , nivel-akselit, vaihdelaatikat ja renkaat kattaa kyseisen toimittajan takuu.

Takuu ei korvaa työ- ja matkakustannuksia.

Takuu on voimassa ainoastaan jos vahinko on ilmoitettu myyjällemme viimeistään 14 pv:n sisällä vaurion syntymisestä.

Takuu ei vastaa:

- tuotteen väärinkäytöstä aiheutuneista vaurioista
- ilman suostumustamme tehdyistä korjaus- tai muutostöistä sekä niistä aiheutuvista vahingoista
- puutteellisesta huollosta aiheutuneista vahingoista
- laitteen aiheuttamasta seurannaisvaikutuksista eikä niistä johtuvista taloudellisista menetyksistä.

Pidätämme oikeudet muutoksiin.

ELHO PAALIPIHTEI 1.2-1,5

KÄYTTÖOHJE

SISÄLTÖ





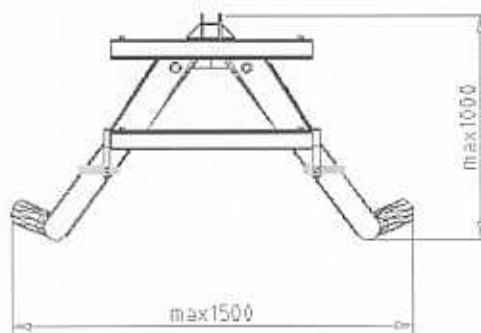
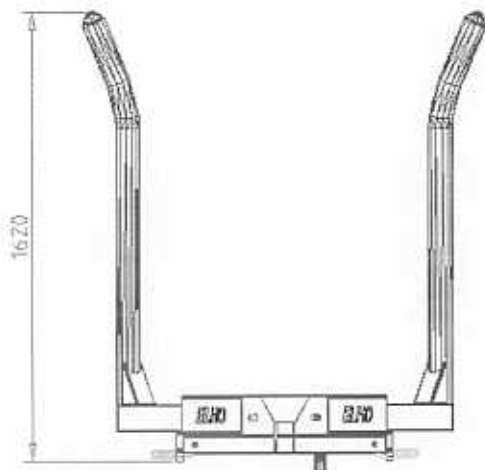

- Takuuehdot
- Tekniset tiedot
- Turvallisuusehdot
- Käyttö
- Huolto
- Varaosaluettelo

TEKNISET TIEDOT

Paalihalkasija	1,2 - 1,5 m
Suurin paalipaino	1000 kg
Kytetään traktorin kolmipisteeseen (tai etukuormaimiin)	
Pituus	1620mm
Leveys	max1500mm
Korkeus	max1000mm
Paino	150 kg



TURVALLISUUSEHDOT



-  Ennenkuin konetta otetaan käyttöön lue ohjekirja.
-  Kaikki säätö ja huoltotyöt on tehtävä kun traktorin moottori on sammutettu.
-  Älä koskaan työskentele koneen alla joka on ainoastaan hydrauliiikan varassa
-  Pidä lapset ja sivulliset poissa koneen luota
-  Älä koskaan mene riippuvan taakan alle.
-  Käytä aina alkuperäiset ELHO varaosat. Koneen rakennetta ei saa muuttaa.

KÄYTTÖ

Paalipihti on tarkoitettu Ø1,2-1,5m korsirehupaaleille, joiden suurin paino on 1000kg.

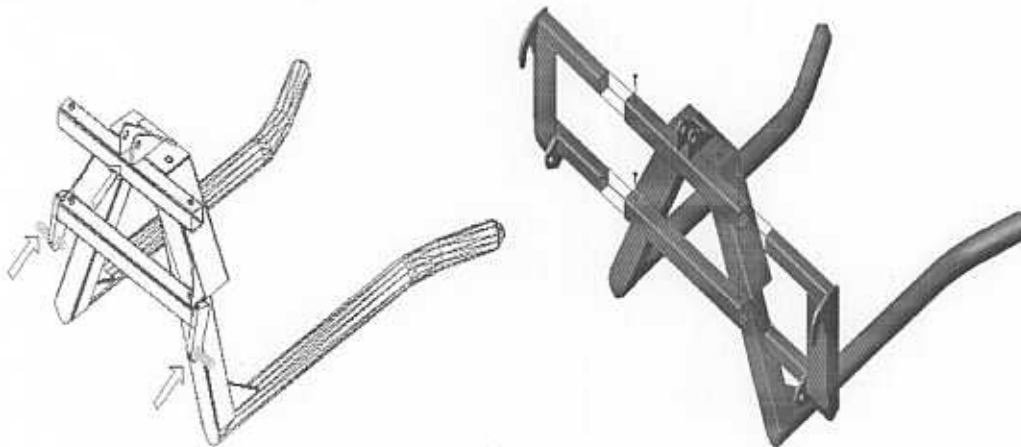
Pihtiä kytetään traktorin kolmipisteeseen tai etukuormaimiin jotka ovat varastettut työkalujen "pikakiinnityslaiteilla". Sovite osat on saatavissa eri tyyppisiin etukuormaimiin alla olevan taulukon mukaisesti.



-  Paalipihdillä työskennellessä on huolehdittava siitä että paali on riittävästi pihdin sisällä, jotta paali pysyy tukevasti paikallaan.
-  Alentaa pihtiä peruuttaessa paalia vasten. Muoviin käärityt pyöröpaalit on aina käsiteltävä varovaisesti, jotta vältettäisiin muovin vahingoittumisesta. Vahinkoriski on erityisen suuri jos pihdin nostohaarukat eivät ole tarpellisesti auki.
-  Paalipihdillä saa nostaa ainoastaan korsirehupaaleja. Pihdin käyttö muihin tarkoituksiin kielletty.

HUOLTO

Voitele koneen rasvanipat (kahmareiden laakeroinnit) rasvalla joka kymmenes käyttötunti.
Pese ja voitele pihtiä ennen pidempää varastointijaksoa.

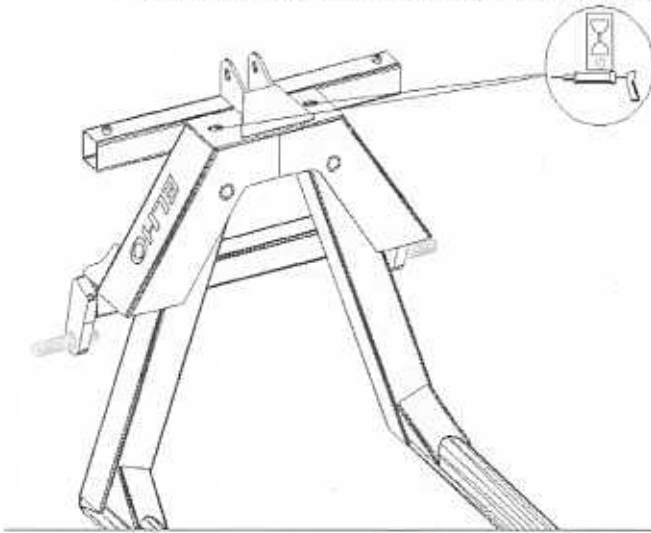

Reservdelar/Spareparts/Varaosat

Pos	BENÄMNING	NAME	NIMI	NO	STK/PCS
1	Ledtapp	Jointpin	Niveltappi	880912	2
2	Dragtapp+mutter	Drawpin+nut	Vetotappi+mutteri	518322	2
3	Vänster lyftarm	Left liftarm	Vasen nostovarsi	880907	1
4	Sexkantskruv M12x40	Bolt M12x40	Kuusioruuvi M12x40	131000	4
5	Lyftgaffel vänster	Liftingfork, left	Nostohaarukka, vasen	880915	1
6	Lyftgaffel, höger	Liftingfork, right	Nostohaarukka, oikea	880910	1
7	Höger lyftarm	Right liftarm	Oikea nostovarsi	880908	1
8	Ram	Frame	Runko	880916	1
9	Rörsprint 8x50	Tube cotter 8x50	Jousisokka 8x50	132828	2
10	Ringsprint 10mm	Ringpin 10mm	Rengassokka 10mm	133366	2
Fig2	Frontlastarfäste	Frontloader attachments	Etukuormainsovitteet		
Pos	BENÄMNING	NAME	NIMI	NO	STK/PCS
11	Komplett fästen h&v	Complete set r&l	Kiinnikesarja v&o		
	Älö typ3			880100	
	Lilla BM/Vila/Bertta/				
	James/Vilske			880240	
	Solid/Pehtoori			880250	
	SMS(Trima)			880260	
	Veto/Nordsten			880270	
	Euro Standard	Euro standard	Euro standardi	880280	
	(Stoll/Baas/Älö Q8-serie)	(Stoll/Baas/ Älö Q8-series)	(Stoll/Baas/Älö Q8-sarja)		
12	Vänster fäste	Left attachment	Vasensovitus		
	Älö Typ3			880101	
	Lilla BM/Vila/Bertta/				
	James/Vilske			880241	
	Solid/Pehtoori			880251	
	SMS(Trima)			880261	
	Veto/Nordsten			880271	
	Euro Standard	Euro standard	Euro standardi	880281	
	(Stoll/Baas/Älö Q8-serie)	(Stoll/Baas/ Älö Q8-series)	(Stoll/Baas/Älö Q8-sarja)		
13	Höger fäste	Right attachment	Oikeasovitus		
	Älö Typ3			880102	
	Lilla BM/Vila/Bertta/				
	James/Vilske			880242	
	Solid/Pehtoori			880252	
	SMS(Trima)			880262	
	Veto/Nordsten			880272	
	Euro Standard	Euro standard	Euro standardi	880280	
	(Stoll/Baas/Älö Q8-serie)	(Stoll/Baas/ Älö Q8-series)	(Stoll/Baas/Älö Q8-sarja)		

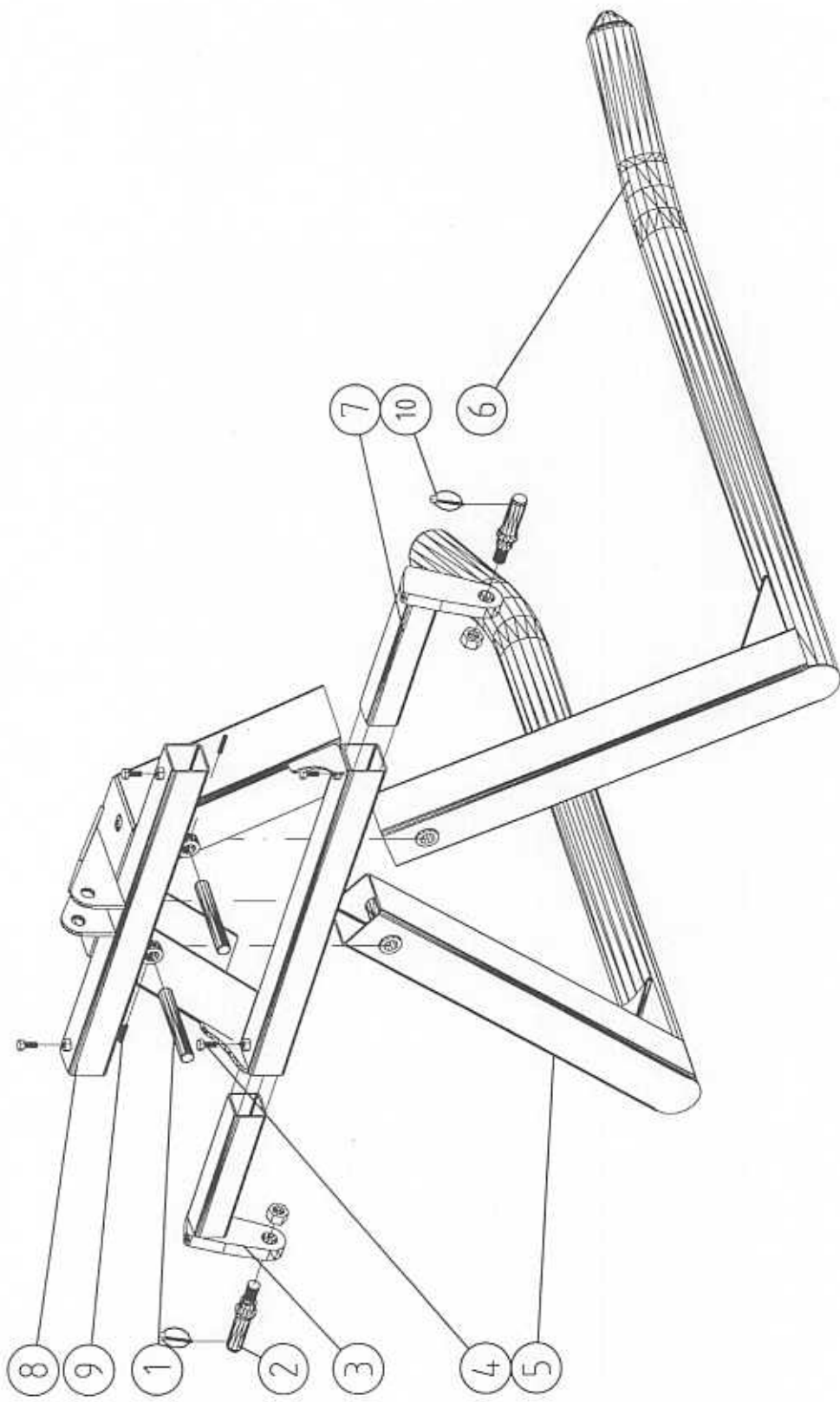

Fig1

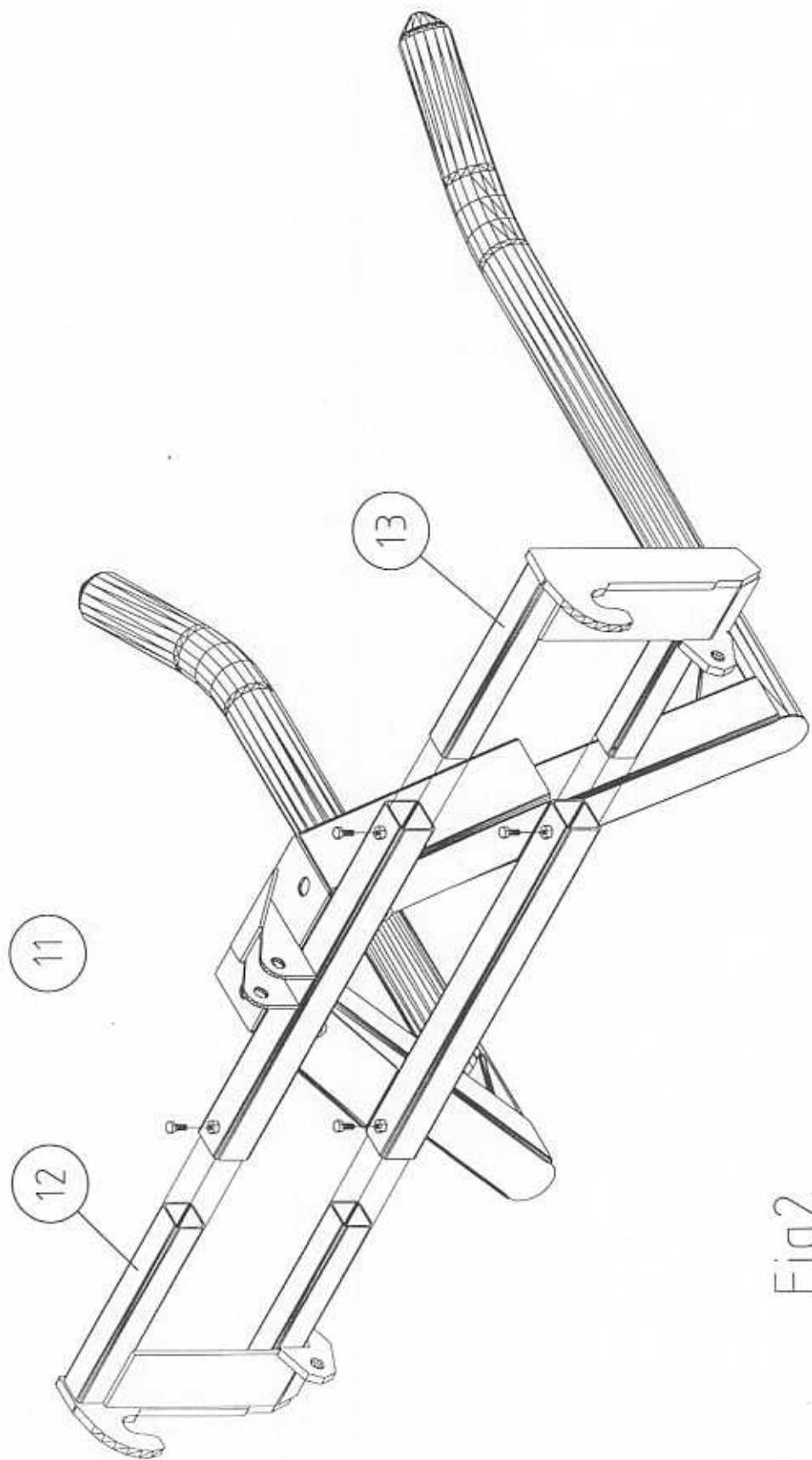

Fig2