



ELHO

Niittomurskain

HNM 320 P Hydro Balance

Sarja 10.11

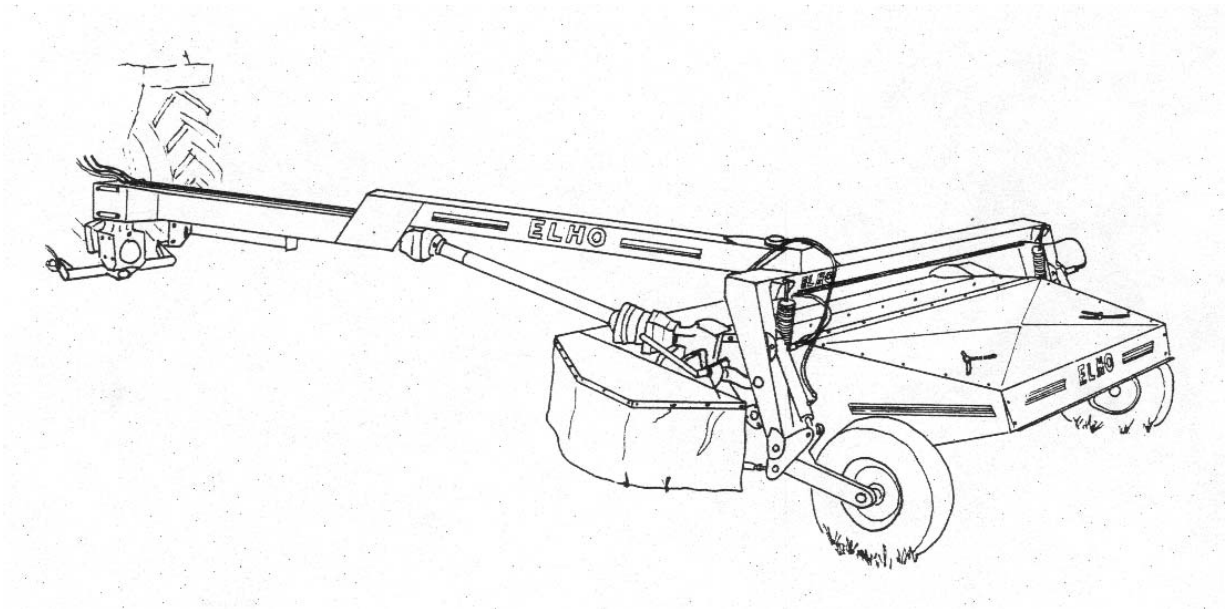

952028

SUOMI

OY ELHO AB

68910 PÄNNÄINEN

Suomi

www.elho.fi

Sähköposti: elho@elho.fi

EY-Vaatimustenmukaisuusvakuutus

Oy ELHO AB
Teollisuustie 6
68910 Pännäinen
SUOMI

vakuuttaa, että valmistamamme:

ELHO HNM 320 P Hydro Balance niittomurskain
Sarja numero 10.11

täyttää seuraavien direktiivien oleelliset turvallisuusvaatimukset:

Directive 89/392/EEC
Directive 91/368/EEC
Directive 93/44/EEC
Directive 93/68/EEC
EN 745/3.99
EN 1553/7.98

Koneen suunnittelussa on lisäksi otettu huomioon muut soveltuvat standardit ja direktiivit soveltuvien osin:

EN 292-1
EN 292-2
EN 294
EN 349
EN 811
EN 1152
ISO 5781
ISO 3767/91

Pännäinen 2008-01-03

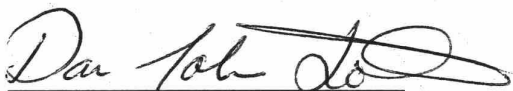

Dan Johan Löfvik
Tuotantopäällikkö

TAKUUEHDOT

Elhon niittomurskaimelle myönnetään yhden käyttökauden takuu.

Takuu koskee valmistus ja raaka-ainevikoja.

Takuu ei koske kulumis- ja kulutusosia.

Osat, joita Elho ei valmista, esim. hydraulikkakomponentit, nivelakselit, vaihdelaatikot, renkaat ym. kattaa kyseisen toimittajan takuu.

Osat, jotka kuuluvat hyväksytyyn takuuanomuksen piiriin, hyvitetään tai korjataan veloituksetta, jos ne maksetulla rahdilla toimitetaan tehtaalle tai jälleenmyyjälle. Koneen valmistusnumero, ostopäivä, vauriopäivä, vaurion laatu, ostajan nimi ja osoite ilmoitettava.

Takuu ei korvaa työ-, rahti- ja matkakustannuksia.

Takuu on voimassa ainoastaan jos vahinko on ilmoitettu tehtaalle tai jälleenmyyjälle viimeistään 30 pv:n kuluessa vauriopäivästä lukien, takuuanomus täytettynä.

Kun korjaus kuuluu mahdolliseen takuun piiriin, on sen henkilön, joka tilaa korjaus/varaosat, ilmoitettava jälleenmyyjän tai tehtaan edustajalle että työ/osat kuuluvat reklamaatiokorjaukseen.

Elho tai jälleenmyyjämme ei vastaa vaurioista, jotka ovat aiheutuneet eri, alla mainituista syistä:

- Ilman suostumustamme tehdyistä korjaus- ja muutostöistä
- Käytetty ei alkuperäisosa
- Koneen puutteellisesta huollosta aiheutuneita vahinkoja
- Koneen väärinkäytöstä tai jos konetta on ylikuormitettu
- Jos konetta on käytetty muuhun kun mihin se on tarkoitettu

Elho niittomurskain on tarkoitettu kiinnitettäväksi normaaliin maataloustraktoriin, pystykasvuston niittoon. Suurin sallima maantienopeus 30 km/h.

Takuu ei vastaa laitteen aiheuttamasta seurannaisvaikutuksista eikä niistä johtuvista taloudellisista menetyksistä.

Koska Elhon tuotteiden käyttö ei ole meidän valvonnassa, voimme taata ainoastaan tuotteen laatua emmekä voi ottaa vastuuta koneen suorituskyvystä.

Elho pidättää oikeuden teknisiin muutoksiin.



Koneen tunnistaminen



Koneen tunnistamistiedot löytyvät kuvan mukaisesta konekilvestä, joka on kiinnitetty koneen runkoon vasemmalla puolella. Nämä konetiedot on ilmoitettava jokaisen varaosatilauksen ja takuuanomuksen yhteydessä. Kirjoita sen tähden koneenne tiedot alla olevaan kaavaan, niin ne löytyvät myöhemmin helposti tarvittaessa.

Type

Sarja

No

Maali

Jotta ELHO koneet olisivat mahdollisimman pitkäikäisiä tehtaan käyttämä maalausprosessi ja maalivärit täyttävät tiukat kansainväliset normit.

Paraskin maalipinta saattaa kuitenkin naarmuuntua ja kulua kuljetuksen ja käytön aikana.

Oikeansävyinen maali on helpoiten saatavissa paikalliselta värikauppiaaltasi mikäli käytät alla olevaa RAL värinumeroa. Koneen alkuperäismaali on kaks komponentti polyuretaanipohjainen kuorma-auto maali, mutta paikkamaalaukseen käy myöskin hyvälaatuiset alkydyi maalit.

Punainen

RAL 3001

E L H O HNM 320 P Hydro Balance

1. Tekniset tiedot
 2. Turvaohjeet
 3. Uuden koneen käyttöönotto
 4. Asennusohjeet
 5. Kiinnitys traktoriin
 6. Säädöt
 7. Käyttö
 8. Huolto
 9. Hydro balance säätö
 10. Neuvot häiriötilanteiden varalta
 11. Säilytys
- Varaosaluettelo



Tätä tunnusmerkkiä käytetään käyttöohjeessa kun neuvot koskee

- henkilöturvallisuutta
- koneen vaurioriskiä
- erityisen tärkeitä neuvoja koneen käyttäjälle

1. TEKNISET TIEDOT

1.1 Koneen tarkoitettu käyttö

 ELHO niittomurskain on tarkoitettu käytettäväksi ruohon niittoon säilörehun- tai heinäteen yhteydessä. Koneen käyttö muihin tarkoituksiin on kielletty.

1.2 Tekniset tiedot

	HNM 320P
Päämitat	Katso oheinen mittapiirros
Työleveys	3.2 m
Kuljetusleveys	3.1 m
Leikkuulautasten määrä	8
Lautasten kierrosnopeus (r/min)	3100
VOA (r/min)	540/1000
Murskainroottorin leveys	2505
Murskainroottorin kierrosnopeus	880/1100
Rengaskoko	10.0/75-15.3 11.5/80-15.3
Ilmapaine (Bar)	3
Tarvittavat hydraulikkaliitokset	1 yksitoiminen +1 kaksitoiminen ulosotto
Hydrauliikkapaine (min.-max. Bar)	160-210
Suosittelava traktorin koko*	60-90 kW
Omapaino noin.	1500 kg

* Traktorinkoko riippuu myös maastosta.

Päämitat

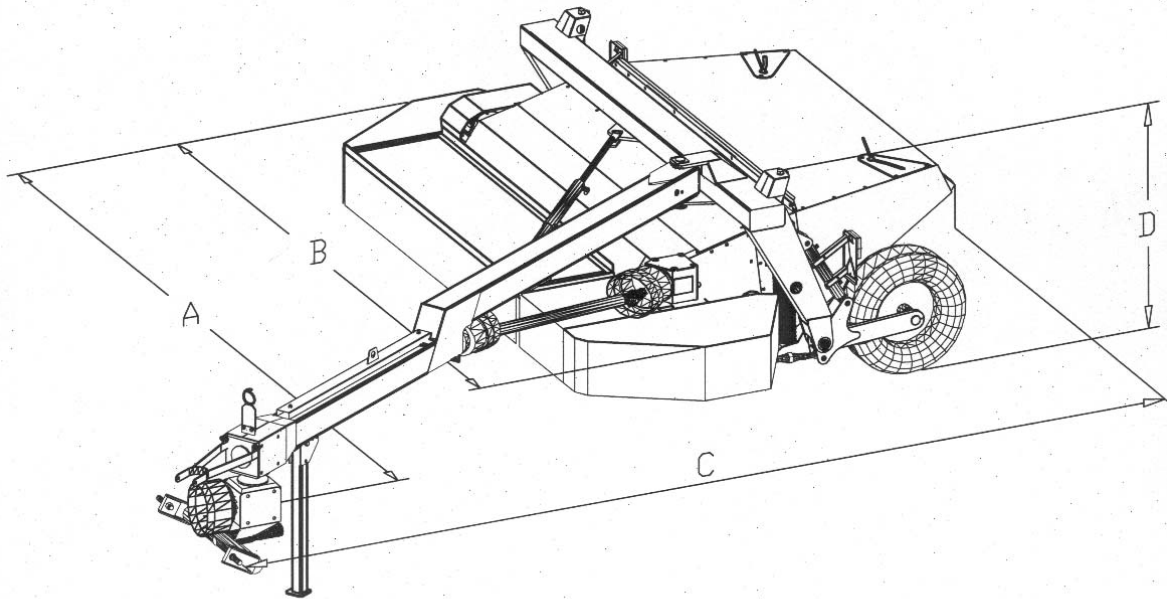

Malli HNM 320P

A=	4840
B=	3920
C=	5300
D=	1300

Koneen nosto

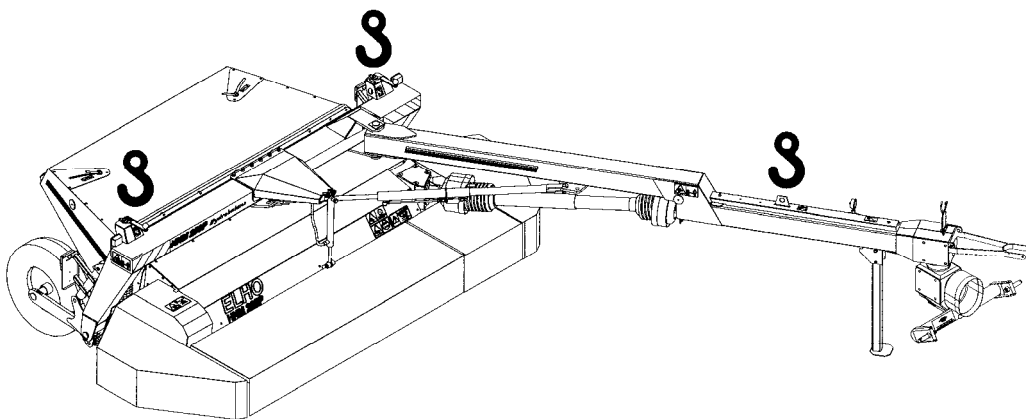

Koneessa on kolme nostosilmukkaa jotka ovat merkitty tarroilla yllä olevan kuvaan mukaan.

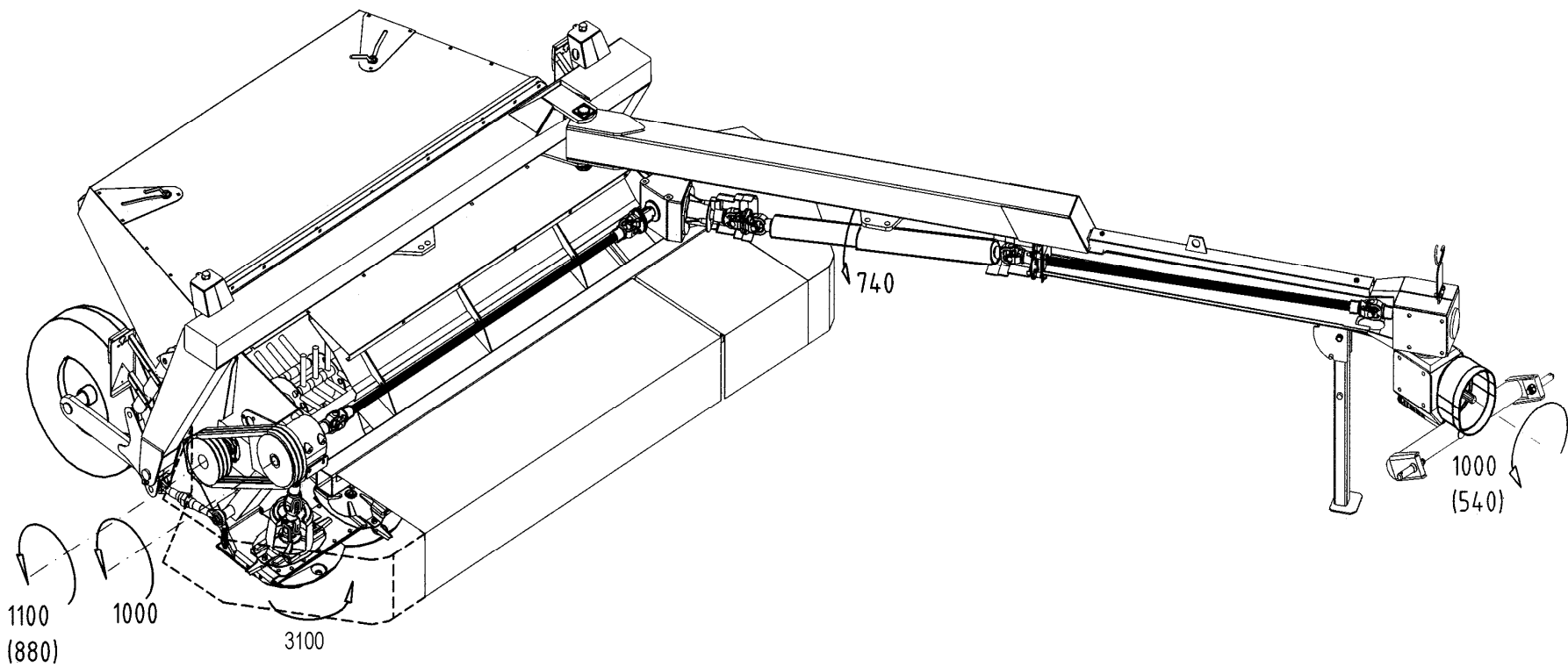

Toimintaperiaate ELHO HNM 320 P



2 TURVALLISUUSOHJEET

2.1 Yleiset turvallisuusohjeet

Ennen koneen käyttöönottoa, lue **turvallisuusohjeet** ja koneessa olevat tarroilla kiinnitetyt tiedot. Näiden ohjeiden lisäksi on noudettava kaikki yleiset työkoneita koskevat turvallisuusohjeet.

- Konetta saa käyttää ainoastaan henkilö joka on hyvin perehtynyt koneen toimintaan ja käyttöohjeen sisältöön.



Hydro Balance kevennysjärjestelmä sisältää paineakun. Normaali työpaine on n. 80 – 90 bar. Tämä paine on kevennysjärjestelmässä myös varastoinnin aikana. Älä sen tähden ryhdy huoltotoimiin ennen kuin olet päästänyt paineen pois kevennysjärjestelmästä. Katso. Huolto ohjeet.

- Käyttäjän vaatetus tulee olla asiallinen. Älä käytä löysästi riippuvia vaatekappaleita.
- Varmista koneen käytössä, huollossa sekä säädössä, että lapset ja ulkopuoliset ovat tarvittavalla etäisyydellä koneesta.
- Puristumisvaara traktorin ja koneen välissä, eteenkin kun konetta nostetaan ja lasketaan hydraulilla säätöjä varten.
- Tarkista ettei kukaan ole vaara alueella kun konetta käännetään työ- ja kuljetusasentojen välillä.
- Tarkista että kaikki suojat ovat paikoillaan ja ehjät.
- Ennen koneen käynnistämistä varmista, ettei koneen alla tai päällä ole irrallisia esineitä sekä että ei ylimääräisiä henkilöitä oleskele koneen edessä tai takana. Vieraiden esineiden sinkoutumisvaara.
- Traktorin moottori on aina oltava pysäytettynä kun säätö ja huoltotoita suoritetaan. Kytke pysäköintijarru ja poista virta avain.
- Älä koskaan työskentele tukemattoman koneen alla, kun se on ainoastaan hydraulikan varassa.
- Varmista että ketään ei ole vaara-alueella kun konetta käännetään työ- tai kuljetusasentoon.
- Ennekuin astut ulos traktorin ohjaamosta, on niittomurskain pysäytettävä täysin, ja traktorin käsijarru oltava päällä.
- Melutaso voi ylittää 87dB(A), erityisesti kun kone käy tyhjillään täysillä työkierroksilla. Suosittelemme koneen käyttöä traktorin ikkunat suljettuna.
- Tieajossa on huomioitava paikalliset liikenneasetukset. Tämä koskee erityisesti mahdollisten takavalojen tarvetta pimeässä.

2.2 Turvallisuusmerkinnät koneessa

ELHO niittomurskaimet ovat varustetut asetusten mukaisilla turvallisuuslaitteilla. Kaikki vaaratekijät koneessa eivät voida kuitenkaan eliminoida pitäen konetta toimintakykyisenä. Siksi koneessa on varoitusmerkinnät varoittamaan käyttäjää niistä vaaroista jotka eivät rakenteellisin keinoin ole voitu eliminoida.

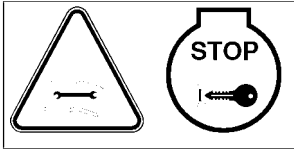

1. Tämä merkki kehottaa sammuttamaan moottoria, poistamaan virta avainta ja lukemaan käyttöohjekirjaa ennen kuin suojuet poistetaan.

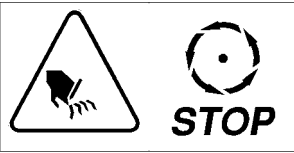

2. Odota kunnes kaikki koneenosat ovat täysin pysähtyneet. Koneessa on jälkipyörintä.

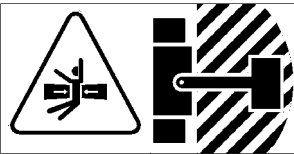

3. Tämä merkki kehottaa pitämään etäisyyttä vaara alueesta. Puristumisvaara kun konetta käännetään kuljetus ja työasentojen välillä.

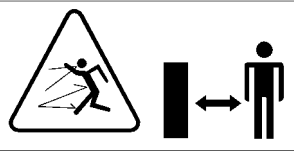

4. Tämä merkki kehottaa pitämään etäisyyttä vaara alueesta. Kiviensinkoutumisvaara.

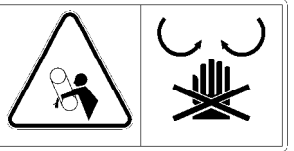

5. Tämä merkki varoittaa poistamasta suojuet kun traktorin moottori on käynnissä.



6. Tämä merkki muistuttaa siitä että voimansiirroissa on käytettävä 1000 k/min.

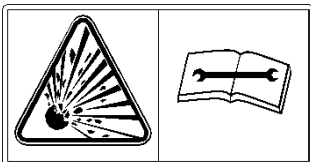

7. Tämä merkki varoittaa siitä että koneen hydraulikassa on asennettuna paineakkua, ja muistuttaa lukemaan käyttöohjekirjaa ennen hydrauliiikan huoltoa.

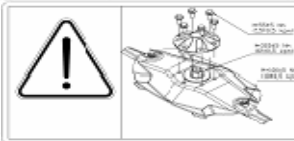

8. Muista tarkistaa terien ja lautasten kiinnitysten kireys

3. Uuden koneen käyttöönotto

3.1 Ympäristösuojelunäkökohdat koneen käyttöönotossa ja koneen käytöstä poistamisessa

3.1.1. Käyttöönotto

Kuljetuspakkaus

- Tämän koneen kuljetuspakkauksessa käytetty muovikalvo on puhdas polyeteenimuovi ja sitä voidaan joko toimittaa uusiokäyttöön esim. Lannoitesäkkien mukaan tai sitä voidaan polttaa.
- Kuljetuspakkaukseen käytetyt puulavat, ja puiset tukirakenteet eivät sisällä vaarallisia kyllästysaineita t.m.s. joten niitä voidaan turvallisesti polttaa kiinteän polttoaineen lämmityskattiloissa.
- Kuljetuspakkauksessa mahdollisesti käytetyt metalliset tukirakenteet voidaan joko palauttaa tehtaalte uusiokäyttöön, tai niitä voidaan toimittaa metalliromun vastaanotto- pisteeseen.

Voiteluaineet

- Kulmavaihteet sisältävät yleensä tehtaalta toimitettaessa valmiiksi oikean määrän voiteluöljyä. Vältä sen tähden asennusvaiheessa kulmavaihteita sisältävien osien kääntämistä ylösalasin ettei öljy valuu maahan.

3.1.2. Koneen käytöstä poistaminen

Renkaat

- Koneen käytöstä poistetut renkaat toimitetaan renkaita myyvään liikkeeseen kierrätettäväksi.

Öljyt

- Koneen kulmavaihteiden, teräpalkin tai muun voimansiirtokomponentin sisältämä öljy kerätään talteen ja toimitetaan kunnalliseen jäteöljyn keräilypisteeseen.

Romuttaminen

- On suositeltava että kone josta öljy ja renkaat on poistettu toimitetaan romuliikkeeseen jossa sen metalliosat paloitellaan uudelleensulatettavaksi.

3.2 Koneen käyttöönotto

On erittäin tärkeää, että ollaan tarkkana uuden koneen kokoonpanossa ja käynnistämässä. Elhon takuu ei korvaa väärin kokoonpantua ja käytettyä koneetta. Tarkista että kone on kokoonpantu oikealla tavalla ja kaikki ruuvit on hyvin kiristetty. Tarkista, että hydraulikkajärjestelmä on oikein kytketty traktoriin ja ettei vuotoja ole havaittavissa.

Koneen mukana olevat nivelakselit:

- | | | |
|-----------------------|----------|-----------------|
| 1. Toisio nivelakseli | Bondioli | DS6R113FXW00001 |
| 2. Ensio nivelakseli | Bondioli | DS6RO71CE000001 |

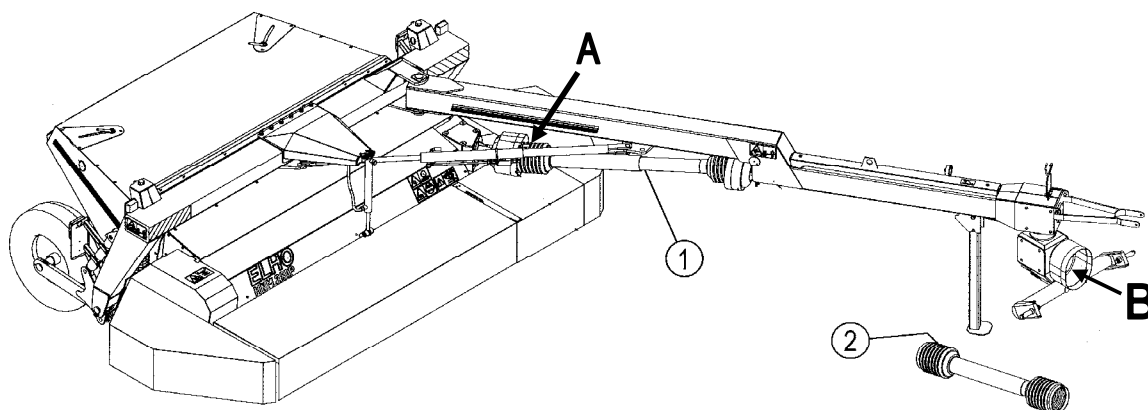

Toisio nivelakseli 1 asennetaan niin että laajakulmanivel, kohta A, osoittaa koneeseen päin ja kitkakytkin osoittaa traktoria.

Ensio nivelakseli asennetaan niin että vapaakytkin osoittaa koneeseen päin.

3.2.1 Voimanoton kierrosluku.

Tarkista ennen käyttöönottoa voimanottoakselin kierrosluku. Normaalisti tehtaalta kone lähtee säädettyinä 1000 k/min. voimanotolle. Tarkistusta varten nivelakseli irrotetaan traktorista:

- pyöritä niittolautasta 3 kierrosta
- tarkista että voimantuloakseli on pyörinyt yhden kierroksen.

Kone on säädettyinä 1000 k/min varten.

Mikäli niittolautasta joudutaan pyörittämään $\sim 5 \frac{1}{2}$ kierrosta, kone on säädettyinä 540 k/min voimanottoa varten.



Väärä kierrosluku voi aiheuttaa ylikierroksia koneessa ja henkilövaara!

3.2.2 Hydrauliiikan ilmaus:

Kun uusi kone nostetaan ensimmäisen kerran ylös, koneen vasen sivu voi nousta täysin ylös ja oikeanpuoleinen sivu vain vähän. Jos näin käy, on ilma päästettävä pois hydraulikkajärjestelmästä. Ilmanpoisto tapahtuu seuraavalla tavalla.

- Siirrä kone vetoaisan sylinterillä kuljetusasentoon traktorin taakse. Näin koneen vasemmalle pyöräsylinterille tulee enemmän painoa.
- Laske kone **täysin alas** (tärkeää!).
- Irrota letkuliitos A (viereinen kuva) oikeasta pyöräsylinteristä sen verran, että ilma pääsee ulos.
- Avaa öljyntulo traktorista nostosylintereihin hitaasti. Öljy siirtyy nyt vasemman nostosylinterin männässä olevan venttiilin kautta oikeanpuoleiseen nostosylinteriin. Tämä venttiili avautuu ainoastaan, kun vasen nostosylinteri on täysin sisään ajettuna (kone alhaalla).
- Heti kun kone lähtee nousemaan vähän, laske konetta uudelleen täysin alas. Toista tämä pieni nosto laskuliike kunnes kohdasta A tulee öljyä.
- Kiristä letkuliitin A.
- Nosta kone monta kertaa täysin ylös alas kunnes nosto tapahtuu tasaisesti (n. 10 –15 kertaa voi olla tarpeen).



3.2.3 HydroBalance järjestelmän ilmaus

- Nosta kone kuljetusasentoon. Sulje pyöräsylinterien hanat. Avaa HydroBalance venttiili A ja poista mahdollinen jäännöspaine traktoriin. Kun painemittari näyttää 0, löysää hydraulikkaletkun liittimen mutteri HydroBalance sylinteristä noin yhden kierroksen verran. Aseta sopiva astia vuotoöljyn talteenottoa varten.
- Avaa traktorin hydraulikkaventtiili **hitaasti ja varovaisesti** kunnes puhdas öljy poistuu löysästä liitoskohdasta I.
- Kiristä nyt liitin HydroBalance sylinterissä. Pidä pyöräsylinteri hanat vielä suljettuina. Nosta ja laske niittopäätä HydroBalance sylinterillä hitaasti 5 -10 kertaa traktorin hydraulikalla. Näin öljy vaihtuu HydroBalance sylinterissä ja paineakussa ja mahdollinen jäännösilma poistuu..
- Säädä HydroBalance painetta §6.1 HydroBalance säätö mukaan.

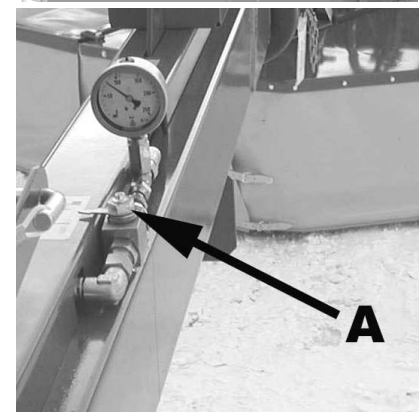
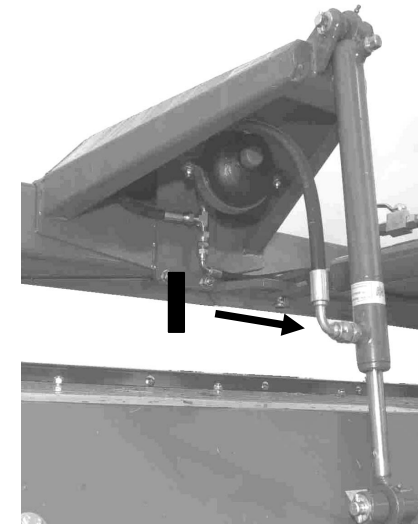

4. Kokoonpano ohjeet

Kone voidaan kuljetusteknisistä syistä toimittaa osittain purettuna.

4.1. Pyörät ja pyöränvarret

- Kokoa pyöränvarret. Huomioi että tapit, kohdassa A, pyöränvarressa kiinnitetään reikiin lukkorenkaat murskainkammioon päin. Jousisokka kiinnitetään ulkopuolella niin että se läpäisee rungon korvan, mikä estää tapin kiertymiseen.
- Kiinnitä alemmat nivelvarret B.
- Pyörät kiinnitetään ja pyöräpultit kiristetään 80 Nm.
- Kiinnitä alemmat hydraulikkasynterien tapit C jousisokalla.
- Voitele kaikki rasvanipat rasvalla.

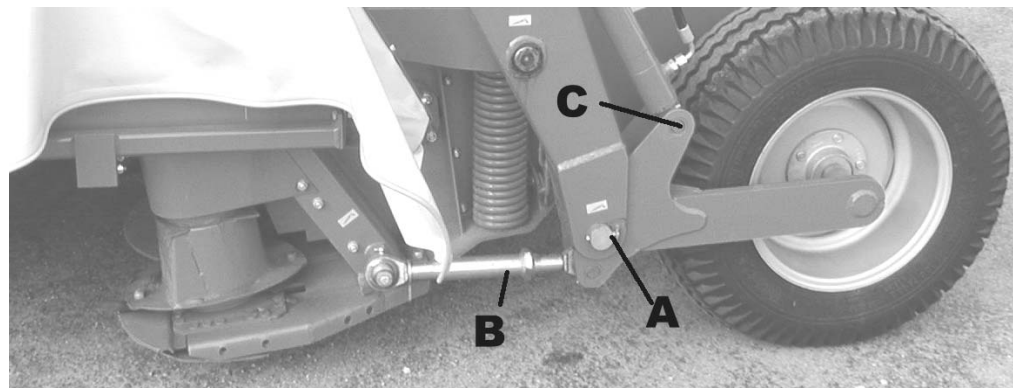

4.2. Murskainkammio (normaalisti tehtaalta asennettu)

- Kiinnitä sivupellit ja ylempi manttelipelti, alla olevan kuvan mukaan. Kiristä pultit vasta sen jälkeen, kun kaikki peltiosat ja pultit ovat paikoillaan. Pulttien tasainen kanta tulee sisään päin, murskainkammion puolelle. Muista asentaa reiänvahvistuslevyt, karhotinlevyjien säätöjä varten.
- Karhotinlevyt on varustettu jatkolevyillä, jotka kiinnitetään karhotinlevyn ja tukien välille. Lukitse karhotinlevyjien säätömutterit A jousisokalla, mikä estää säätöruuvien putoamisen karhelle, jos ne löystyvät.

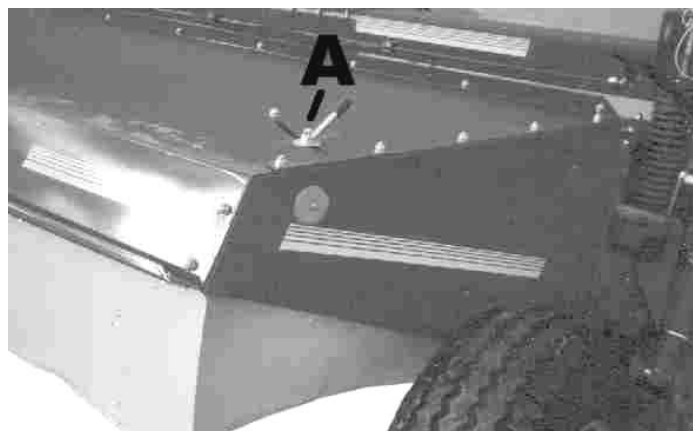

4.3 Vetoaisa

Nosta vetoaisa paikoilleen etukuormaimen avulla, kohta A kuvassa on nostosilmukka sitä varten, Kiinnitä puomi tapilla koneeseen siten että neliskulmainen kanta tulee ylöspäin. Kiinnitä aluslevy paikalleen ja lukitse putkisokalla. Aseta kone tukijalalle.

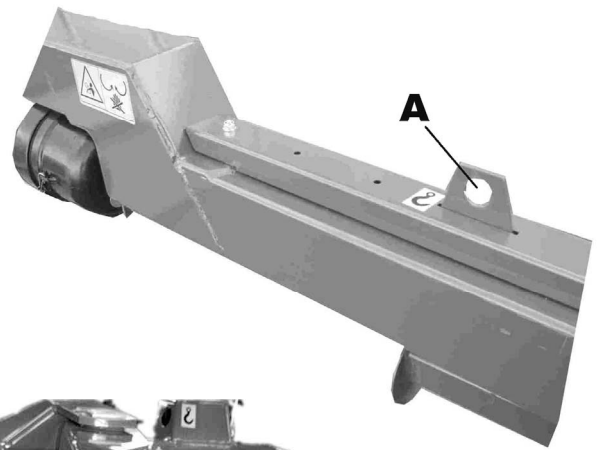

- Kiinnitä hydraulikkaletkut ja sylinteri sekä kiristä liitokset hyvin

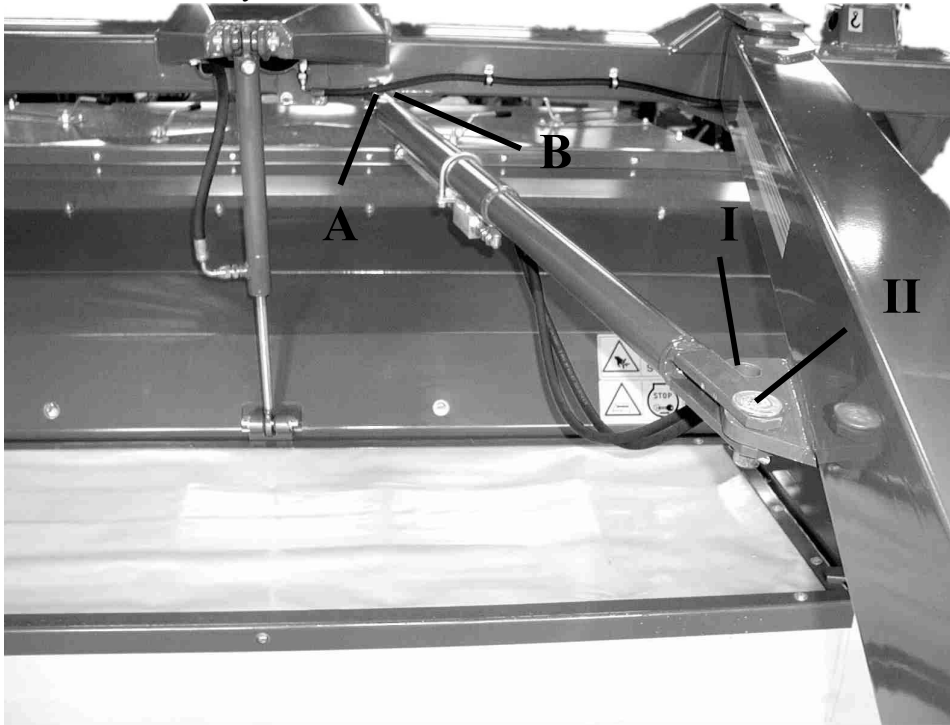

- Kiinnitä vetopuomisylinteri alla olevan taulukon ja kuvan mukaan.

NORMAALI

320 P

AII

(BII)



Huomioi, että kytkennässä B vetoaisa kääntyy enemmän vasemmalle. Tästä syystä **yhdistelmä BI ei saa käyttää mallissa 320P**, koska on vaara että kone kaatuu jyrkissä nopeissa käännteissä.

4.3.1 Vetokarttu

Vetokarttu asennetaan vetoaisan kaksoiskulmavaihteen alle. Vetokarttu on varustettu lautasjousipaketilla vaimentamaan koneen ja traktorin väliset iskut. Jousipaketti asennetaan viereisen kuvan mukaisesti. Huomioi erityisesti että yksi välilevy 6 tulee myös kääntöhylsyn etupuolelle.

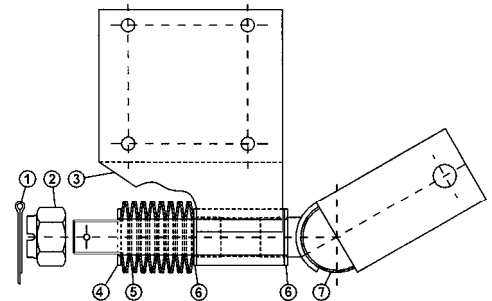

4.4 Kaksoiskulmavaihde



- Varmista että kaksoiskulmavaihde on säädetty oikealle VOA kierrokselle. Säädön voi tarkistaa, kohta A, viereisessä kuvassa. Jos kaulus on kiinnitetty alempaan kulmavaihteen, kuten kuvassa, on VOA:n kierros-luku oltava 1000 r/min. Jos kaulus on kiinnitetty ylempään kulmavaihteen, on käytettävä 540 r/min. Katso kohta koneen käyttöönotto välityssuhteen tarkistamista varten.



Väärä kierros-luku voi aiheuttaa ylikierroksia koneessa ja henkilövaara!

- Jos välitys on muutettava, irrota kaksoiskulmavaihteen vetoaisasta sekä vetokarttukiinnityksestä. Kulmavaihde käännetään 180° ja kiinnitetään uudestaan vetoaisaan ja vetolaitteisiin. Muista vahtaa huohotintulppan (B) ja tyhjennystulpan (C) paikkaa, ettei öljy valu ulos!
- Kun kulmavaihde asennetaan paikoilleen käännöksen jälkeen, tarkista että vetopuomin sisällä oleva nivelristikko ohjautuu akselille. Vetopuomin alla on apureikä tätä ohjausta varten. Tarkista öljynmäärä kaksoiskulmavaihteista. Huomaa että ylempään vaihteen öljytilavuus on aina pienempi kuin alavaihteen.
- Tarkista nivelakselin pituus. Akseli ei saa pohjautua lyhimälläkään säädöllä, (vaakatasossa).
- Nosta kone traktorin nostolaitteilla niin että akselitapit ovat samalla korkeudella. Mittaa sopiva voimansiirtoakselin pituus traktorin ja ensiökulmavaihteen väliin. Katkaise akselin suojaputket sekä profiiliputket. Älä käytä kulmahiomakonetta. Kaikki putket on katkaistava yhtä paljon. Puhdista kaikki katkaisupinnat ja voitele liukuprofiilit rasvalla. Huomio että akselilla täytyy olla vähintään 25 mm päittäisvälitystä kun sen on lyhyemmässä asennossaan. Asenna voimansiirtoakselissa oleva vapaakytkin niittopäähän päin (kaksoiskulmavaihteeseen). Varmista voimansiirtoakselien suojaputken lukitsemisesta, molemmissa päissä, olevilla ketjuilla.

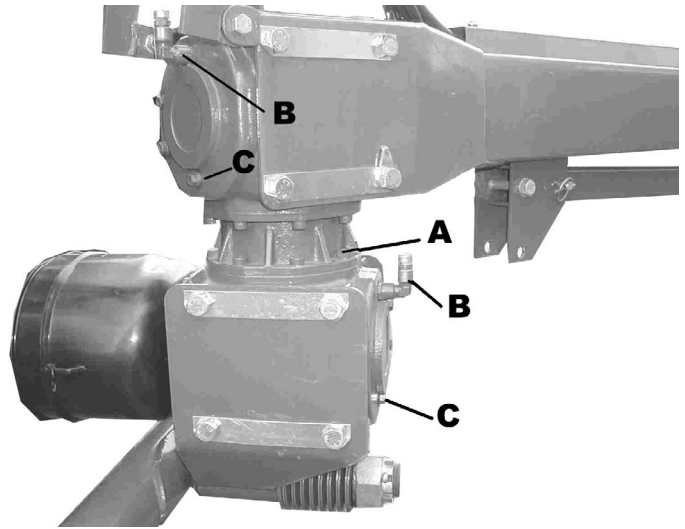

Nivelakseli on oltava varustettu vapaakytkimellä!

4.5 Suojat

- Kiinnitä sivusuojien kiinnitysraudat, A, koneen sivussa oleviin kiinnitys kohtiin mukaan tulevien pulttien (B) ja muttereiden avulla.

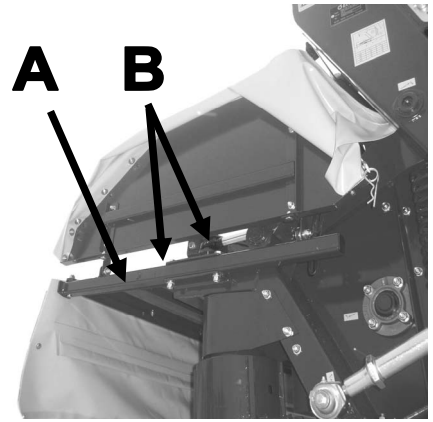

- Etusuoja C nostetaan paikoilleen ja kiinnitetään saranapultilla D oikeaan etukulmaan. Älä unohda alapuolelle palkin sisälle tulevaa kierrejoustusta.

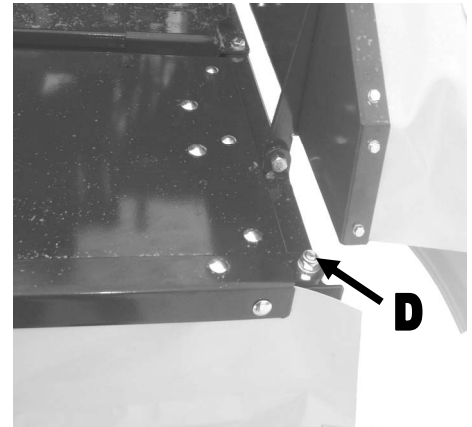

- Varmista etusuoja vasemmassa etukulmassa olevan jousisokan E avulla.

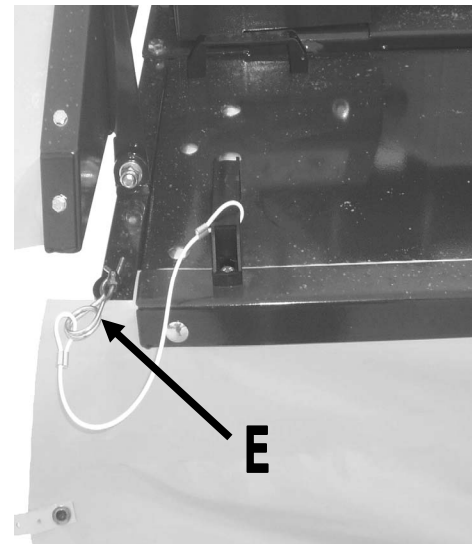

- Sivusuojat on varustettu pidikenupilla ,F, niin että niitä voidaan kuljetuksen aikana, yleisellä tiellä, lukittava yläasentoon.

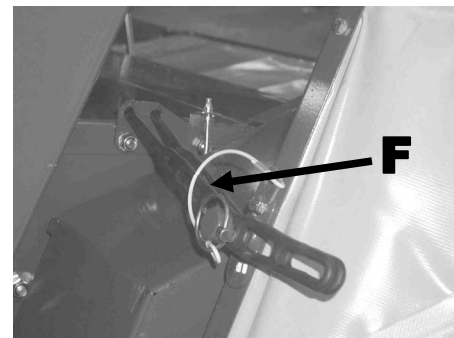

4.6 Toisio nivelakseli



- Toisio nivelakseli asennetaan niin että laajakulmanivel A, osoittaa koneeseen päin (120°:n kulmavaihteen päin). Kiinnitä varmuusketju B, kulmavaihteen suojukseen.

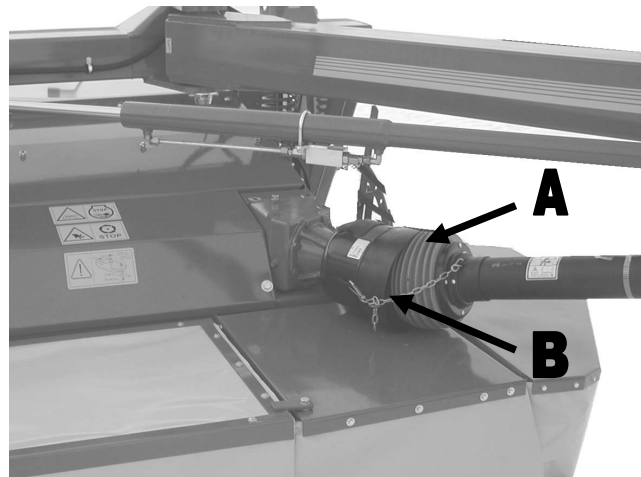

4.7 Yleistä

- Tarkista että kaikki ruuvit ovat hyvin kiristetyt, erityisesti terien kiinnitysruuvit.
- Tarkista kulmavaihteiden ja teräpalkin öljymäärä huolto-ohjeiden mukaisesti.

5. Kiinnitys ja irrotus traktorista

Kiinnitys ja irrotus traktorista tapahtuu helpoiten kun kone on kuljetusasennossa eli niittopää traktorin takana.

Irrotus

- Ennen koneen irrottamista teräpalkki lasketaan alas maata vasten.
- Tukijalka lasketaan vetämällä jalkaa taaksepäin jolloin lukitus vapautuu. Tämän jälkeen voidaan kääntää jalka alas (varmistus on jousikuormitettu).
- Hydraulikaletkujen pikaliittimet irrotetaan. Jos puomisyylinteri on varustettu pallohanalla irrota kääntösyylinterin letkut vasta kun tämä on suljettu. Pidä hydraulikkaliitokset puhtaana. Ripusta hydraulikaletkujen pikaliittimet vetoaisaan asennettu ripustuskoukkuun.
- Irrota nivelakseli traktorista ja aseta akselin vapaa pää nivelakselitukeen.



Kiinnitys

- Kiinnitys tapahtuu päinvastaisessa järjestyksessä.

6. Säädöt



ELHO HydroBalance säätö

Kun ELHO HydroBalance kevennysjärjestelmällä varustettu niittomurskain ensimmäistä kertaa asennetaan traktorin perään, tulee HydroBalance järjestelmän ensin esipaineistettava. Tämä tapahtuu seuraavasti:

1. Laske kone täysin alas, sulje vasemman pyöräsylinterin hana.
2. Avaa puomin etupäässä olevaa pallohanaa.
3. Nosta niittopäätä varovaisesti traktorin ulkopuolisella hydraulilla
4. Sulje vetopuomin pallohanaa
5. Vie traktorin ulkopuolinen hydraulikka uivaan asentoon niin että öljy voi palata traktoriin.
6. Avaa vetopuomin pallohanaa hitaasti.

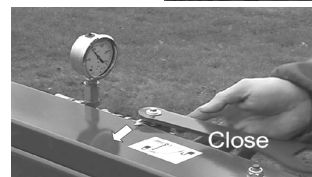
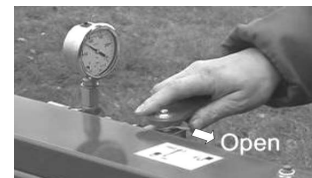
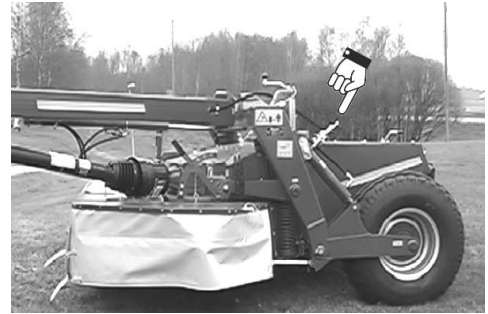

7. Niittöpää laskee tällöin alas. Kun teräpalkki kevyesti koskettaa maata..



8. Sulje pallohanaa heti. Perussäätö on valmis.

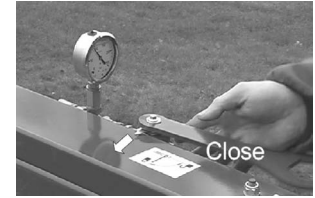

9. Tarkista. Voitko kevyesti nostaa teräpalkin päätä (~30 kg). Mikäli ei, toista kohdat 2 – 8 kevennyspaineen nostamiseksi.



10. Vasen – oikea tasapaino säädät vetojousilla. Huom! On normaalia että jouset ovat eripituisia. Teräpalkin päiden paino ratkaisee.



11. Nosta ja paina takaa. Tulet huomaamaan pienen välyksen.

Mikäli tunnet tämän välyksen kevyellä takanostolla on etu / takaa tasapaino kunnossa. Silloin on HydroBalance nostovoima hiukan suurempi kuin jousien nostovoima. Mikäli välykset tuntuvat ainoastaan silloin kun painetaan alaspäin kohdasta B, kantavat vetojouset liian suuren osan koneen painosta. Hydro Balance järjestelmän paine tulee tällöin nostaa, ja vetojousien pituutta vastaavasti vähentää.



Kun kone on oikein säädettynä, myös sängensäädön alatukivarressa B tuntuu löysältä

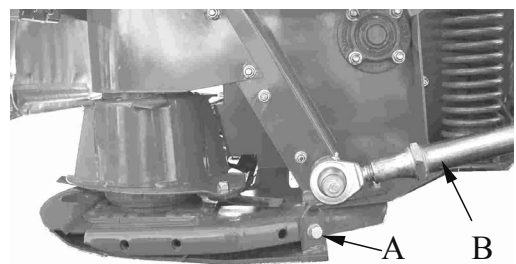

Tarkista kevennystä muutaman tunnin käytön jälkeen. Koneen paino kasvaa käytössä. HydroBalance paine saattaa myöskin laskea hiukan alussa mikäli ilma on jäänyt hydraulikka järjestelmään asennuksen yhteydessä.

6.2 Sängin pituuden säätö.

- Sängin pituuden perussäätö tehdään muuttamalla lisäliukukenkien asento, kohta A.
- Hienosäätö tehdään muuttamalla alemman nivelvarren pituutta, kohta B, Jos nivelvarsia pidentää, sängin korkeus kasvaa. Kun säätö on oikea, lukitaan säätö vastamutterilla.

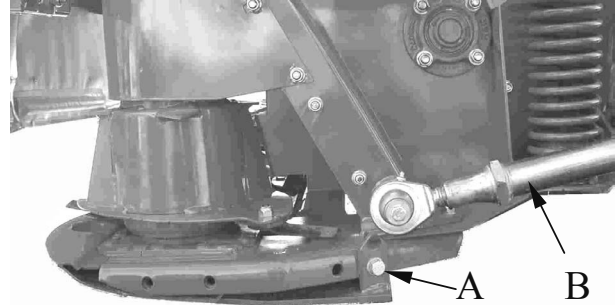

- Koneen vasemmalla puolella on taulukko missä esiintyy noin arviot sängin korkeuden säädöstä.
- Vetovarsien asento vaikuttaa myös sängin pituuden. Pyri säädöllä pitämään vetoaisa vaakatasossa.

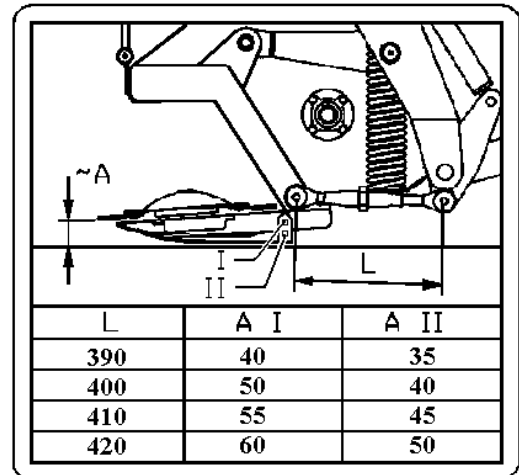

6.3 Karhon leveys.

- Karhon leveys säädetään karhotinlevyjä säätämällä. Säätekahvat kohta A. Käytä aina niin leveä karhoa, kun traktorin raideväli ja keräävän koneen noukkimen leveys sallii. Leveä karho kuivuu tehokkaammin ja nopeammin. Varsinkin, jos käytetään pyöröpaalainta keräyksessä, saadaan leveästä karhosta hyvämuotoinen pyöröpaali.
- Huom! Molemmat karhotinlevyt eivät välttämättä tarvitse olla symmetrisesti säädettyjä parhaan lopputuloksen saavuttamiseksi., Useimmiten ajetaan kasvustossa niin että ensimmäinen lautanen ei saa täyttää työleveyttä.
- Malli 320P on varustettu karhotinlevyjien pidennyksellä B. Kapeata karhoa tehtäessä, siirretään pidennykset mahdollisimman paljon taakse. Näin voidaan pitää karhotinlevyjien kulma pienenä.

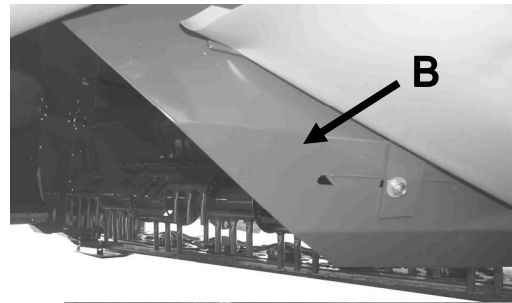
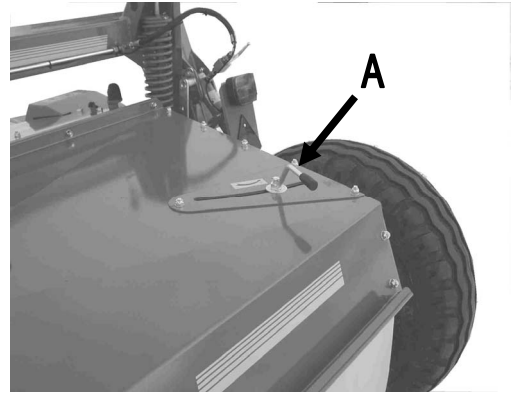

- Malli 320 on varustettu pienillä keskiohjaus siiveillä murskainkammion katossa. Nämä ovat tärkeitä jotta materiaali jakautuisi tasaisesti ja karhosta tulisi tasakorkea. Näiden säätö on tärkeätä erityisesti heikossa kasvustossa. Kokeile eri säätöasentoja. Materiaalivirta muuttuu jo pienelläkin kulmamuutoksella, joten varo asentamasta niitä liian jyrkkään kulmaan.



6.4 Murskaimen säätö.

- Murskainroottorin käsittelyn voimakkuus voidaan säätää muuttamalla vastakamman jousikuormitusta murskainkammiossa. Vastakammassa on jousilla toimiva ylikuormitussuoja, joka palautuu automaattisesti säädetylle tasolle ylikuormituksen jälkeen. Käsittelyvoimakkuus lisäntyy, jos säädinvipu, A, nostetaan ylöspäin. Huomioi, että vastakamman säätö vaikuttaa karhon ulkomuotoon. Säätämällä vastakampa sopivaan asentoon, saadaan hyvä ja ilmava karhe.

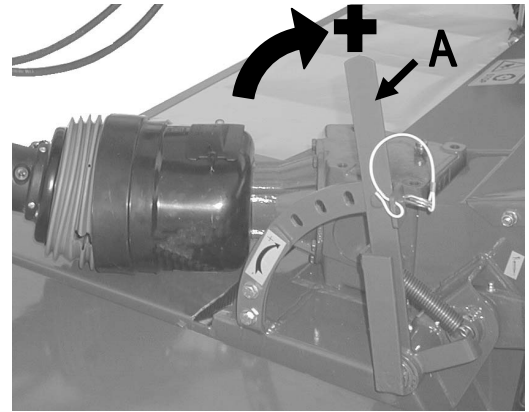

- Murskaimen käsittelyvoimakkuuteen vaikuttaa myös kasvusto, ajonopeus ja VOA:n kierrosnopeus. Herkemmille kasvustoille (esim. apila), voi suurempi ajonopeus, (isommalla vaihteella), mutta matalammalla kierrosluvulla olla suositeltavampaa. Tämä antaa hellävaraisemman käsittelyn kasvustolle. Murskainkelan kierrosluku voidaan muuttaa vaihtamalla vetävät kiilapyörät keskenään.

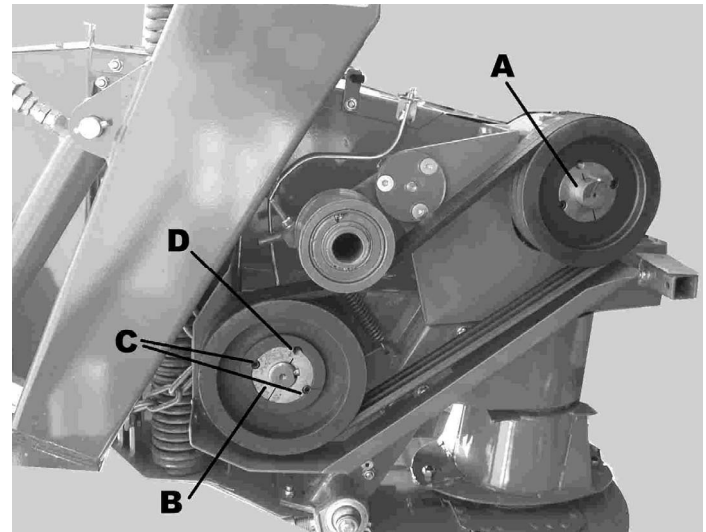

- Kiilapyörät A ja B on vaihdettava keskenään, murskainkelan nopeuden vaihtamiseksi. Kiilahihnat ensin irrotettava. Sen jälkeen irrotetaan kuusiokoloruuvit C jotka pitävät kartioholkit kiristettyinä. Tämän jälkeen ruuvataan yksi ruuvi takaisin reikään D, jossa on kierteet vain navassa. Pyörä irtautuu nyt navasta ja voidaan poistaa. Kiinnityksessä on kiilapyörät säädettävä siten, että kiilahihnat kulkevat suorassa linjassa

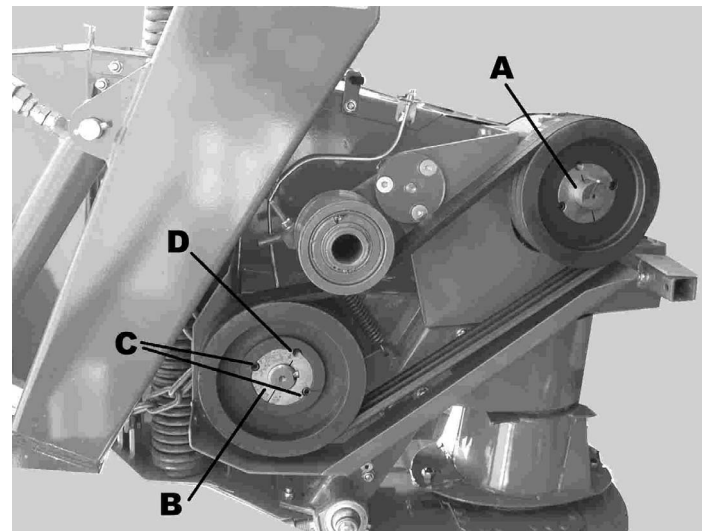

7. KÄYTTÖ



7.1 Niitto

- Niittotyössä voimanottoakselin kierrosluvun tulee olla 1000r/min. (tai 540 r/min kääntämällä kaksoiskulmavaihte) Älä käytä niin suurta ajonopeutta ettei VOA kierrosluku säilyy ajettaessa konetta kasvustossa.
- Sovella aina ajonopeutta vallitsevien olosuhteiden mukaan. Erityistä varovaisuutta on huomioitava käännteissä ylösnostetulla koneella.
- Huolimatta siitä että kone on varustettu kevennyksellä on aina vaurioriski olemassa esteeseen ajettaessa tai jos vieraita esineitä tulee koneen sisään.
- Käännä aina niittomurskaimen niittopään täysin ulos työasentoon ennen kun käynnistät voimanulosottoakselin.
- Varmista että voimanulosottoakseli on täysin pysähdyksissä ja että niittomurskain myös on pysähtynyt ennen kun poistut ohjaamosta.

7.2 Kuljetus

- Kuljetusta varten nostetaan kone pyöräsyylinterien avulla ylä asentoon, pallohanat suljetaan molemmista pyöräsyylinterleistä kun vetoaisa on vielä työasennossa. Sen jälkeen käännetään vetoaisa kuljetusasentoon. Jos kääntösyylinteri on varustettu pallohanalla, se on suljettava.

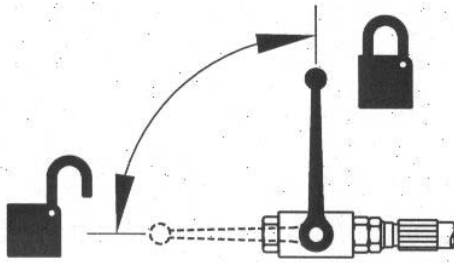

- Sivusuojat on lukittava ylöskäännettynä lenkeillä D, ja sokalla E ajaessa yleisellä tiellä.

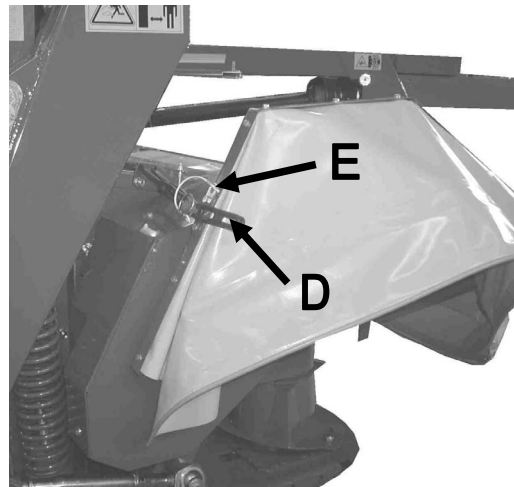

- Kone on varustettava valolaitteilla ja heijastimilla kansallisten säädöksen mukaisesti.



Käytä käänöksissä ja epätasaisella tiellä tarpeeksi hidasta ajonopeutta.

8. HUOLTO

Varmistaaksesi pitkän ja huolettoman käyttöajan hankkimallesi niittomurskaimelle on tärkeää että pidät koneen puhtaana, sekä että huoltotyö suoritetaan alla mainittujen huolto-ohjeiden mukaan.

Erittäin tärkeää on että terälaite pestään jos on niitetty erittäin märässä kasvustossa. Kuivunut ruohoneste liimautuu leikkuulautasten alle ja vaikeuttaa seuraavaa käynnistämistä. Vältä kuitenkin korkeapaineruiskun käyttöä. Varsinkin on varottava suuntaamassa korkeapaineruiskun vesisuihku lautasten alle, koska korkea paine saattaa painaa vettä ja likaa lautasten alla oleviin labyrintitiivisteisiin.



8.1 Terät & terälautaset

- Teränvaihto käy kätevästi edestä. Lisälaitteena saatava lautasten lukitustyökalu helpottaa teräruuvien kiristämistä.
- Vaurioituneet terät ja lautaset on vaihdettava välittömästi. Mikäli terä on kulunut toiselta reunalta voidaan se siirtää vierekkäiseen lautaseen joka pyörii vastakkaiseen suuntaan.
-  Vaurio päätylautasten lieriöissä aiheuttaa epätasapainoa ja tärinää, joka voi aiheuttaa vakavia väsymisvaurioita mm. teräpalkkiin. Tämän takia vaurioitunut päätylautanen on heti vaihdettava tai lähetettävä tehtaalle tasapainottamista varten. Ruohojätteitä voi myöskin kerääntyä päätylieriöihin aiheuttaen epätasapainoa. Tarkista ja pudista näitä sen tähden ennen koneen varastointia.

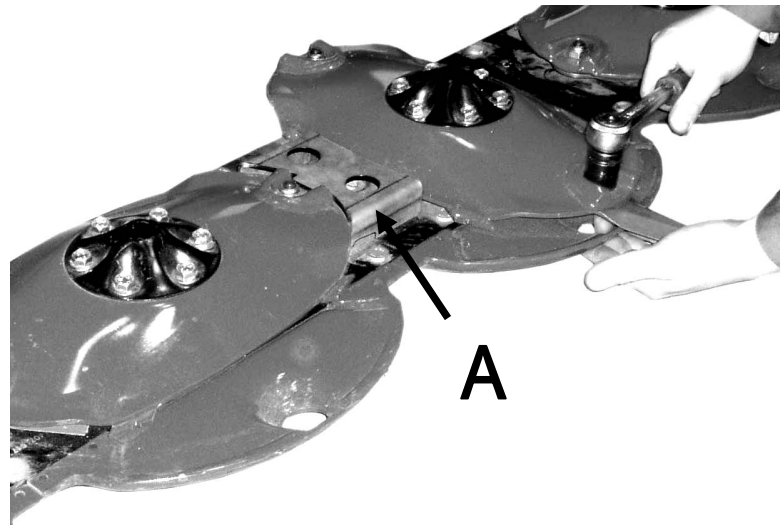

- Mikäli lautanen joudutaan vaihtamaan, tarkista asennettaessa, että uusi lautanen asettuu 90 asteen kulmaan vierekkäisiin lautasiin nähden. Kiristysmomentit kuvassa.
- Tarkista että terien kiinnitysruuvit ja mutterit eivät ole vaurioituneet. Vaihda tarvittaessa uusiin alkuperäisiin. Terät on vaihdettava viimeistään kun soikean reiän pituus L on lisääntynyt 23mm - 27 mm. Kiinnitysruuvit on vaihdettava viimeistään kun läpimitta D on kulunut alas 20mm - 18,5 mm (Katso kuva).

**KÄYTÄ AINOASTAAN
ALKUPERÄISIÄ TERIÄ ELHO**

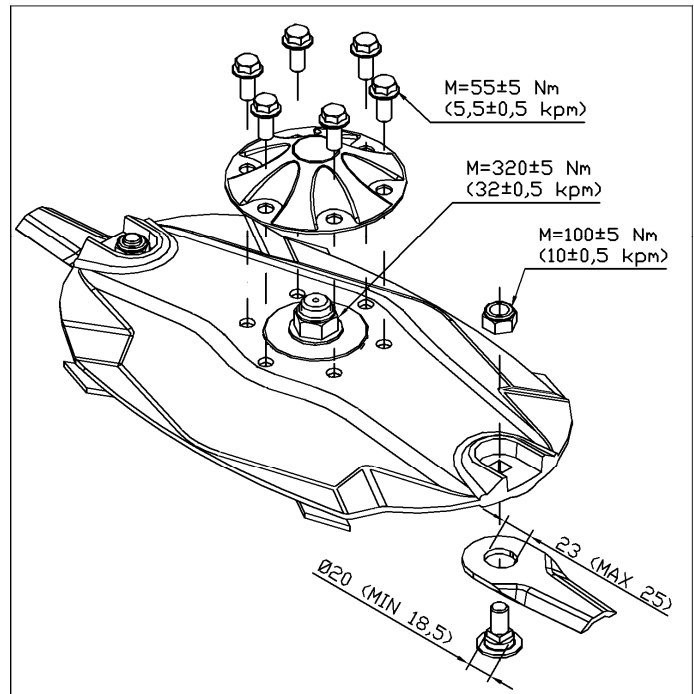

8.2 Hydraulikkaletkut.

Tarkista säännöllisesti hydraulikkaletkuja. Vaihda vaurioituneet letkut uusiin. Yleinen hydraulikkaletkujen vaihtoväli on 6 vuotta.

⚠ Mikäli hydraulikkaletku ja pikaliitin ovat paineen alainen, poista ensin ulkoinen kuorma esim. laskemalle kone alas. Sen jälkeen voidaan letkun kiinnitysniippa varovaisesti aukaista noin 1,5 kierrosta ylimääräisen öljyn poistamiseksi.

8.3 Murskainroottori

Roottori on lähes huoltovapaa. Seuraa kuitenkin että roottorin varstasormet sekä lukitussokat ovat ehjät ja että varstasormet liikkuvat vapaasti akselinsa ympäri. Vaurioitunut varstasormi voi aiheuttaa epätasapainoisuutta roottoriin jonka seurauksena voi olla tärinävaurioita.

Roottoriakselin laakerit ovat kestopölytettyjä, mutta niissä on jälkirasvausmahdollisuus.

8.4 Kiilahihnat

- Murskainkela vetää neljä kiilahihnaa. Hihnat kiristyvät automaattisesti jousipaineisella kiristyspyörällä. Jos kiilahihnat ovat kuluneet tai vaurioituneet, kaikki on vaihdettava samalla kertaa. Tarkista säännöllisesti, että kiristyspyörän jousi on tarpeeksi kireä.

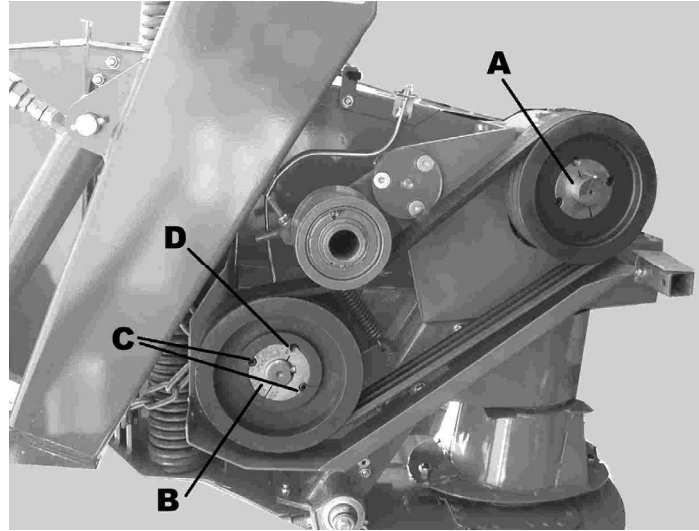

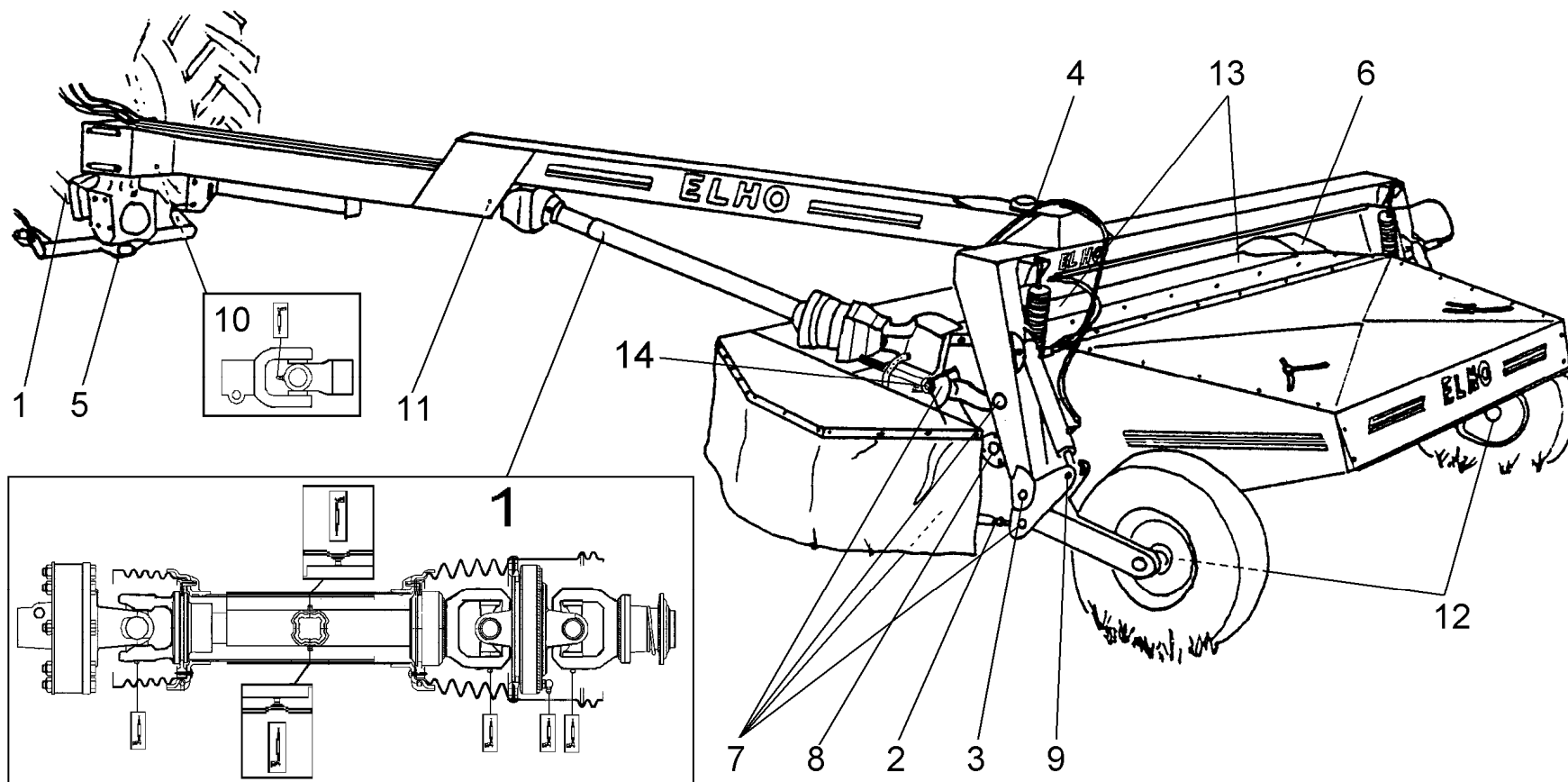

Huom! Toisioakselin teleskooppiprofiilin rasvauksessa on kaksi rasvanippaa!

8.5 Voitelukaavio, kuva 17.

Biologisesti hajoavien öljyjen ja rasvojen käyttö voidaan suositella ELHO niittomurskaimelle HNM 320P.

Voitele päivittäin

- 1 Voimansiirtoakseli ja vapaakytkin
Voimansiirtoakselin valmistajan ohjeiden mukaan.
- 7 Nivelvarsien laakerointi
- 8 Murskainkelan laakerit

Voitele viikoittain

- 3 Pyöränvarret
- 9 Pyöräsylinterin tapit
- 4 Vetoaisan tappi
- 5 Nivel tappi
- 6 Hihnankiristäjä
- 2 Alemman nivelvarren kierteet
- 12 Pyörien laakerit

Voitele rasvalla 40-työtunnin välein:

- 14 Vastakampaan laakerit
- 13 Väliakseli, kulmavaihteiden välissä
- 10 Vetoaisan nivel (kaksoiskulmavaihteinen vetoaisa)
- 11 Tukilaakerointi vetoaisassa

- Muut liikkuvat osat voidellaan tarvittaessa.
- Pitempien seisontajaksojen ajaksi (viikkoa pidemmät) kone on pestävä huolellisesti ja rasvattava. Ruostesuojaa terälaite, murskainroottori sekä murskainkammion sisäpuoli. Rasvaa ja voitele kone ohjeiden mukaisesti. Tämä toimenpide pidentää koneen ikää ja lisää käyttövarmuutta.

8.6 Öljyn tarkistus ja vaihto

- Ennen uuden koneen käyttöönottoa, tarkista molempien kulmavaihteiden sekä teräpalkin öljymäärää.
- Tarkkaile työtaukojen aikana ettei ulkopuolisia öljyvuotoja näy koneessa.

8.6.1 Kaksoiskulmavaihde

Öljytason tarkistus öljyntarkistustulppien kautta, kuva 17 tulpat 2 Öljyn poisto, poistotulppien kautta, tulpat 3. Öljyntäyttö, huohotintulppan kautta, tulpat 1.

Huomioi, että öljytaso tarkistetaan erikseen ylemmässä ja alemmassa vaihdelaatikossa:

Öljylaatua: SAE 90 EP
Öljymäärä: 1,7 l Yempi kulmavaihde
1,9 l Alempi kulmavaihde
Vaihtoväli: Ensimmäinen vaihto 50 h jälkeen, sen jälkeen kerran käyttökautena.

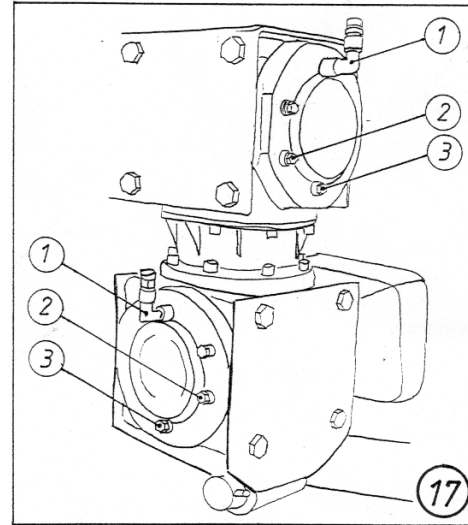

8.6.2 120°-vaihdelaatikko (Kuva 18)

Öljytason tarkistus öljyntarkistustulpan kautta, kuva 18 tulppa 2. Öljyn poisto, poistotulpan kautta, tulppa 3.

Öljyntäyttö, huohotintulppan kautta, tulppa 1.

Öljylaatu: SAE 90 EP
Öljymäärä: 1,67 Litra
Vaihtoväli: Ensimmäinen vaihto 50 h jälkeen, sen jälkeen kerran käyttökaudessa.

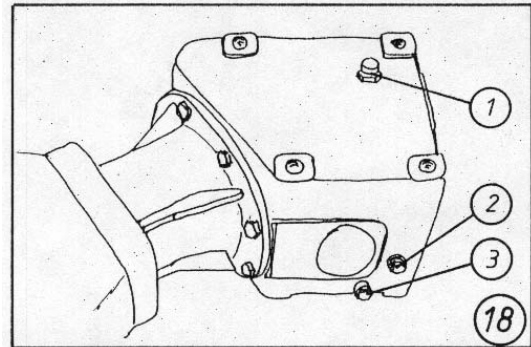

8.6.3 Kulmavaihde koneen oikealla puolella, (Kuva 21)

Öljytaso tarkistetaan teräslangan avulla, kuva 21 mukaan. Taivutetun teräslangan pää, jolla mitataan vaihdelaatikon öljyä, on oltava 65 mm. Öljytaso on oikea, kun langan pää koskettaa öljyä. Öljyn poisto tapahtuu kohdassa B. Käytä jatkettua (10 mm) hylsyä, jolla avataan tulppa runkopalkin reiän kautta. Öljyntäyttö, huohotintulppan kautta.

Öljylaatu: SAE 90 EP
Öljymäärä: 1,5 Litra
Vaihtotiheys: Ensimmäinen vaihto 50 h jälkeen, sen jälkeen kerran käyttökaudessa

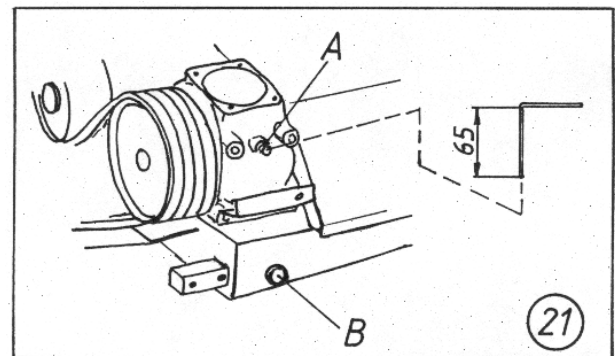

8.7 Teräpalkki

Varmista päivittäin että teräpalkissa on öljyä. Reagoi heti öljyvuotoihin. Oikea öljymäärä tarkistetaan seuraavasti:

Menetelmä 1. (suositeltavin)

Tyhjennä teräpalkki heti niiton jälkeen kun öljy vielä on lämmin. Tyhjennystulpan sijainti on teräpalkin alla vasemmassa takakulmassa (8mm:n kuusiokoloavain). Irrota öljyntäyttötulppa 8mm:n kuusiokoloavaimella (sijainti kolmannen ja neljännen lautasen välillä) kuva 15. Täytä uudella öljyllä alla olevan taulukon mukaisesti. Teräpalkki kuumenee liikaa mikäli öljymäärä on liian suuri.

Öljyalaatu: SAE 90 EP

Öljymäärä: HNM 320P 3,6 l

Vaihtotiheys: Ensimmäinen vaihto 50 jälkeen, sen jälkeen kerran käyttökautena.

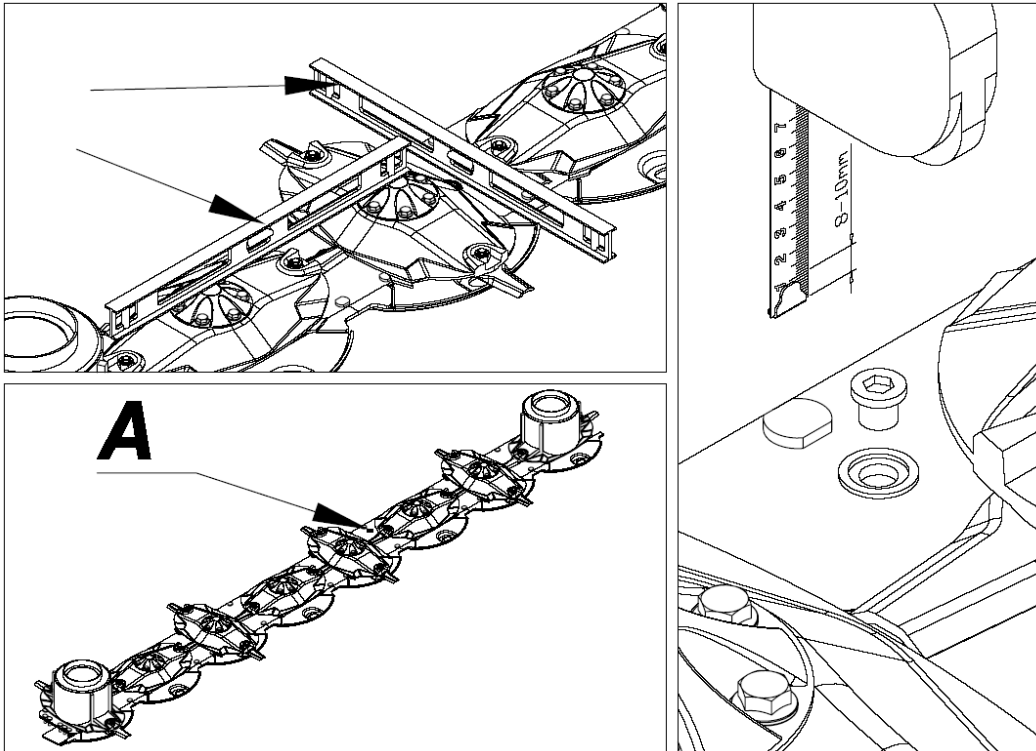

Menetelmä 2. (menetelmän vaikeus on teräpalkin vaakasuoran asennon saavuttaminen)

- Aseta teräpalkki **ehdottomasti vaakasuoraan** asentoon kuva 14. **Käytä tarkka vesivaaka.** Anna öljyn tasaantua noin kymmenen minuuttia.
- Irrota öljyntäyttötulppa 8mm:n kuusiokoloavaimella (sijainti kolmannen ja neljännen lautasen välillä) kuva 15.
- Mittaa öljypintaa esim. mittanauhalla, öljyn pinta tulee olla 8 - 10 mm pohjasta kuva 16. Täytä ainoastaan 0,25 l jokaisen tarkastuksen välissä. Odota kymmenen minuuttia niin että öljy ehtii tasaantua ennen kun teet uuden tarkastusmittauksen.
- Ylimääräinen öljy poistetaan. Huom. Teräpalkki kuumenee liikaa mikäli öljymäärä on liian suuri.

8.8 HydroBalance huolto

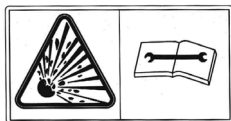

Koska HydroBalance järjestelmä on jatkuvasti paineistettu poista paine ennen huoltoa tai korjausta..

Paineen poistaminen:

- Kytke koneen nostoletku traktoriin..
- Siirrä traktoriventtiili lasku- tai uivaan asentoon.
- Avaa venttiili A. Kun painemittari B saavuttaa arvon 0 on järjestelmä paineeton.

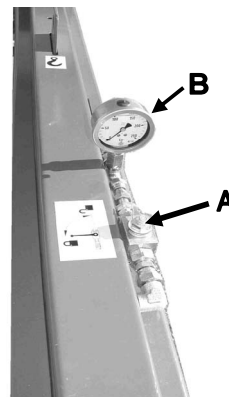

Paineakku

Paineakku C voidaan tarkistaa ja paineistaa ainoastaan valtuutetuilla hydraulikkaliikkeissä tai ELHO:lla. Irrottaaksesi paineakun:

- Poista paine yllä olevan ohjeen mukaisesti.
- Irrota hydraulikkaletku
- Irrota paineakku.

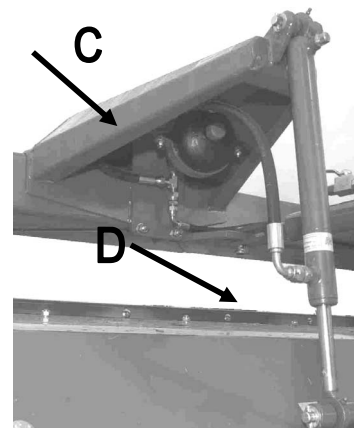

HydroBalance sylinteri

Hydro Balance sylinteri D ei normaalisti tarvitse erikoishuoltoa. Kuten muissakin hydraulikka sylinterissä:

- Pidä männänvarsi puhtaana. Tämä lisää sylinterin käyttöikä.
- Mahdollisen hydraulikkaletkun vaihdon jälkeen tee ilmanpoisto huolellisesti § 3.1.2 **Hydro Balance järjestelmän ilmaus** ohjeen mukaan ennen kuin kone otetaan käyttöön..



Ilma/öljy seos sylinterissä lisää kitkaa ja tiivisteiden kulumista. HydroBalance kevennys ei toimi hyvin mikäli sylinterissä on ilmaa.

9.0 Lisävarusteet

9.1 Takavalosarja

Lisävarusteena oleva takavalosarja sisältää etu- ja takavaroitusvalot ja heijastimet.

Nämä asennetaan oheisten kuvien mukaisesti.

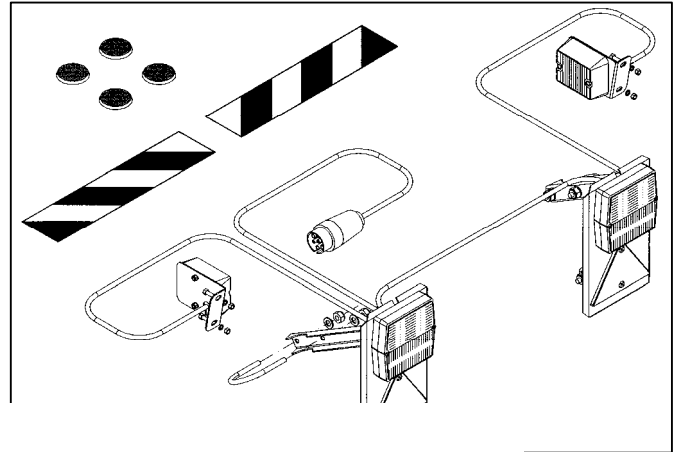

9.2 Toolbox

Työkalulaatikko sisältää lautaslukitustyökalun ja kiintoavaimen Hydrobalance ja sängin korkeus säätöä varten.

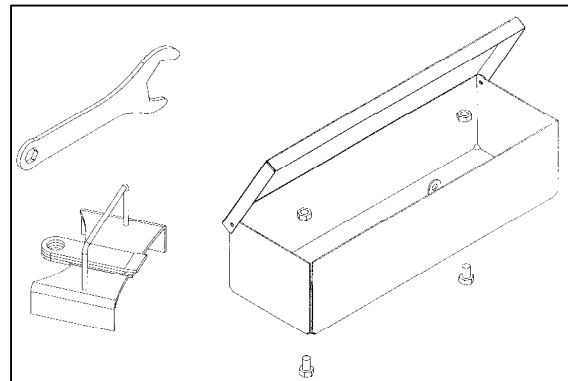

Työkalulaatikko asennetaan vetopuomin yläpuolelle..



10. Neuvot häiriötilanteiden varalta

Ongelma	Mahdollinen aiheuttaja	Toimenpide	Katso sivu
Kone ei laskeudu työasentoon	Ilmaa oikeassa pyöräsylinterissä tai hydraulikkajärjestelmässä	Ilmanpoisto Sylinteristä ja hydraulikkajärjestelmästä	12
Epätasainen sänki	Teräpalkki painaa liian voimakkaasti maata vasten	Säädä kevennysjouset/ Hydro balance paineet	18-19
	Teräpalkin päät ovat eri tavalla säädetyt	Säädä kevennysjouset	18-19
	Teräpalkin terät ovat tylsiä, vaurioituneet tai puuttuvat.	Käännä terät tai vaihda uusiin.	26
	Väärä VOA-kierrosnopeus	Tarkista säätö traktorin ohjekirjan mukaisesti	11
	Väärin säädetty kaksoiskulmavaihde.	Tarkista käyttöohjeesta.	15
	Ajonopeus on liian alhainen (kun on heikko kasvusto)	Lisää ajonopeutta jos pelto olosuhteet sallivat.	
Epätasainen sänki "raitakuviot" rehevässä kasvustossa	VOA-kierrosnopeus liian pieni, rehevän kasvuston ja vetovastuksen takia.	Pyri pitämään VOA:n kierrosnopeus riittävän suurena, myös ylämäessä. Käytä tarvittaessa pienempää vaihdetta.	
	Liian pieni nopeus murskainkelassa.	Vaihda nopeutta vaihtamalla kiilapyörät keskenään.	22
	Murskainkelan sormet eivät saa otetta laihosta vieraitten esineitten takia esim. Muovikelmu on kiertynyt kelan ympäri.	Puhdista murskainkela.	
	Leikkuuterien leikkauskulma ei ole paras mahdollinen.	Muuta teräpalkin/terien kulmaa säätämällä alemmista nivelvarteista.	20
	Kasvusto on niin pehmeä, että se "puhaltuu" pois terien edestä ennen leikkausta.	Lisää ajonopeutta (isommalla vaihteella) sekä mahdollisesti pienennä kierroksia VOA:ssa.	
	Teräpalkin terät ovat tylsiä, vaurioituneet tai puuttuvat.	Käännä terät tai vaihda uusiin.	26

Epätasainen karho.	Karhotinlevyt säädetty liian jyrkkään kulmaan, jolloin kasvusto heittäytyy karhon ohi.	Säädä karhotinlevyt uudestaan. Käytä jatkolevyjä, malleissa 320P.	21
	Lian pieni nopeus murskainkelassa.	Lisää kierroksia VOA:ssa. Suurena nopeutta tarvittaessa, vaihtamalla kiilapyörät keskenään.	22
	Vastakampa liian voimakkaassa puristusasennossa.	Säädä vastakamman puristusasetoa pienemmälle	22
Epätasainen sängin korkeus	Kevennys niittolaitteen säädöissä väärin.	Säädä niittolaitteen kevennys uudestaan.	18-19
"Vieraat äänet" voimansiirrossa	Liian suuri ajonopeus epätasaisella pellolla. Nivelakselin laajakulmanivel on väärään suuntaan käännetty.	Vähennä ajonopeutta. Käännä akseli oikein. Laajakulmanivel on oltava koneeseen päin, vetoaisan ja koneen välissä.	11
	Liian jyrkkä kääntökulma nivelakselissa.	Vakio nivelakselin kulmat ei saa ylittää 18°:tta. Korjaa akselin säätö.	

11. VARASTOINTI

- Käyttökauden jälkeen kone puhdistetaan ja pestään. Käytä runsaasti vettä (korkeapainepesuria ei suositella), vältä suuntaamasta vesisuihkua suoraan laakereihin.
- Puhdista myös kammion etulevyn ja ala ohjauslevyn välikkö (positiot 12 & 24) kuva 5 varaosaluettelossa).
- Vaihda öljyt teräpalkkiin ja kulmavaihteisiin.
- Vaihda vaurioituneet tai tylsät terät, teräpultit sekä leikkuulautaset.
- Vaihda mahd. vaurioituneet suojapressut.
- Vaihda vaurioituneet nivelakselin suojaputket.
- Vaihda vaurioituneet sormet murskainroottorissa.
- Korjaa maalivauriot.



- **Suojaa hydraulikkasyntereiden kirkkaat männänvarret rasvalla.**

- Ruiskuta suojaöljyä murskainkammion levypinnoille, **murskainroottorille** sekä leikkuulaitteelle kun kone on pesun jälkeen kuivunut.
- Säilytä kone kuivassa tilassa.