

IM1925 FIN

TRI-BLADE
Tri-Blade 3000
Tri-Blade 4000

NURMILEIKKURI

OHJEKIRJA

JA

VARAOSALUETTELOT

PAINOS 3

FINLAND

TÄRKEÄÄ

KIRJOITA TÄNÄN MUISTIIN KONEESI SARJANUMERO JA MAINITSE SE KAIKESSA YHTEYDENPIDOSSA TEHTAAN TAI JÄLLEENMYYJÄN KANSSA. TÄMÄ ON ERITYISEN TÄRKEÄÄ VARAOSIA TILATTAESSA. MUISTA MERKITÄ KAIKKI NUMEROT JA KIRJAIMET.

KONEEN SARJANUMERO _____

KAIKKI TÄSSÄ OHJEKIRJASSA ANNETUT TIEDOT PITÄVÄT PAIKKANSA JULKAISUHETKELLÄ. BOMFORD TURNER KEHITTÄÄ KUITENKIN JATKUVASTI KONEITAAN JA SIKSI NIIDEN OMINAISUUKSIA SAATETAAN MUUTTAA. JOS HAVAITSET ERILAISUUTTA TÄSSÄ KIRJASSA ANNETTUIJEN TIETOJEN JA KONEESI OMINAISUUKSIEN VÄLILLÄ, OTA YHTEYS VALMISTAJAN HUOLTOPALVELUUN, JOKA TOIMITTAA SINULLE AJAN TASALLA OLEVAT TIEDOT.

OHJEKIRJA VOI KÄSITELLÄ SEKÄ VAKIO- ETTÄ LISÄVARUSTEITA, EIKÄ KIRJAN TIETOJA VOI SIKSI PITÄÄ TEKNISENÄ ERITTELYNÄ.

KONE ON TESTATTU JA TODETTU TURVALLISEKSI, JOS SITÄ KÄYTETÄÄN VAROVAISUUTTA NOUDATTAEN. KONEEN KÄYTTÄJÄLLE ON ANNETTAVA ASIANMUKAINEN KÄYTTÖ- JA HUOLTOKOULUTUS.

IMPORTANT

NOTEZ ICI LES NUMEROS DE SERIE DE VOTRE MACHINE ET MENTIONNEZ LES DANS TOUTE COMMUNICATION AVEC NOS SERVICES OU VOTRE REVENDEUR. CECI EST IMPORTANT POUR LA COMMANDE DE PIECES DETACHEES. PENSEZ A NOTER TOUS LES NUMEROS ET TOUTES LES LETTERS.

NUMEROS DE SERIE DE LA MACHINE _____.

LES INFORMATIONS DONNEES DANS CE MANUEL SONT CORRECTES CEPENDANT, DU FAIT DE DEVELOPPEMENT CONSTANT DES MACHINES BOMFORD TURNER.

CHANGEMENTS DANS LES CARACTERISTIQUES SONT INEVITABLES.

SI VOUS TROUVEZ QUE LES INFORMATIONS DONNEES NE CORRESPONDENT PAS A VOTRE MACHINE VEUILLEZ CONTACTER LE SERVICE DES REPARATIONS OU DES INFORMATIONS PLUS RECENTES VOUS SERONT DONNEES.

CE MANUEL PEUT MONTRER DES CARACTERISTIQUES OPTIONNELLES ET NE PEUT PAS ETRE CONSIDERE COMME SPECIFICATION DE LA MACHINE.

CETTE MACHINE A ETE TESTEE, ET ELLE EST CONSIDEREE COMME FIABLE A CONDITION D'UNE BONNE UTILISATION. ASSUREZ-VOUS QUE VOTRE OPERATEUR EST QUALIFIE EN CE QUI CONCERNE L'UTILISATION DE LA MACHINE AINSI QUE SON ENTRETIEN.

WICHTIG

TRAGEN SIE HIER DIE SERIENNUMMERN IHRER MASCHINE EIN UND GEBEN SIE DIESE IMMER AN, WENN SIE SICH AN UNS ODER IHREN HÄNDLER WENDEN. DAS IST BESONDERS BEI ERSATZTEILBESTELLUNGEN WICHTIG. VERGESSEN SIE NICHT, ALLE ZAHLEN UND BUCHSTABEN ZU NOTIEREN.

SERIENNUMMERN DER MASCHINE _____

DIE ANGABEN INDIESEM HANDBUCH SIND BEI VERÖFFENTLICHUNG KORREKT. AUFGRUND DER KONSTANTEN WEITERENTWICKLUNG VON BOMFORD TURNER MASCHINEN SIND JEDOCHÄNDERUGDEN IN DER SPEZIFIKATION UNVERMEIDLICH. WENN DIE INFORMATION IN DIESEM HANDBUCH NICHT MIT IHRER MASCHINE ÜBEREINSTIMMEN, NEHMEN SIE BITTE KONTAKT MIT DER BOMFORD TURNER KUNDENDIENSTABTEILUNG AUF, DIE IHNEN GERNE DIE AKTUELLEN INFORMATION ZUKOMMEN LÄSST.

DAS HANDBUCH KANN SOWOHL BESCHREIBUNGEN FÜR DIE STANDARD AUSFÜHRUNG ALS AUCH FÜR ZUBEHÖR ENTHALTEN UND IST NICHT ALS MASCHINENSPEZIFIKATION ZU VERWENDET.

DIE MASCHINE IST GETESTET UND BEI SACHGEMÄSSEM BETRIEB ALS SICHER BEFUNDEN WORDEN. SORGEN SIE DAFÜR, DASS IHR BEDIENPERSONAL IN ANWENDUNG UND WARTUNG RICHTIG GESCHULT WIRD.

Tässä ohjekirjassa kerrotaan Tri-Blade-sarjan nurmileikkureista, joita on saatavana leikkuuleveydeltään 3- ja 4-metrisinä. Kone kiinnitetään traktorin 3-pistekytkentään. Leikkurissa on kolme pyörivää terää, joista jokaisella on oma vaihteensa ja jotka saavat käyttövoimansa traktorin voiman ulosotosta luistokytkimellä suojatun voimansiirtoakselin kautta.

Osa	Sivut
1. SISÄLLYSLUETTELO	1 -
2. TEKNISET TIEDOT	2 - 1
3. PÄÄOSAT	3 - 1
4. TURVALLISUUSOHJEET	4 - 1 ... 4 - 3
5. ASENNUKSEEN OHJEET	5 - 1
6. YLEISET KÄYTTÖOHJEET	6 - 1 ... 6 - 4
7. HUOLTO-OHJEET	7 - 1 ... 7 - 4
8. VARAOSAT	8 - 1 ... 8 - 27

TÄRKEÄÄ

Tämä kone on suunniteltu kasvillisuuden leikkaamiseen, eikä sitä ei saa käyttää mihinkään muuhun tarkoitukseen.

Muiden kuin alkuperäisten **Bomford Turner** -osien käyttö voi aiheuttaa vaaraa.

Valmistaja kieltäytyy ottamasta mitään vastuuta virheellisen käytön seurauksista, ja virheellinen käyttö aiheuttaa lisäksi koneen takuun päättymisen.

	Tri-Blade 3000	Tri-Blade 4000
Traktorille asetettavat vaatimukset		
Teho (BHP)	90	100
Ulosoton kierrosluku	1000 rpm	1000 rpm
Ulosottoakselin koko	1-3/8" 6-urainen	1-3/8" 6-urainen
Leikkurin paino	1130kg	1325kg
Leikkuuterät	3 paria	3 paria
Leikkuuleveys	2.7m	4.0m
Leikkuukorkeus	25 – 225 mm	25 – 225 mm
Kannatinpyörät	2 kpl	2 kpl
Rengaskoko	15" O/D X 4"	206/60 14.5 x 10 ply
Tyyppi	umpikumi	ilmarengas - Duro-rib
Rengaspaine	-	30 psi
Kuljetusasento	Normaali	Pitkittäin
Kuljetusleveys	3.0m	1.6m
Kuljetusvarustus	-	Sisältyy varustukseen

Original Certificate

EC DECLARATION OF CONFORMITY
Conforming to EU Directive 2006/42/EC

We,

Of BOMFORD TURNER LIMITED, Station Road, Salford Priors, Evesham, Worcestershire,
WR11 8SW, UK.

Declare that under our sole responsibility the product (type);

Linkage mounted unit	Product code
TRI-BLADE 3M	TB30
TRI-BLADE 4M	TB40

A vegetation control mowing tractor mounted attachment.

Serial No(s) & Date:.....

Designed by: BOMFORD TURNER LTD, Salford Priors, Evesham, Worcestershire, WR11 8SW, UK.

Manufactured by: ALAMO MANUFACTURING SERVICES (UK) Limited, Station Road, Salford Priors, Evesham,
Worcestershire, WR11 8SW.

Complies with the required provisions of;

- Directive 2006/42/EC
- Directive 2004/108/EC
- EN ISO 12100:2010

And other national standards associated with its design and construction as listed in the technical file.

BOMFORD TURNER LIMITED operates an ISO 9001:2008 quality management system.
This system is accredited by;

BSI, Beech House, Linford Wood, Milton Keynes, UK, MK14 6ES
BSI identification number: UKAS 003
Bomford Turner certificate number: FM 34659

Signed.....
On behalf of BOMFORD TURNER LIMITED Responsible person

Status Managing Director

Date: 02/01/10

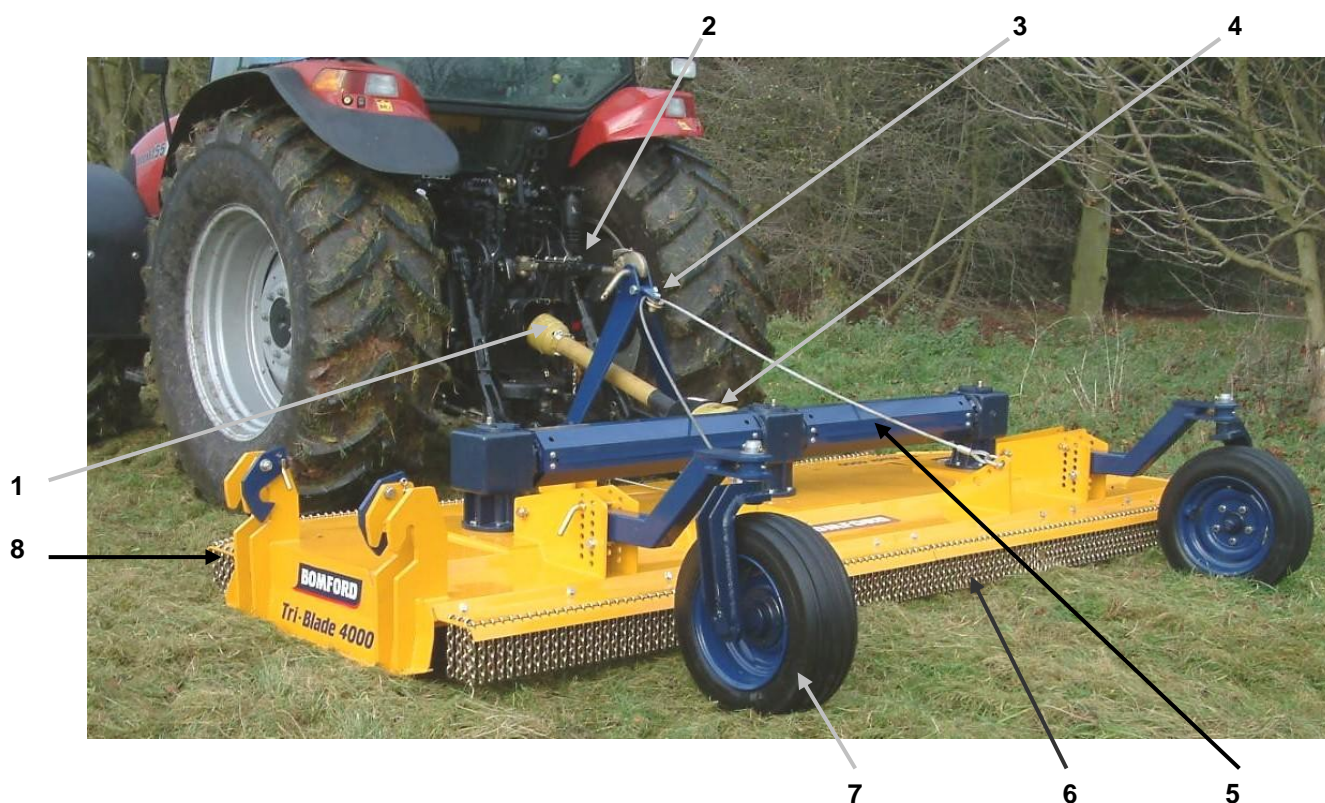

- | | | | |
|----|--------------------|----|------------------------|
| 1, | Voimansiirtoakseli | 2. | Yläkytkentä |
| 3. | Apurunko | 4. | Luistokytkin |
| 5. | Akselisuojus | 6. | Takareunan suojaketjut |
| 7. | Kannatinpyörä | 8. | Etureunan suojaketjut |

(Kuvassa 4-metrinen Tri-Blade)

Melu

Tämän koneen käytöstä aiheutuva päivittäinen meluallistus käyttäjän korvan korkeudelta mitattuna on 80-85dB, kun konetta käytetään olosuhteissa, joissa kuormitus vaihtelee nollan ja maksimikuormituksen välillä. Tämä koskee tilannetta, jossa leikkuri on kiinnitetty äänieristetyllä ohjaamalla varustettuun traktoriin ja sitä käytetään käyttöohjeiden mukaisesti yleistyypiltään avoimessa ympäristössä. Jos päivittäinen meluallistus on 85...90dB, asianmukaisten kuulosuojainten käyttöä suositellaan.

Turvallisuus

Lue turvallisuusohjeet, omaksu ne ja noudata niitä. Jos turvallisuusohjeissa annettuja varoituksia ja ohjeita ei noudateta, seurauksena voi olla vakava loukkaantuminen tai kuolema.

HUOMAA! Turvallisuusohjeiden lievin varoitus: loukkaantumisvaara.

VAROITUS! Vakava loukkaantuminen tai kuolema mahdollinen.

VAARA! Ilmeinen kuolemanvaara / vakava loukkaantuminen.

Älä milloinkaan käytä traktori tai leikkuria ellet ole lukenut ja täysin omaksunut tämän ohjekirjan ja traktorin käyttöohjeet sekä kaikki ohjekirjoissa esitetyt turvaohjeet ja traktoriin tai leikkuriin kiinnitetyt turvaohjeet.

VAARA! ÄLÄ MILLOINKAAN suoritta mitään huolto- tai säätötoimia käynnissä olevaan leikkuriin. Ennen mihinkään toimenpiteisiin ryhtymistä tee seuraavat kolme varotoimenpidettä:

- a LASKE LEIKKURI MAAHAN
- b KYTKE ULOSOTTO POIS PÄÄLTÄ
- c SAMMUTA TRAKTORIN MOOTTORI

VAROITUS! Käyttäjän ja apuhenkilöiden on aina pidettävä asianmukaista suojaruustusta, eli suojalaseja ja turvajalkineita, jotka estävät leikkurista mahdollisesti sinkoutuvien esineiden aiheuttamat loukkaantumiset.

VAARA! Älä milloinkaan anna kenenkään, etenkin lasten, olla liikkuvan traktorin tai leikkurin kyydissä. Putoaminen voi aiheuttaa kuoleman.

VAARA! Varmista aina, että ulosottoakselin suojain on paikallaan, varmasti asennettu ja hyvässä kunnossa ja että traktorin ulosottoakselin suoja on asennettu.

HUOMAA! Vaihda ulosottoakselin suojain, jos havaitaan jotakin seuraavista: suojain on murtunut tai vaurioitunut ja jokin osa ulosottoakselista on näkyvässä. Varmista, että ulosottoakselin suojain pääsee vapaasti pyörimään ja että kiinnitysketjut on kiinnitetty hyvin ja varmasti.

VAROITUS! Varmista, että oikeanlaiset suojaimet on aina asennettu asianmukaisesti leikkuriin ja traktoriin ja että ne ovat hyvässä kunnossa. Varmista, että suoritettavaa työtä varten oikeanlaiset suojaimet on asennettu paikalleen. Puuttuvat tai vaurioituneet suojaimet on korvattava viipymättä.

VAROITUS! Traktorin käydessä on kaikkien henkilöiden pysyttävä poissa laitteen läheisyydestä. Toiminnassa oleva laite aiheuttaa monia puristumis-, leikkautumis- ja iskuvaaroja.

VAARA! **VARO RAUTALANKOJA.** Voi olla hyvin vaarallista, jos rautalankaa tarttuu koneen teriin. Siksi on kaikin keinoin huolehdittava, ettei tällaista pääse tapahtumaan. Tarkasta työalue ennen työhön ryhtymistä. Poista alueelta kaikki irralliset rautalangat ja esteet, ja ellei niitä voi poistaa, merkitse ne niin selkeästi, että voit leikkuun aikana väistää ne. Kaikki epätavalliset äänet leikkuuyksiköstä voivat olla merkki siitä, että terät ovat osuneet esteeseen. Rautalangon tarttuminen terään voi näkyä esimerkiksi kasvuston nopeina liikkeinä leikkurin edessä. Tällaisessa tapauksessa on traktorin moottori pysäytettävä HETI. Leikkuria ei tällöin saa missään tapauksessa liikuttaa ennen kuin terät ovat täysin pysähtyneet. Kun leikkuri on pysähtynyt, tarkasta se ja poista kaikki mahdolliset leikkuriin tarttuneet esineet. Jos työskentelet ylös nostetun leikkurin alla, varmista, että se on asianmukaisesti tuettu. Ennen ryhtymistä mihinkään toimenpiteisiin leikkurin parissa, sammuta traktorin moottori ja ota virta-avain pois.

- VAARA!** Leikkuri voi epäedullisissa olosuhteissa singota kappaleita hyvinkin etäälle ja suurella nopeudella. TARKASTA terien kuluneisuus ja kiinnitysruuvien tiukkuus päivittäin työkauden aikana. Kun käytät muutaman hetken huoltoon leikkurin ollessa pysäytettynä esimerkiksi puhdistusta varten, voit vähentää terien kulumista ja rikkoutumista.
- VAARA!** Pidä ajonopeus käyttöolosuhteisiin nähden sopivana. Suurella nopeudella suoritettavat ohjausliikkeet ovat hyvin vaarallisia. Erityisesti epätasaisessa maastossa on suuri kaatumisvaara.
- VAARA!** Pidä valppaasti silmällä ohikulkijoita, jotka voivat vahingossa joutua leikkurista suurella nopeudella sinkoutuvan materiaalin tielle. Leikkuri voi epäedullisissa olosuhteissa singota kappaleita hyvinkin etäälle ja suurella nopeudella. Pysäytä leikkuri, kunnes ohikulkijat ovat riittävän kaukana.
- VAROITUS!** Erityistä varovaisuutta on noudatettava työskennellessä lähellä irtoainesta, esimerkiksi soraa, kiviä, rautalankoja ja muuta rojua. Tarkasta alue ennen sen leikkaamista. Poista kaikki vieraat esineet alueelta estääksesi leikkurin vahingoittumisen ja/tai henkilövahingot tai jopa kuoleman. Kaikki esteet, joita ei voi poistaa on merkittävä huolellisesti siten, että leikkurin käyttäjä voi väistää ne. Pysäytä leikkuri heti, jos terät osuvat johonkin vieraaseen esineeseen. Korjaa vauriot ja varmista, että terä ja teränpidin ovat edelleen tasapainossa ennen leikkuun jatkamista.
- VAROITUS!** Kuljeta konetta turvallisella nopeudella. Vakavia onnettomuuksia ja loukkaantumisia voi seurata laitteiden kuljettamisesta liian suurilla nopeuksilla.

Hätäpysäytys

Terien pysäyttämiseksi hätätilanteessa on käytettävä traktorin pysäytyspainiketta. Traktorin pysäytyspainiketta tulee käyttää ainoastaan hätätilanteessa. Sen käyttö leikkurin pysäyttämiseen voi aiheuttaa vaurioita. Hätäpysäytyksen jälkeen on varmistettava, että voiman ulosottoakseli on kytketty irti ennen kuin traktori käynnistetään uudelleen.

Turvaohjetarrat

Turvaohjetarroja on kiinnitetty eri puolille laitetta. Ne tunnistaa keltaisesta yläosasta, jossa kuvataan vaaratekijä, ja valkoisesta alaosasta, jossa esitetään, miten vaara voidaan välttää tai mihin varotoimiin on ryhdyttävä. Tarroissa ei ole mitään tekstejä. Kaikkien käyttäjien ja laitteen kanssa tekemisiin joutuvien henkilöiden on ehdottomasti ymmärrettävä seuraavilla sivuilla esitettyjen ohjetarrojen merkitys.

Jos turvaohjetarra irtoaa tai vaurioituu, uusi tarra on kiinnitettävä sen tilalle.



SAMMUTA
MOOTTORI JA
OISTA VIRTA-
AVAIN ENNEN
HUOLTO- TAI
KORJAUSTOIMIA.

VARO PYÖRIVIÄ
TERIÄ. PYSY
RIITTÄVÄN
KAUKANA.

VAARA!
ÄLÄ KÄYTÄ
LEIKKURIA SEN
OLLESSA YLÖS
NOSTETTUNA.

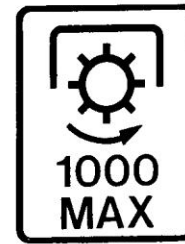

ULOSOTTOAKSELIN
NOPEUS

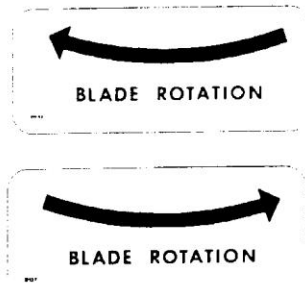

TERIEN
PYÖRIMISSUUNTAA
OSOITTAVAT NUOLET

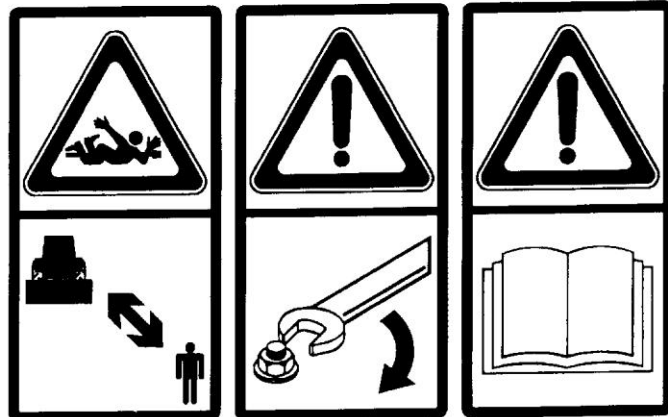

TAKERTUMIS-
VAARA.
PYSY POIS
KONEEN
LÄHETTYILTÄ
SEN KÄYDESSÄ.

PIDÄ KAIKKI
RUUVIT
KIRISTETTYINÄ.

LUE OHJEKIRJA
ENNEN
KÄYTTÖÄ.



ÄLÄ
TYÖSKENTELE
LAITTEEN ALLA,
ELLEI SITÄ OLE
TUETTU.

PURISTUMIS-
VAARA.
PYSY POIS
VAARA-
ALUEILTA.

OSIEN
SINKOUTUMIS-
VAARA.
PIDÄ RIITTÄVÄ
ETÄISYYS.

Leikkurin kiinnittäminen traktoriin

VAROITUS Loukkaantumisvaara. Katso, ettei traktorin ja leikkurin välissä ole ketään, kun kytket leikkuria kiinni traktoriin.

- a Peruuta traktori hitaasti leikkurin luo, kunnes nostovarret ovat kiinnitystappien kohdalla.
- b Kiinnitä nostovarsi kiinnitystappiin ja varmista se sokalla.
- c Säädä oikean nostovarren korkeutta tarpeen mukaan.
- d Asenna oikea nostovarsi kiinnitystappiin ja varmista se sokalla.
- e Kytke apurungon yläkiinnike traktorin yläkiinnitysvarteen.
- f Säädä yläkiinnitysvarren pituus sellaiseksi, että leikkuri on vaakasuorassa.
- g Säädä nostovarren rajoitinketjuja tarpeen mukaan estämään leikkurin heilumista, kun se on nostettuna ylös maasta.

Voimansiirtoakselin asennus

Koska leikkuri voidaan asentaa moniin erilaisiin ja erikokoisiin traktoreihin, sen mukana toimitetaan vakiomittainen voimansiirtoakseli. Joissakin tapauksissa tämä akseli on liian pitkä ja sitä on lyhennettävä.

TÄRKEÄÄ: VOIMANSIIRTOAKSELIN ON KÄYTTÖASENNOSSA OLTAVA VÄHINTÄÄN 150 MM SISÄKKÄIN. TÄMÄ MITTA ON OTETTAVA HUOMIOON AKSELIA LYHENNETTÄESSÄ. (Ks. kuva alla)

Ennen voimansiirtoakselin asennusta traktoriin, rasvaa liukupinnat ja laakeriyksiköt.

- a Asenna akseli traktoriin varmistaen, että lukitustappi urakytkimessä on täysin kytkeytynyt.
- b Kiinnitä akselin suojuksen kiinnitysketjut sekä traktoriin että leikkuriin.

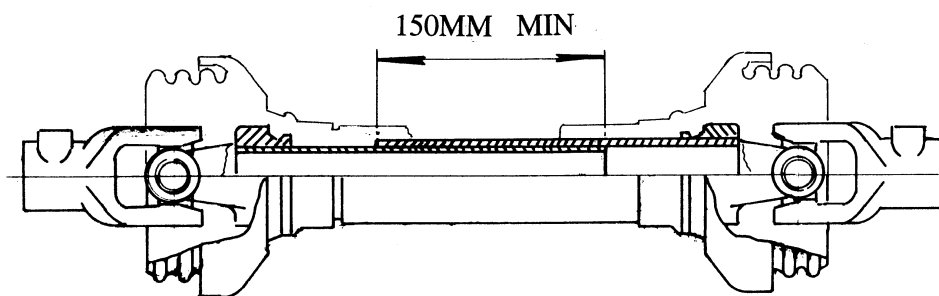

Leikkuukorkeus

Leikkuukorkeus voidaan säätää asettamalla kannatinpyörän varsi eri asentoon leikkurissa olevien tukilevyjen väliin.

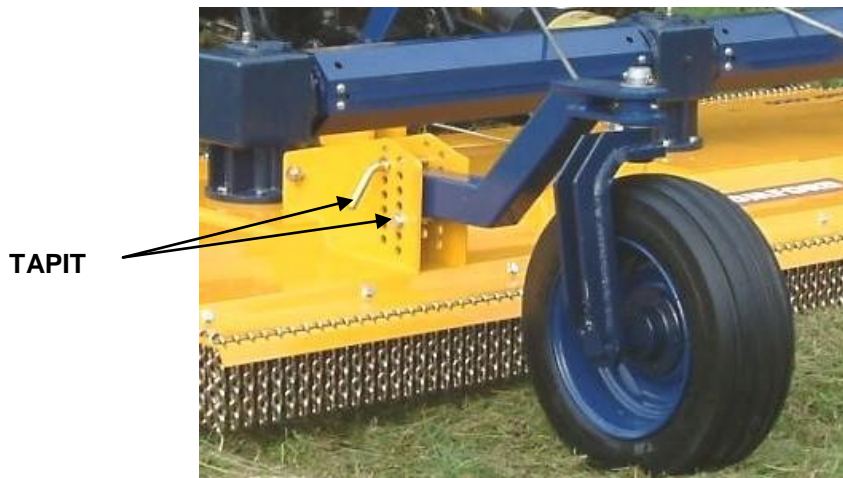

VAROITUS Loukkaantumisvaara. Sammuta traktorin moottori, ota virta-avain pois ja anna leikkurin terien rauhassa pysähtyä ennen säätöjen tekemistä.

TÄRKEÄÄ. Vältä kovin matalia leikkuukorkeuksia. Jos terät osuvat maahan, siitä aiheutuu voimakkaita iskukuormituksia vaihteistoihin ja voimansiirtoon, ja lisäksi se kuluttaa terät ennalikaisesti.

Mahdollisimman suuren leikkuutehon ja tasaisen leikkuujäljen saavuttamiseksi leikkuria tulisi käyttää takareuna hieman etureunaa korkeammalla ($\frac{1}{2}$ " – 1").

Leikkuukorkeuden asetus

- a. Aseta traktori tasaiselle alustalle.
- b. Nosta leikkuri traktorin hydrauliiikan avulla suurin piirtein oikeaan korkeuteen.
- c. Säädä kannatinpyörien korkeus asettamalla tapit oikeisiin reikiin (ks. kuva yllä).
- d. Varmista tapit sokilla.
- e. Laske leikkuria alas traktorin hydrauliiikalla, kunnes sen takareuna on $\frac{1}{2}$ " – 1" korkeammalla kuin etureuna.
- f. Aseta pysäytin traktorin noston ohjausvipuun siten, että leikkuri voidaan palauttaa samaan korkeuteen.
- g. Säädä yläkiinnikkeen pituutta siten, että leikkurin etureuna nousee n. 2"–2½" ennen kuin kannatinpyörät nousevat maasta. (Näin pääsee joustava kiinnitys liikkumaan ja leikkuri voi seurata maanpinnan muotoja.)
- h. Säädä leikkurin sivuttaisliike alakiinnityksen säädön avulla.

TÄRKEÄÄ: Kun nostat leikkurin kuljetusasentoon, varmista, että leikkurin ja voimansiirtoakselin välille jää riittävästi tilaa. Jos voimansiirtoakseli osuu leikkurin kanteen, syntyy vaurioita.

Tarkastukset ennen käynnistystä

Ennen leikkurin käyttöä on hyvä suorittaa seuraavat tarkastukset:

- a Tarkasta, ettei teriin ole tarttunut mitään, erityisesti rautalankaa.
- b Tarkasta, että terät ovat hyvässä kunnossa ja tukevasti kiinni.
- c Varmista, että suojaimet ovat paikallaan ja hyvässä kunnossa.
- d Tutki työalue ja poista tai merkitse näkymättömissä olevat esteet, tapit, rautalangat, jne.

Käynnistys

Suosittellemme, että uutta konetta käyttöön otettaessa sitä käytetään ensimmäisen päivän ajan kevyeen työhön, jonka aikana leikkuri sisäänajetaan.

Älä käynnistä konetta kuormitettuna.

- a Käynnistä traktori ja kytke ulosottoakseli pyörimään moottorin käydessä pienillä kierroksilla.
- b Nosta moottorin käyntinopeus niin, että ulosottoakseli saavuttaa suositellun nopeuden.
- c Nosta tai laske ajonopeutta vallitsevien leikkuuolosuhteiden mukaan.

VAROITUS Älä milloinkaan nosta tai laske ulosottoakselin nopeutta äkkinäisesti, koska se voi aiheuttaa vaurioita vaihteistoon tai voimansiirtoon.

Leikkurin pysäyttäminen

- a Laske moottorin kierrokset joutokäynnille.
- b Kytke irti ulosottoakselin käyttö.

VAROITUS Älä kytke ulosottoakselia irti, kun moottori käy täyttä akselinopeutta vastaavilla kierroksilla.

Varastointi

Leikkuria suositellaan säilytettäväksi kuivassa tilassa, kun se ei ole käytössä. Ennen leikkurin irrottamista traktorin kytkennästä se on aina tarkastettava huolellisesti:

- a Puhdista kaikki liikkuvat osat huolellisesti, erityisesti terät ja terälevyt.
- b Tarkasta, että kaikki terät ovat asianmukaisesti kiinni ja hyvässä kunnossa.
- c Voitele kaikki maalaamattomat metallipinnat voitelurasvalla ja voitele voitelunipat.
- d Merkitse muistiin kaikki osat, jotka on uusittava, jotta varaosat voidaan tilata.

Pysäköinti ja irrotus kytkennästä

Pysäköintiasennossa leikkuri lepää sivuilla olevien jalastensa varassa.

- a Leikkurin ollessa traktorin hydrauliiikan varassa irrota kannatinpyörien ylemmät asetustapit.
- b Laske leikkuri alas traktorin hydrauliiikan avulla sivujalasten varaan.
- c Sammuta traktorin moottori ja kytke seisontajarru.
- d Löysää alempien nostovarsien ketjut.
- e Irrota yläkiinnitys.
- f Irrota alempien varsien kiinnitystappien sokat.
- g Irrota nostovarret kiinnitystapeista.
- h Asenna sokat takaisin kiinnitystappeihin.
- i Irrota voimansiirtoakseli traktorin puoleisesta päästään ja vedä se taakse liuku-urien varassa.
- j Käynnistä traktorin moottori ja aja traktori varovasti irti leikkurista.
- k Rasvaa voimansiirtoakseli huolellisesti ja pane se säilöön kuivaan paikkaan.

Kuljetus

Leveiden koneiden kuljetuksesta yleisillä teillä on olemassa erilaisia määräyksiä. Jos et tunne sääntöjä tarkasti, ota yhteys paikallisiin viranomaisiin tai poliisin erikoiskuljetuksista vastaavaan henkilöön.

Tri-blade 3000:n kuljetus voidaan suorittaa normaalisti traktorin kolmipistekytkenään kiinnitettynä. Tri-Blade 4000 voidaan yleisillä teillä kuljetusta varten kääntää pitkittäin (ks. kuva). Tätä tarkoitusta varten varustukseen kuuluvat kuljetuspyörät ja vetoaisa.

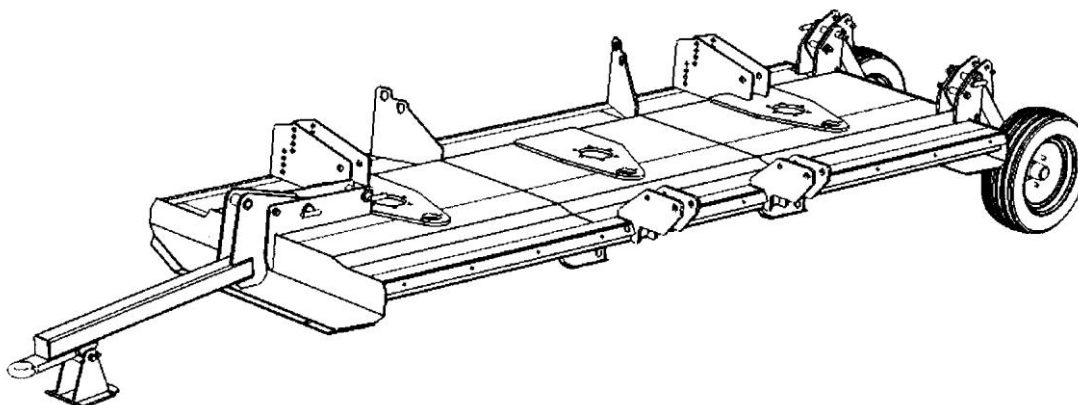

Tri-Blade 4000 kuljetuskunnossa

Tri-Blade 4000:n asetus kuljetuskuntoon

VAROITUS Loukkaantumisvaara. Varmista, ettei traktorin ja leikkurin välissä ole ketään, kun ryhdyt kytkemään leikkuria traktoriin.

- a Asenna kuljetuspyörät kiinnittimiinsä leikkurin päässä ja varmista kiinnitystapit sokilla.
- b Laske leikkuri alas, sammuta moottori, irrota voimansiirtoakseli ja pane se varmaan talteen.
- c Irrota leikkuri traktorista ja aja traktori varovasti eteenpäin.
- d Asenna varustukseen kuuluva vetoaisa leikkurin toiseen päähän ja kiinnitä se tapeilla, jotka on varmistettava sokilla.
- e Kytke traktori vetoaisaan.

Voimansiirtoakseli

Voimansiirtoakseli on tavanomainen maatalouskäyttöön tarkoitettu nivelakseli, jonka vaihteiston puoleisessa päässä on luistokytkin. Kauppiaaltasi voit ostaa korjaussarjan, joka sisältää nivelristin, neulalaakerit, lukkorenkaat, jne.

Moitteettoman toiminnan varmistamiseksi voimansiirtoakselille on suoritettava muutamia huoltotoimenpiteitä:

- a. Voitele liukuputket päivittäin.
- b. Voitele akselin kummankin pään ristininelet päivittäin. Älä käytä liikaa rasvaa, sillä se aiheuttaa ylikuumentumista ja voi vaurioittaa laakereiden tiivisteitä.
- c. Tarkasta nivelen laakereiden kunto ja välykset.
- d. Varmista, että akselin suojus on hyvässä kunnossa. Jos huomaat jotakin vikaa, vaihda suojus.
- e. Varmista, että pyörimisen estävät ketjut ovat hyvin kiinnitetyt.

Luistokytkin

Jos leikkuria on aikomus säilyttää ulkona sateelle tai kosteudelle alttiina pidempään kuin 30 päivää, suosittelemme, että voimansiirtoakseli ja luistokytkinasetelma irrotetaan ja säilytetään kuivissa tiloissa.

On tärkeää, että kytkin luistaa, kun terät osuvat johonkin kiinteään esteeseen tai kuormitus nousee kytkimen asetusarvoa suuremmaksi. Tästä syystä on tärkeää tarkastaa ennen käyttöönottoa, etteivät kytkimen levyt ole ruostuneet/hapettuneet kiinni, jos leikkuri on seissyt ulkona sateelle ja/tai kosteudelle alttiina pidempään kuin 30 päivää.

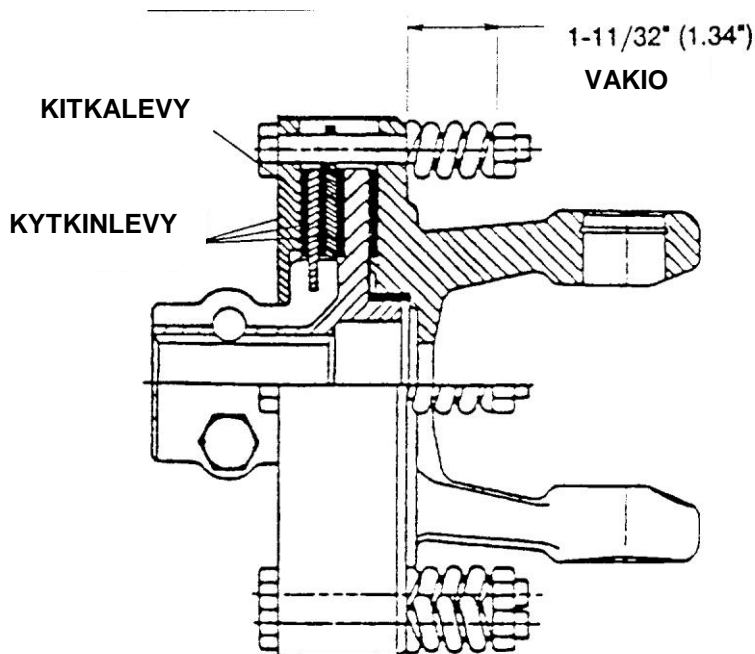

Kytkimen mahdollinen kiinnijuuttuminen voidaan tarkastaa seuraavien ohjeiden mukaisesti ja samalla varmistaa, että se tarvittaessa luistaa ja antaa suojan ylikuormitusta vastaan.

- a Tee liidulla selvä merkkiviiva kytkinlevyjen yli (kytkimen luistamisen voi nähdä merkkiviivasta).
- b Kun leikkuri on nostettuna ylös maasta, ulosotto on kytketty ja moottori käy puolella kaasulla, päästä kytkin nopeasti ylös leikkurin kytkemiseksi pyörimään.
- c Sammuta traktorin moottori ja tarkasta merkkiviivasta, onko kytkin luistanut. Jos merkkiviiva osoittaa kytkimen luistaneen, leikkuri on valmis käyttöön.

Jos leikkuria on säilytetty ulkona pidempään kuin 30 päivää ja kytkin ei luista, suorita seuraavat toimenpiteet:

- a Löysää kytkimen säätömuttereita, kunnes ne vain koskettavat jousia, ja kiristä niitä sitten tasaisesti yksi kierros kutakin.
- b Tee levyihin liidulla merkkiviiva kuten edellä on esitetty.
- c Nosta leikkuri ylös maasta, kytke ulosotto ja anna moottorin käydä puolella kaasulla. Päästä kytkin nopeasti ylös leikkurin kytkemiseksi pyörimään ja kytkinlevyjen irrottamiseksi.
- d Jos kytkin nyt luistaa, kiristä kytkimen jouset tasaisesti 34 mm:n pituisiksi.
- e Jos kytkin luistaa liian herkästi, sammuta traktori ja ota virta-avain pois. Kiristä kutakin kytkimen jousia tasaisesti $\frac{1}{4}$ kierrosta tiukemmalle.

VAROITUS - Kytkimen jousia ei saa kiristää lyhyemmiksi kuin 32.5mm edes kytkimen kulumisen kompensoimiseksi.

HUOMAUTUS: Kytkimen liiallinen luistaminen polttaa levyt pilalle ja kytkin voi mennä korjauskelvottomaksi. Liiallinen jousien kiristys kuitenkin estää kytkimen luistamisen ja voi johtaa voimansiirron osien vaurioitumiseen.

Vaihteet

Leikkurissa on kolme vaihdetta: kolmella ulostuloakselilla varustettu keskivaihde ja kaksi suorakulmavaihdetta sivuilla. Vaihdetotelot on täytetty voiteluaineella tarkastusreikään asti ennen laitteen toimitusta. Voiteluainemäärä on kuitenkin tarkastettava tarkastusreiästä ennen leikkurin käyttöönottoa ja myöhemminkin säännöllisin väliajoin.

Suosittelimme voiteluaineeksi NLGI 000 -voitelurasvaa.

Tilavuus 0.54 litraa.

Terien huolto

Tarkasta terät aina ennen käyttöä todetaksesi, että ne ovat kunnolla kiinnitetyt ja hyvässä kunnossa. Vaihda vääntyneet, pahoin loveutuneet, kuluneet tai muuten vaurioituneet terät. Pienet lovet terissä voidaan poistaa teroittamalla.

VAROITUS Käytä ainoastaan alkuperäisiä teriä leikkurissasi. Ne on valmistettu lämpökäsitellystä erikoisteräksestä. Tarviketerät eivät ehkä täytä vaatimuksia ja voivat olla vaarallisia.

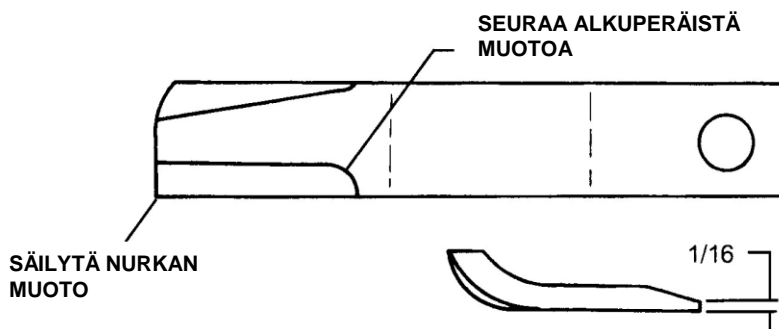

Terän teroitus

Teroita aina kumpikin terä, jotta tasapaino säilyisi. Seuraa alkuperäistä teroitusmuotoa, kuten oheisessa kuvassa näytetään. Teroita terät hiomalla. Terää EI SAA kuumentaa ja takoa. Älä teroita terää aivan teräväksi vaan jätä siihen n. 2 mm:n tasainen särmä. Älä teroita terää alapinnalta.

TÄRKEÄÄ: Teriä teroitettaessa on kumpaakin terää hiottava saman verran, jotta tasapaino säilyy. Terien painoero saa olla enintään 25g. Epätasapainossa olevat terät aiheuttava ylimääräistä tärinää, joka voi vaurioittaa vaihteiston laakereita. Tärinä voi saada aikaan myös murtumia leikkurin runkorakenteisiin.

VAROITUS: Loukkaantumisvaara. Tue aina leikkuri kannattimilla yläasentoon niin, ettei se pääse putoamaan terien tai teränpitimien huoltoa suoritettaessa.

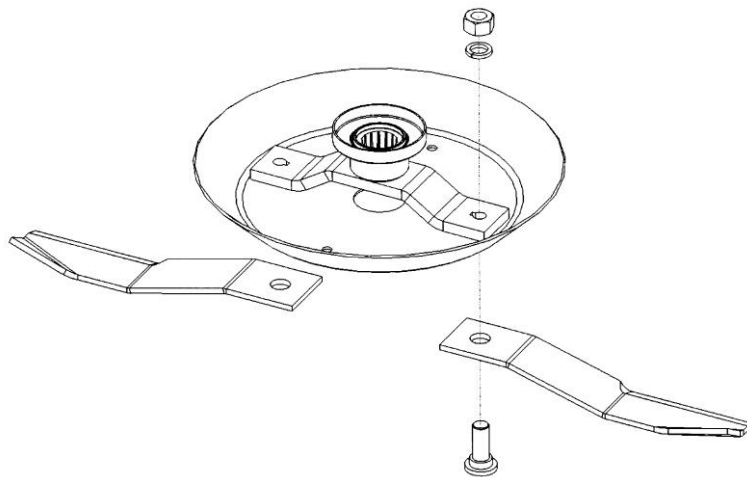

Terien irrotus

Terien irrottamiseksi teroitusta tai vaihtoa varten on vaihteen lähellä oleva peitelevy poistettava. Poista terän kiinnitysruuvien lukitusmutteri. **HUOMAUTUS:** Tarkasta lukitusmutteri ja vaihda se, jos kierteet ovat vaurioituneet. Vaihda lukitusmutteri aina terän kiinnitysruuvien vaihdon yhteydessä. Teriä asennettaessa on tarkastettava kiinnitysruuvien kauluksen kuluneisuus. Vaihda kiinnitysruuvi, jos se on jostakin kohdasta kulunut enemmän kuin 6 mm. Asenna kiinnitysruuvit takaisin siten, että osittain kulunut sivu tulee joko keskustaan päin tai siitä poispäin. Kiristä lukitusmutteri kiristysarvoon 340 Nm (250ft.lbs).

VAROITUS Loukkaantumisvaara. Terien ja/tai terälevyjen irrotuksen aikana on traktorin moottorin oltava sammutettu, virta-avaimen poistettu, seisontajarrun kytketty, ulosoton kytketty irti ja leikkurin tuettu yläasentoon.

Terälevyn irrotus

Poista sokka ja löysää vaihteen akselilla olevaa mutteria. Löysää mutteria, mutta älä poista sitä kokonaan ennen kuin terälevy on irrotettu. Käytä sopivaa kaksileukaista ulosvedintä terälevyn irrottamiseksi vaihteen akselin kartiolta. Jos ulosvedintä ei ole käytettävissä, käytä sopivaa pitkää tankoa, joka työnnetään terän irrotusaukosta siten, että tangon pää on terälevyn tukirautaa vasten. Iske sitten tangon toiseen päähän raskaalla lyöntivasaralla. Käännä terälevyä 180 astetta ja toista iskuja, kunnes levy irtoaa.

Terälevyn asennus

Puhdista sekä terälevyn että akselin urat. Asenna terälevy akselille ja asenna aluslevy ja M30 kuusiomutteri. Kiristä terälevyn kiinnitysmutteri vähintään arvoon 610Nm (450ft. lbs), iske terälevyn napaa useita kertoja raskaalla lyöntivasaralla, jotta keskiö asettuu paikalleen. Käytä sopivaa suojaholkkia mutterin päällä, ettei mutteri tai kierre vaurioidu. Kiristä mutteri uudelleen arvoon 610Nm (450ft. lbs). Asenna sokka paikalleen.

HUOMAUTUS: Tarkasta terälevyn kiinnitysmutterin tiukkuus muutaman käyttötunnin jälkeen.

VAROITUS Loukkaantumisvaara. Älä työskentele leikkurin alla, ellei sitä ole tuettu yläasentoon.

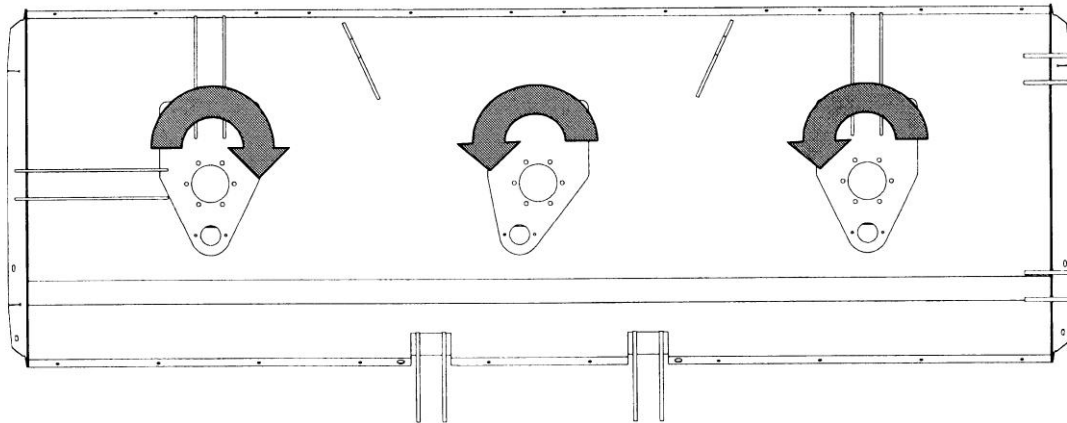

TERIEN PYÖRIMISSUUNTA
(Leikkurin päältä katsottuna)

Replacement Parts Section

For best performance...

USE ONLY GENUINE BOMFORD TURNER SERVICE PARTS

To be assured of the latest design improvements purchase your 'Genuine Replacements' from the Original Equipment Manufacturer through your local Dealer or Stockist.

Always quote:

- ***Machine Type***
- ***Serial Number***
- ***Part Number***

Design Improvements may have altered some of the parts listed in this manual – The latest part will always be supplied when it is interchangeable with an earlier one.

MAINFRAME – 4M (Up to Serial No. 3339S/05)

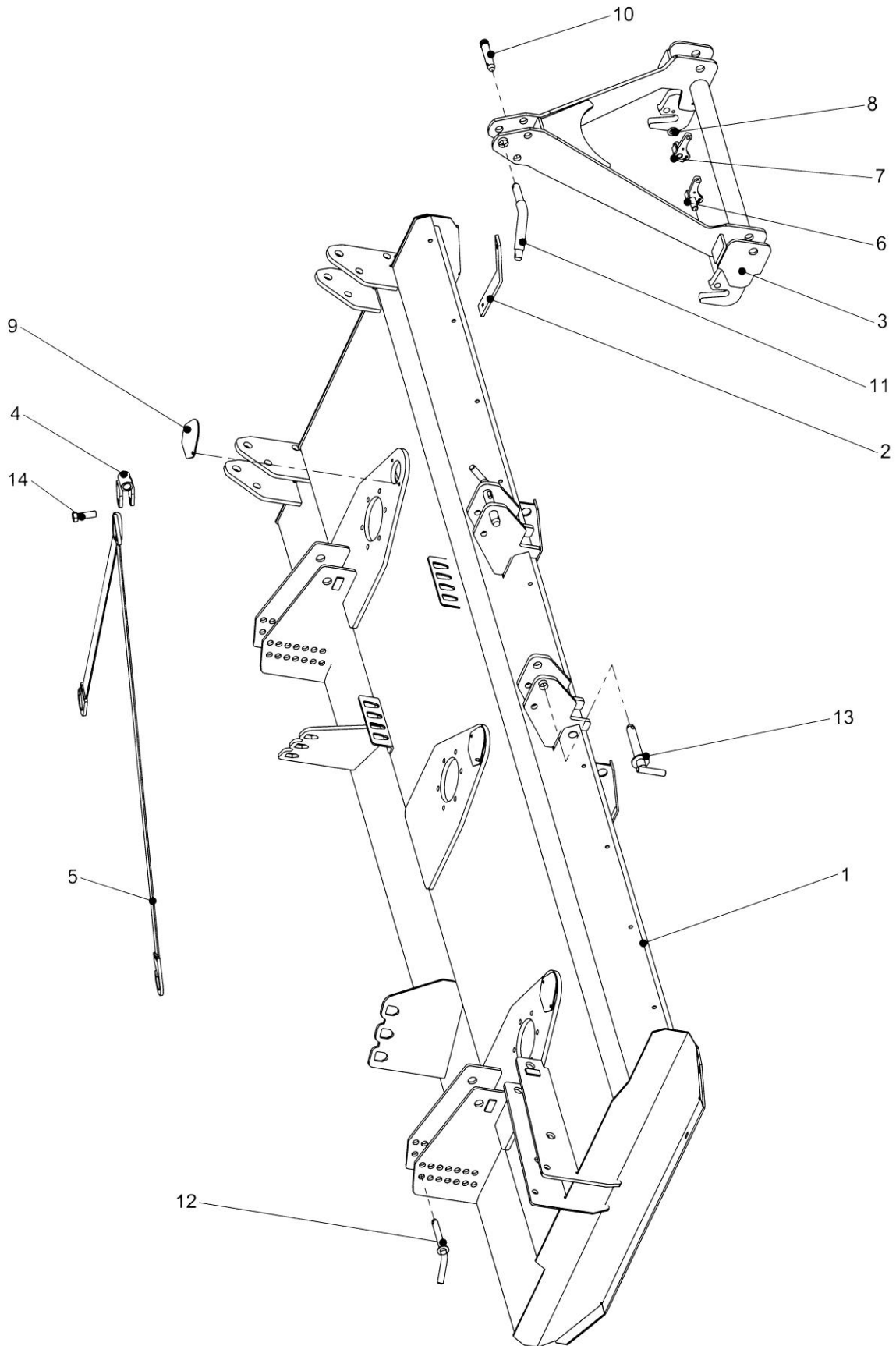

ITEM NO	PART NO	DESCRIPTION	QTY
77.330.01 4M MAINFRAME ASSEMBLY (Up to Serial No.3339S/05)			
1*	46943.02	MAINFRAME 4.0M	1
1	05.774.07	SERIAL PLATE – BOMFORD TURNER	1
1	05.277.01	HAMMER DRIVE SCREW	4
1	05.291.37	BOLT M16 X 60MM	18
1	05.287.04	SELF LOCKING NUT M 16	18
2*	47074.01	SKID	2
2	30.072.96	BOLT M10 X 30 SQ SHLDR SCK	4
2	05.287.02	SELF LOCKING NUT M10	4
3	47117.01	QUICK HITCH FRAME	1
4	47045.01	BRACKET TOP LINK	1
5	47131.01	STRAP – WEBBING	2
6*	47136.01	CATCH ASSY LH	1
6	47143.01	STEEL BALL 10MM	1
6	47144.01	SPRING	1
6	41585.01	SPRING	1
6	05.625.31	BUTTON HD CAP SCREW M8 X 20	2
6	05.287.05	SELF LOCKING NUT M20	1
7*	47136.02	CATCH ASSY RH	1
7	47143.01	STEEL BALL 10MM	1
7	47144.01	SPRING	1
7	41585.01	SPRING	1
7	05.625.31	BUTTON HD CAP SCREW M8 X 20	2
7	05.287.05	SELF LOCKING NUT M20	1
8	47145.01	WASHER – SPECIAL	2
9*	47025.01	COVER PLATE	3
9	05.287.01	SELF LOCKING NUT M8	6
10*	46125.01	PIN – CAT 2 TOP LINK	1
10	00.372.01	LINCH PIN	1
11*	47031.01	TOP LINK PIN CAT 2 & 3	1
11	00.372.01	LINCH PIN	1
12*	47055.01	PIN 20 X 150	4
12	00.372.01	LINCH PIN	4
13*	07.574.01	PIN 1 1/8" DIA X 172	2
13	00.372.01	LINCH PIN	2
14*	05.291.50	BOLT M20 X 75	1
14	05.287.05	SELF LOCKING NUT M20	1

MAINFRAME – 4M (From Serial No. 3340S/05)

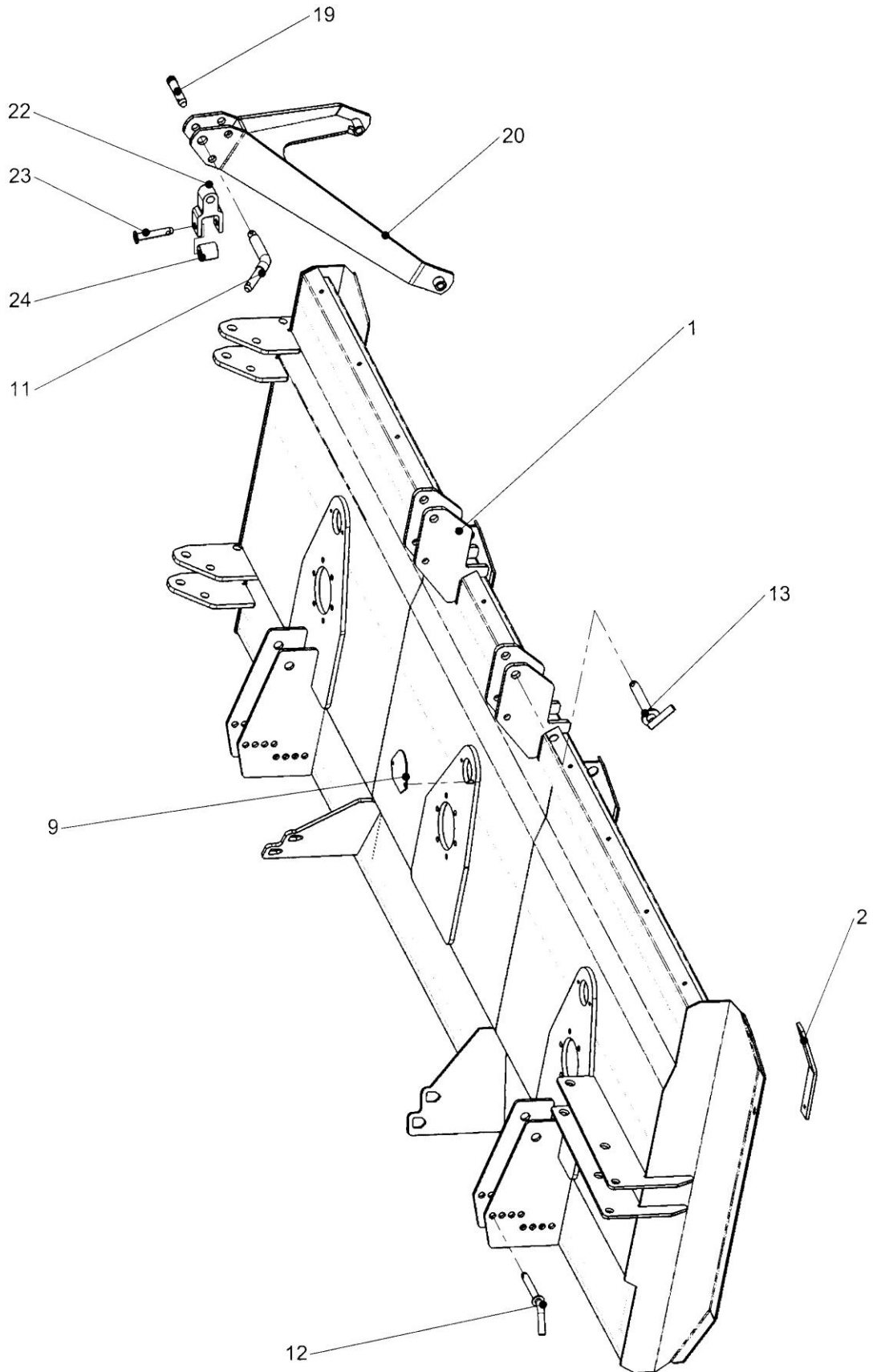

ITEM NO	PART NO	DESCRIPTION	QTY
77.330.02 4M MAINFRAME (From Serial No. 3340S/05)			
01	46943.03	MAINFRAME 4M TOPPER	1
01	05.287.04	SELF-LOCKING NUT M16 PLATED	18
01	05.291.37	BOLT M16 X 60MM PLATED	18
02	47074.01	SKID 50 X 10 - 342	2
02	05.287.02	SELF-LOCKING NUT M10 PLATED	4
02	30.072.96	BOLT M10X30 SQ SHLDR SCK Z/P	2
09	47025.01	PLATE 4 - 190 X 160	3
09	05.287.01	SELF-LOCKING NUT M8 PLATED	6
11	47031.01	TOP LINK PIN CAT 2 AND CAT 3	1
11	00.372.01	LINCH PIN	1
12	47055.01	PIN 20 X 150	4
12	00.372.01	LINCH PIN	4
13	07.574.01	PIN 1.1/8"DIA X 172	2
13	00.372.01	LINCH PIN	2
17	47384.01	STRAP WEBBING - <i>Not Illustrated</i>	1
18	6777575	SHACKLE - <i>Not Illustrated</i>	2
19	00.372.01	LINCH PIN	1
19	46125.01	PIN CAT 2 TOP LINK	1
20	46985.03	A FRAME	1
20	05.287.05	SELF-LOCKING NUT M20 PLATED	2
20	05.292.48	BOLT M20 X 150MM PLATED	2
22	47386.01	BRACKET TOP LINK	1
23	03.652.08	PIN 20 DIA X 102	1
23	00.372.01	LINCH PIN	1
24	47388.01	ROLLER	1

MAINFRAME - 3M

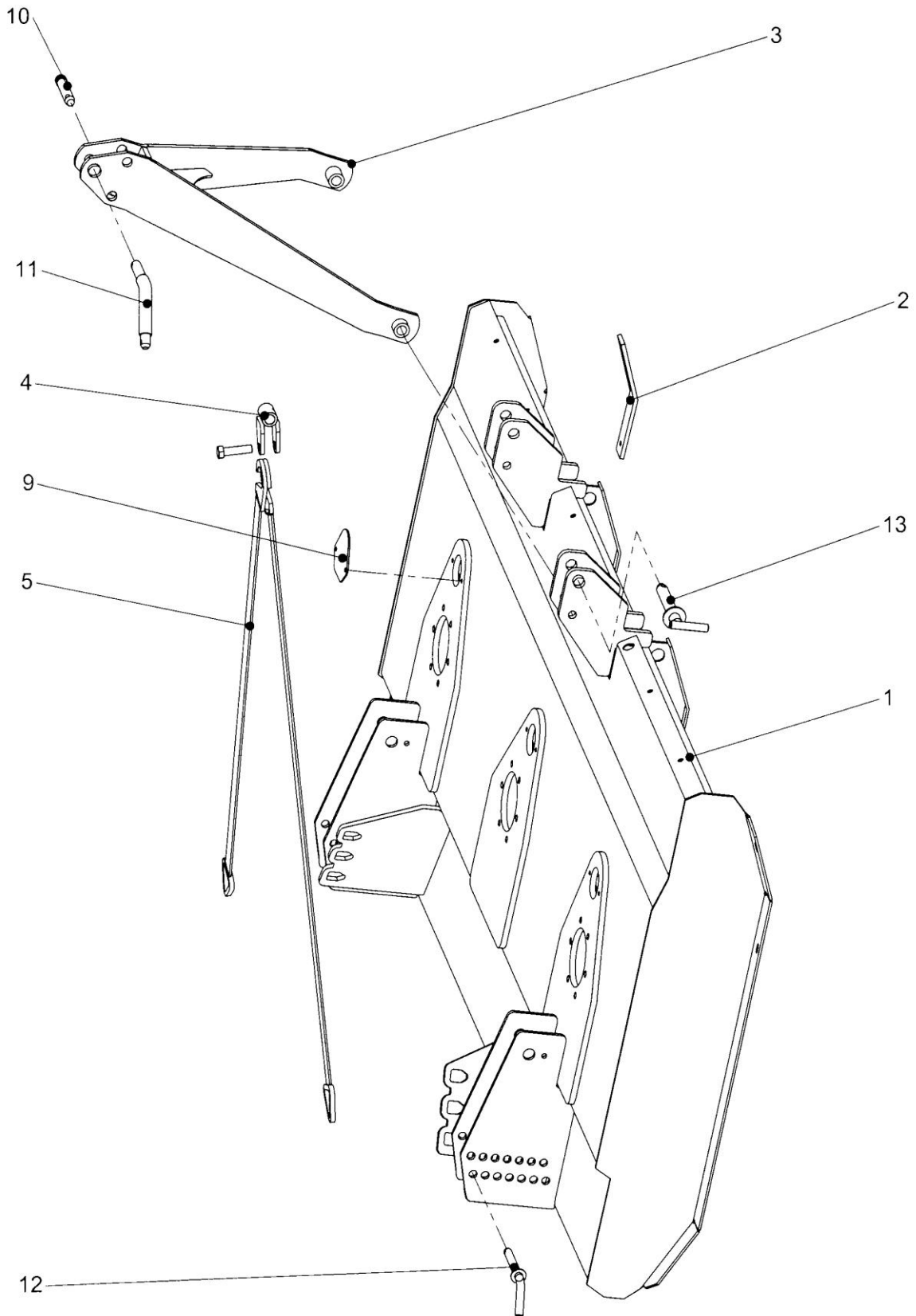

ITEM NO	PART NO	DESCRIPTION	QTY
77.363.01 3M MAINFRAME ASSEMBLY			
1*	46986.01	MAINFRAME 3.0M	1
1	05.774.07	SERIAL PLATE – BOMFORD TURNER	1
1	05.277.01	HAMMER DRIVE SCREW	4
1	05.291.37	BOLT M16 X 60MM	18
1	05.287.04	SELF LOCKING NUT M 16	18
2*	47074.01	SKID	2
2	30.072.96	BOLT M10 X 30 SQ SHLDR SCK	4
2	05.287.02	SELF LOCKING NUT M10	4
3*	46985.01	A FRAME	1
3	05.292.48	BOLT M20 X 150	2
3	05.287.05	SELF LOCKING NUT M20	2
4	47045.01	BRACKET TOP LINK	1
5	47131.01	STRAP – WEBBING	2
9*	47025.01	COVER PLATE	3
9	05.287.01	SELF LOCKING NUT M8	6
10*	46125.01	PIN – CAT 2 TOP LINK	1
10	00.372.01	LINCH PIN	1
11*	47031.01	TOP LINK PIN CAT 2 & 3	1
11	00.372.01	LINCH PIN	1
12*	47055.01	PIN 20 X 150	4
12	00.372.01	LINCH PIN	4
13*	07.574.01	PIN 1 1/8" DIA X 172	2
13	00.372.01	LINCH PIN	2
14*	05.291.50	BOLT M20 X 75	1
14	05.287.05	SELF LOCKING NUT M20	1

CHAIN GUARDS - 4M

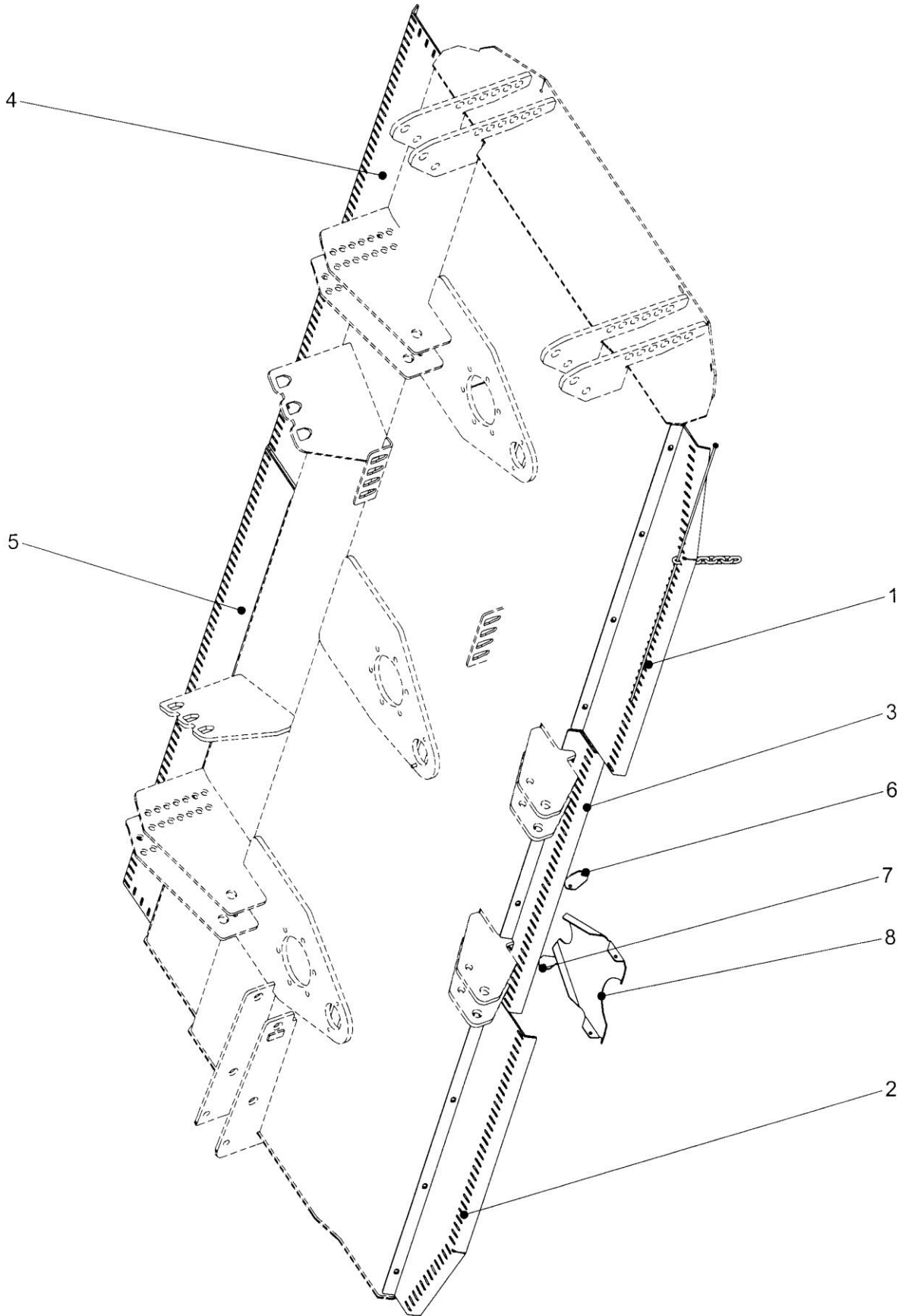

ITEM NO	PART NO	DESCRIPTION	QTY
77.334.01 CHAIN GUARD ASSEMBLY 4M (Up to Serial No.3339S/05)			
1*	46975.01	CHAIN CARRIER LH FRONT	1
1	05.264.22	SETSCREW M12 X 25MM	4
1	05.287.03	SELF LOCKING NUT M12	4
1	47029.05	CHAIN BAR 6MM DIA X 1410	1
1	46192.01	PUSH ON RETAINER 6MM	2
1	46943.21	PLATED CHAIN	37
2*	46975.02	CHAIN CARRIER RH FRONT	1
2	05.264.22	SETSCREW M12 X 25MM	4
2	05.287.03	SELF LOCKING NUT M12	4
2	47029.05	CHAIN BAR 6MM DIA X 1410	1
2	46192.01	PUSH ON RETAINER 6MM	2
2	46943.21	PLATED CHAIN	37
3*	47004.01	CHAIN CARRIER CENTRE FRONT	1
3	05.264.22	SETSCREW M12 X 25MM	6
3	05.287.03	SELF LOCKING NUT M12	6
3	47029.02	CHAIN BAR 6MM DIA X 1185	1
3	46192.01	PUSH ON RETAINER 6MM	2
3	46943.21	PLATED CHAIN	36
4*	46975.03	CHAIN CARRIER LH REAR	1
4	05.264.22	SETSCREW M12 X 25MM	4
4	05.287.03	SELF LOCKING NUT M12	4
4	47029.04	CHAIN BAR 6MM DIA X 2010	1
4	47029.06	CHAIN BAR 6MM DIA X 100	1
4	46192.01	PUSH ON RETAINER 6MM	4
4	46943.21	PLATED CHAIN	68
5*	46975.04	CHAIN CARRIER RH REAR	1
5	05.264.22	SETSCREW M12 X 25MM	4
5	05.287.03	SELF LOCKING NUT M12	4
5	47029.04	CHAIN BAR 6MM DIA X 2010	1
5	47029.06	CHAIN BAR 6MM DIA X 100	1
5	46192.01	PUSH ON RETAINER 6MM	4
5	46943.21	PLATED CHAIN	68
6	47091.01	BRACKET LH	1
7	47091.02	BRACKET RH	1
8	47092.01	SUPPORT – PTO	1
77.334.02 CHAIN GUARD ASSEMBLY 4M (From Serial No.3340S/05)			
1*	46975.01	CHAIN CARRIER LH FRONT	1
1	05.264.22	SETSCREW M12 X 25MM	4
1	05.287.03	SELF LOCKING NUT M12	4
1	47029.05	CHAIN BAR 6MM DIA X 1410	1
1	46192.01	PUSH ON RETAINER 6MM	2
1	46943.21	PLATED CHAIN	37
2*	46975.04	CHAIN CARRIER RH FRONT	1
2	05.264.22	SETSCREW M12 X 25MM	4
2	05.287.03	SELF LOCKING NUT M12	4
2	47029.05	CHAIN BAR 6MM DIA X 1410	1
2	46192.01	PUSH ON RETAINER 6MM	2
2	46943.21	PLATED CHAIN	37
3*	47004.01	CHAIN CARRIER CENTRE FRONT	1
3	05.264.22	SETSCREW M12 X 25MM	6
3	05.287.03	SELF LOCKING NUT M12	6
3	47029.02	CHAIN BAR 6MM DIA X 1185	1
3	46192.01	PUSH ON RETAINER 6MM	2
3	46943.21	PLATED CHAIN	36
4*	46975.05	CHAIN CARRIER REAR	1
4	05.264.22	SETSCREW M12 X 25MM	4
4	05.287.03	SELF LOCKING NUT M12	4
4	47029.04	CHAIN BAR 6MM DIA X 2010	1
4	47029.06	CHAIN BAR 6MM DIA X 100	1
4	46192.01	PUSH ON RETAINER 6MM	4
4	46943.21	PLATED CHAIN	68
5*	46975.05	CHAIN CARRIER REAR	1
5	05.264.22	SETSCREW M12 X 25MM	4
5	05.287.03	SELF LOCKING NUT M12	4
5	47029.04	CHAIN BAR 6MM DIA X 2010	1
5	47029.06	CHAIN BAR 6MM DIA X 100	1
5	46192.01	PUSH ON RETAINER 6MM	4
5	46943.21	PLATED CHAIN	68
8	21160.03	SUPPORT – PTO	1

CHAIN GUARDS – 3M

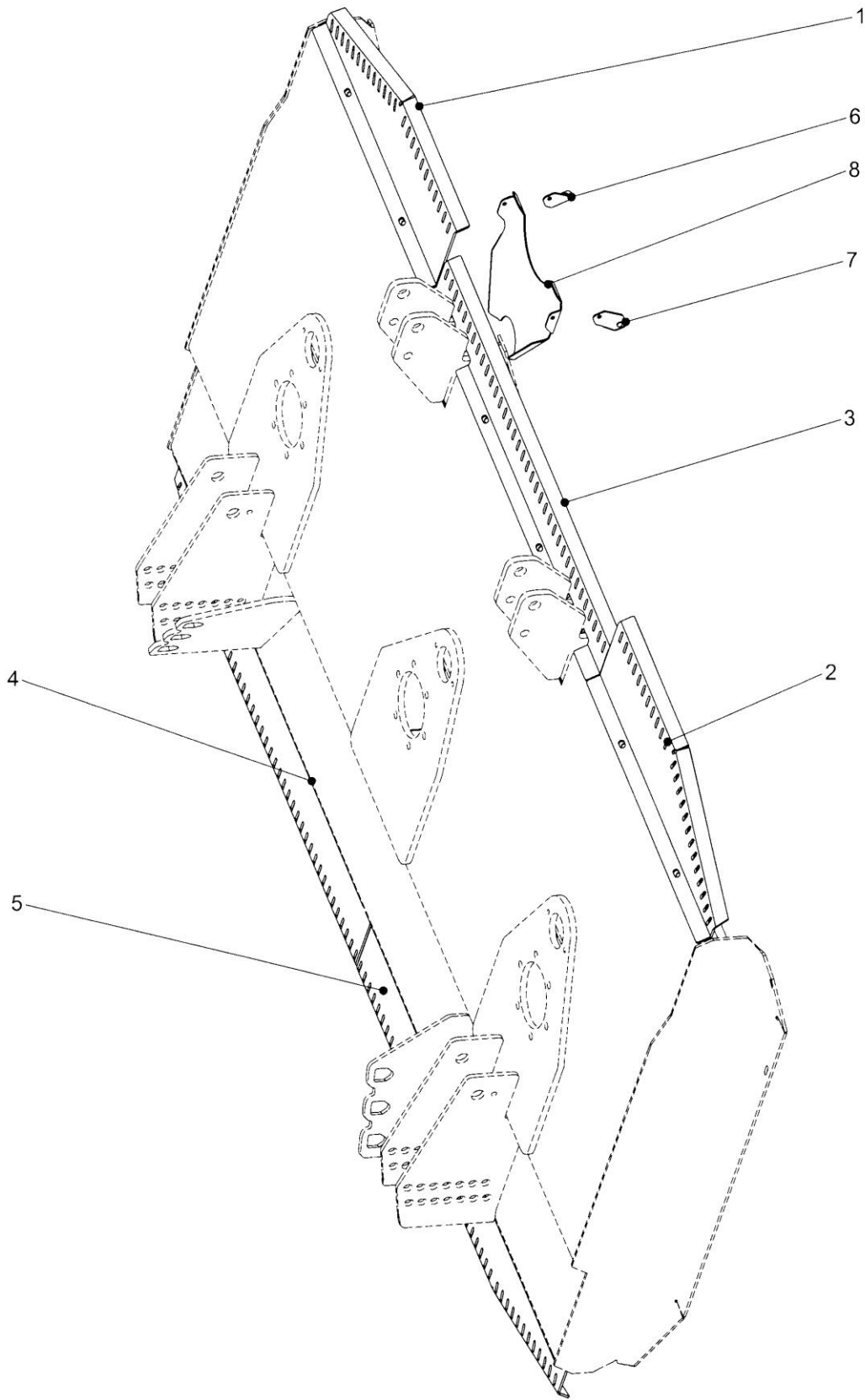

ITEM NO	PART NO	DESCRIPTION	QTY
77.367.01 CHAIN GUARD ASSEMBLY 3M			
1*	47161.01	CHAIN CARRIER LH FRONT	1
1	05.264.22	SETSCREW M12 X 25MM	2
1	05.287.03	SELF LOCKING NUT M12	2
1	47029.07	CHAIN BAR 6MM DIA X 400	1
1	47029.08	CHAIN BAR 6MM DIA X 350	1
1	46192.01	PUSH ON RETAINER 6MM	4
1	46943.21	PLATED CHAIN	24
2*	47160.01	CHAIN CARRIER RH FRONT	1
2	05.264.22	SETSCREW M12 X 25MM	2
2	05.287.03	SELF LOCKING NUT M12	2
2	47029.07	CHAIN BAR 6MM DIA X 400	1
2	47029.08	CHAIN BAR 6MM DIA X 350	1
2	46192.01	PUSH ON RETAINER 6MM	4
2	46943.21	PLATED CHAIN	24
3*	47004.01	CHAIN CARRIER CENTRE FRONT	1
3	05.264.22	SETSCREW M12 X 25MM	6
3	05.287.03	SELF LOCKING NUT M12	6
3	47029.02	CHAIN BAR 6MM DIA X 1185	1
3	46192.01	PUSH ON RETAINER 6MM	2
3	46943.21	PLATED CHAIN	36
4*	46975.04	CHAIN CARRIER LH REAR	1
4	05.264.22	SETSCREW M12 X 25MM	4
4	05.287.03	SELF LOCKING NUT M12	4
4	47029.05	CHAIN BAR 6MM DIA X 1410	1
4	46192.01	PUSH ON RETAINER 6MM	2
4	46943.21	PLATED CHAIN	42
5*	46975.01	CHAIN CARRIER RH REAR	1
5	05.264.22	SETSCREW M12 X 25MM	4
5	05.287.03	SELF LOCKING NUT M12	4
5	47029.05	CHAIN BAR 6MM DIA X 1410	1
5	46192.01	PUSH ON RETAINER 6MM	2
5	46943.21	PLATED CHAIN	42
6	47091.01	BRACKET LH	1
7	47091.02	BRACKET RH	1
8	47092.01	SUPPORT – PTO	1

DRIVE ASSEMBLY 4M

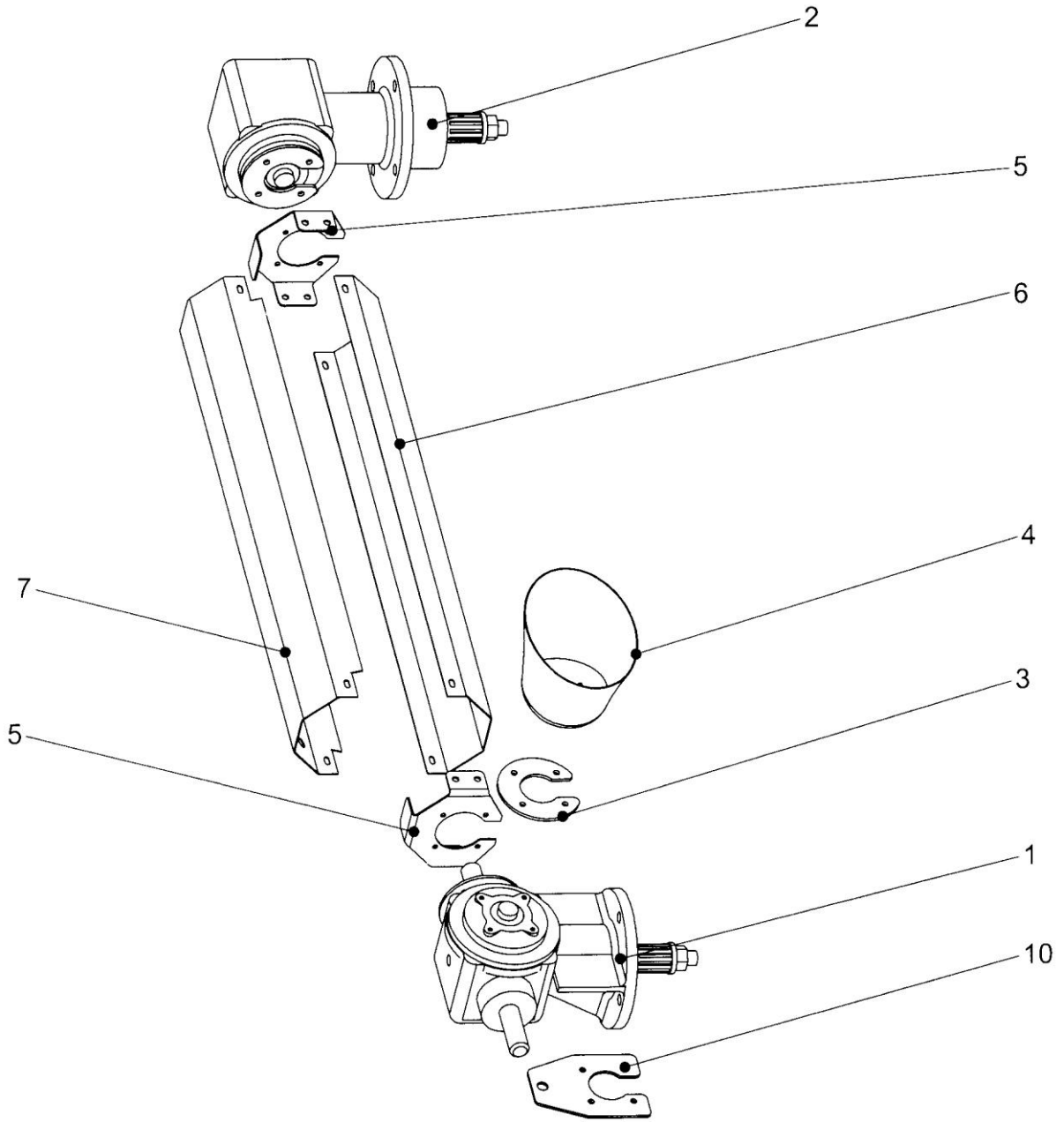

ITEM NO	PART NO	DESCRIPTION	QTY
77.332.01 DRIVE ASSEMBLY 4M			
77.365.01 DRIVE ASSEMBLY 3M			
1	46979.01	T GEARBOX	1
2	46980.01	RIGHT ANGLE GEARBOX	2
3	47049.32	GUARD MOUNT - Up to Serial No.3339S/05	1
4*	47141.01	PTO GUARD – PLASTIC	1
4	30.057.38	BOLT 5/16" UNC X 1"	4
5*	47049.01	GUARD MOUNT	4
5	30.057.38	BOLT 5/16" UNC X 1"	16
5	30.216.54	RIVNUT M8 FLAT HEAD	16
5	05.264.01	SETSCREW M8 X 20	16
6	46973.01	GUARD LOWER 4M	2
6	47163.01	GUARD LOWER 3M	2
7	46974.01	GUARD UPPER 4M	2
7	47162.01	GUARD UPPER 3M	2
8	00761322CE	PTO SHAFT N/I	1
9*	46981.01	DOUBLE FLEX COUPLING SHAFT 4M N/I	2
9*	47164.01	DOUBLE FLEX COUPLING SHAFT 3M N/I	2
9	0366033	3/8" SOCKET GRUB SCREW	2
10	47221.01	GUARD MOUNT - From Serial No.3340/05	1

N/I = NOT ILLUSTRATED

BLADE ASSEMBLY

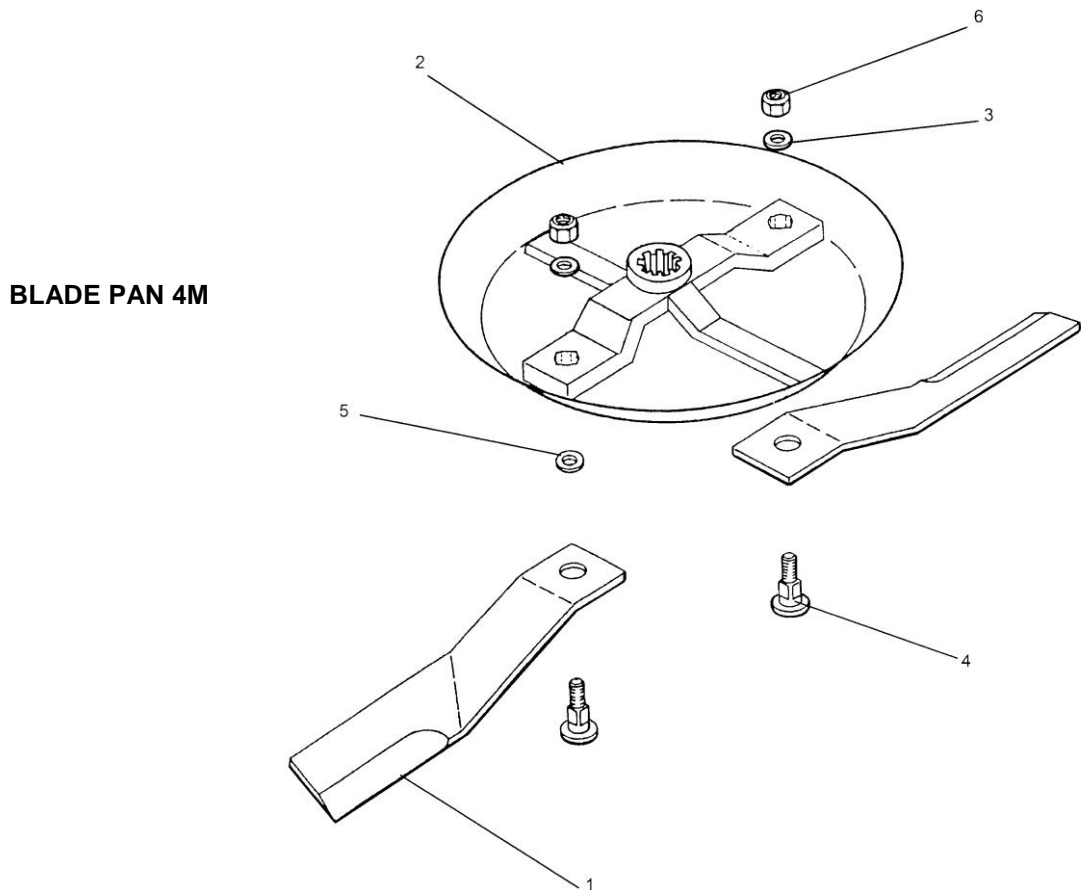
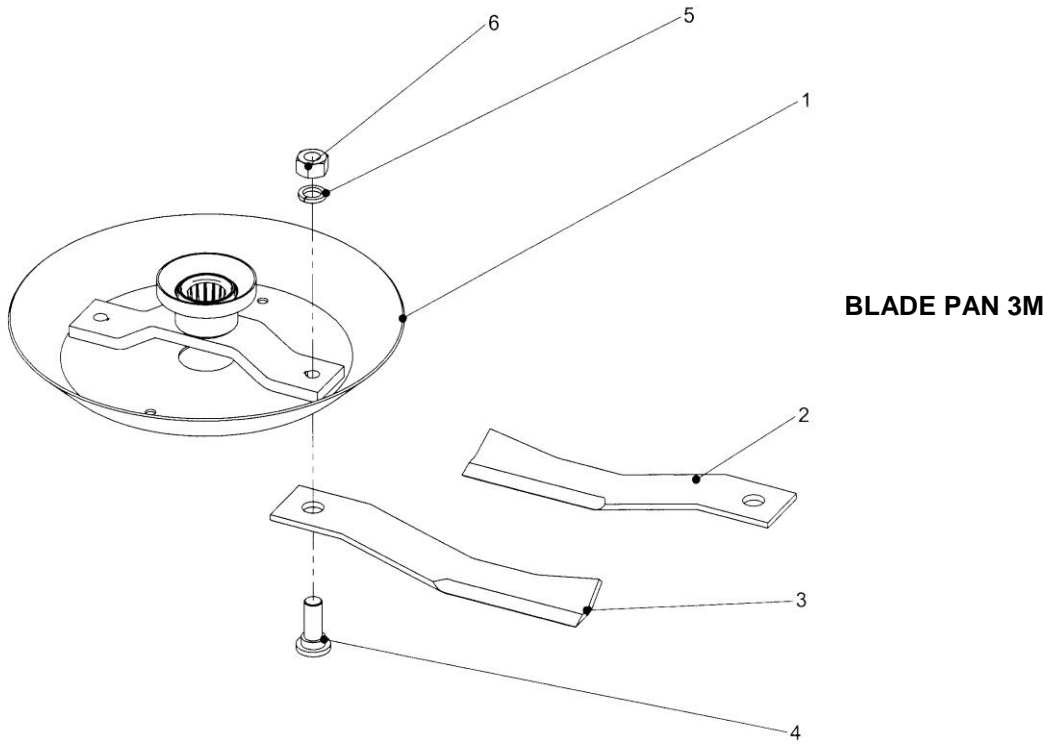

<u>ITEM NO</u>	<u>PART NO</u>	<u>DESCRIPTION</u>	<u>QTY</u>
77.366.01 BLADE ASSEMBLY 3M			
1	47020.01	DISHPAN	3
2	47154.01	BLADE C/W CUT	2
3	47154.02	BLADE A/C CUT	4
4	00761402	BOLT	6
5	00761535	WASHER	6
6	0141008	NUT 7/8" UNF CLEVELOCK	6
77.333.02 BLADE ASSEMBLY 4M			
1	47050.01	BLADE A/C CUT	4
1	47050.02	BLADE C/W CUT	2
2	00771591P	DISHPAN	3
3	0656150200	WASHER	6
4	571044	SHOLDER BOLT	6
5	571045	SHOLDER BOLT WASHER	6
6	5GL16140	LOCK NUT	6

WHEEL ASSEMBLY 4M (Up to Serial No. 2204S/05)

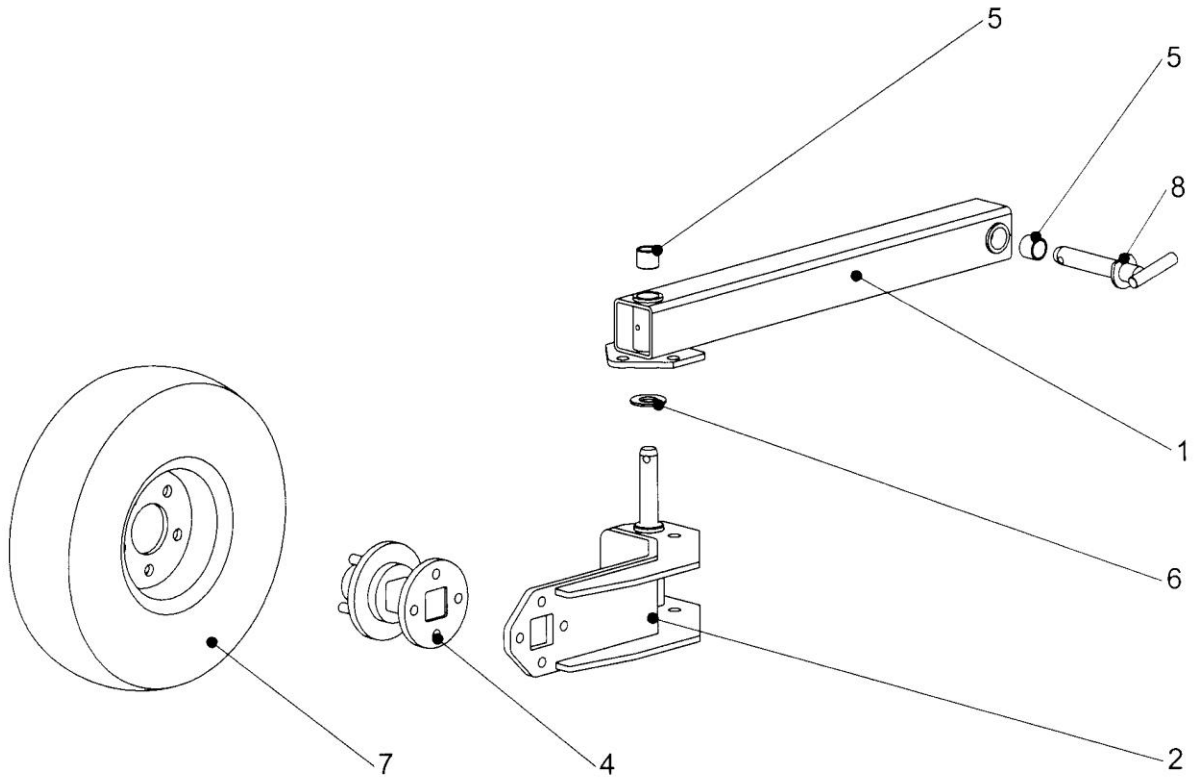

<u>ITEM NO</u>	<u>PART NO</u>	<u>DESCRIPTION</u>	<u>QTY</u>
77.331.01 WHEEL ASSEMBLY 4M (Up to Serial No. 2204S/05)			
1	46967.01	ARM ASSEMBLY	2
1	05.953.03	GREASE NIPPLE M10	4
2	46966.01	WHEEL ARM L.H.	1
2	00.372.01	LINCH PIN	1
3	46966.02	WHEEL ARM R.H.	1
3	00.372.01	LINCH PIN	1
4	47112.01	HUB ASSEMBLY	2
4	05.287.04	SELF LOCKING NUT M16	8
4	05.291.35	BOLT M16 X 50MM	8
5	08.297.04	BUSH PLASTIC	4
6	05.281.18	SPACER WASHER	2
7	1048038AP	WHEEL AND TYRE ASSY	2
8	47041.01	PIN 30 X 190	2
8	00.372.01	LINCH PIN	2

WHEEL ASSEMBLY 4M (From Serial No. 2205S/05)

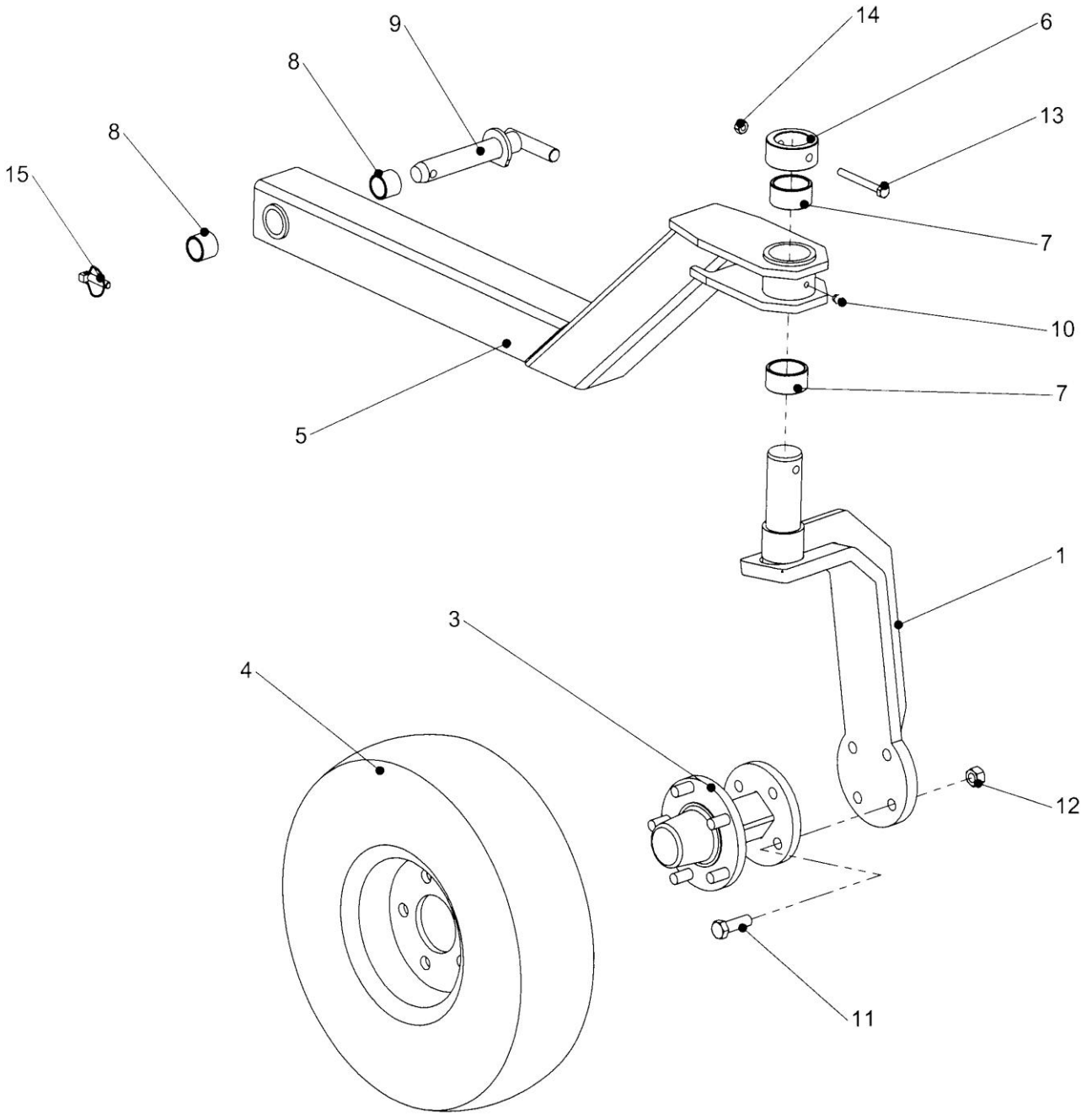

<u>ITEM NO</u>	<u>PART NO</u>	<u>DESCRIPTION</u>	<u>QTY</u>
77.331.03 WHEEL ASSEMBLY 4M (From Serial No. 2205S/05)			
1	47062.01	WHEEL CASTOR ASSEMBLY LH	1
2	47062.02	WHEEL CASTOR ASSEMBLY RH	1
3	47112.01	HUB ASSEMBLY	2
4	1048038AP	WHEEL & TYRE	2
5	47068.01	WHEEL MOUNT	2
6	47289.01	COLLAR	2
7	08.297.13	BUSH 60 X 50 X 30	4
8	08.297.04	BUSH 37 X 30 X 30	4
9	47041.01	PIN 30 DIA	2
10	05.953.03	GREASE NIPPLE	2
11	05.291.35	BOLT M16 X 50	8
12	05.287.04	NUT M16	8
13	05.292.12	BOLT M10 X 90	2
14	05.287.02	NUT M10	2
15	00.372.01	LINCH PIN	2

WHEEL ASSEMBLY 3M

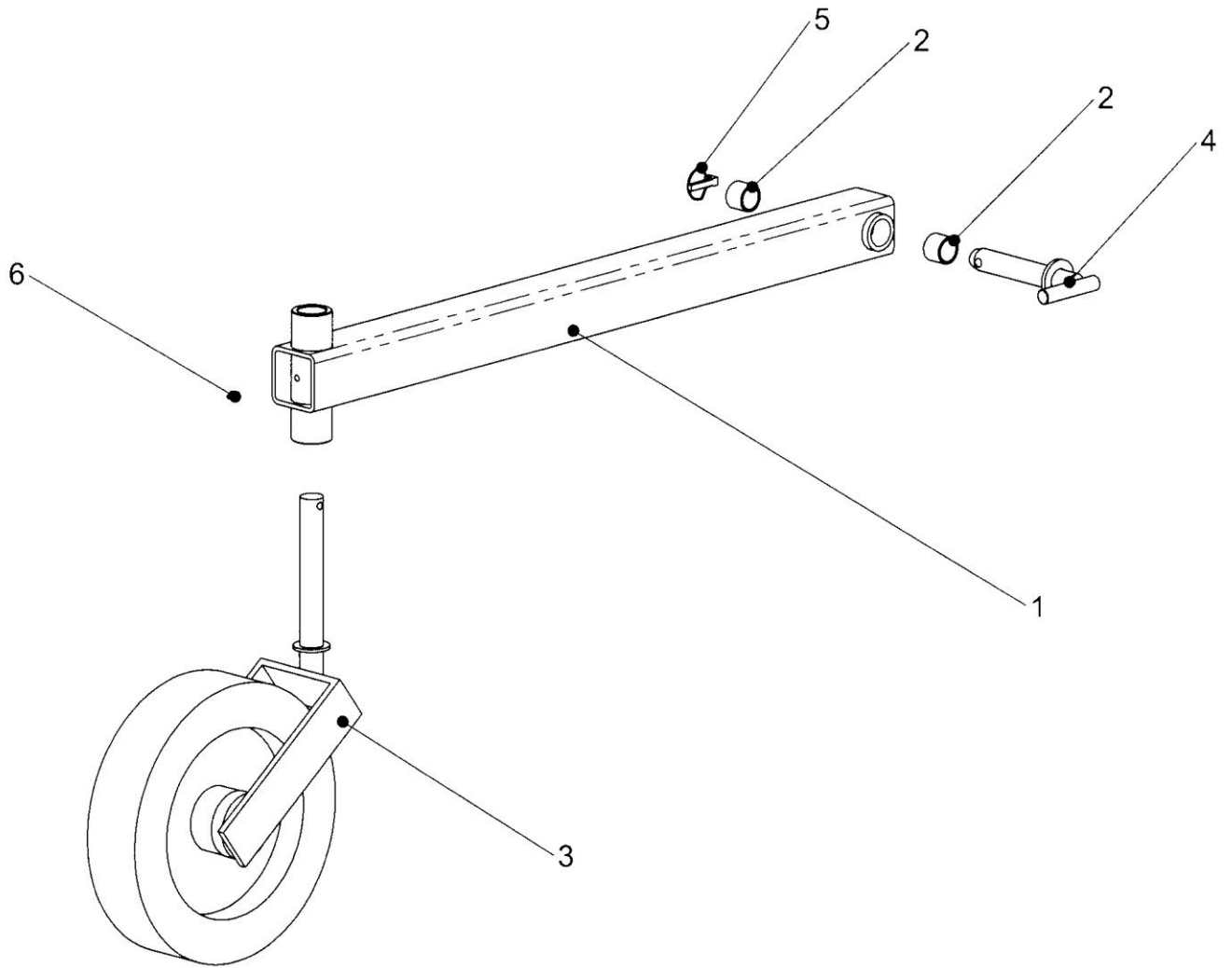

<u>ITEM NO</u>	<u>PART NO</u>	<u>DESCRIPTION</u>	<u>QTY</u>
77.364.01 WHEEL ASSEMBLY 3M			
1	47156.01	ARM ASSEMBLY	2
2	08.297.04	BUSH PLASTIC	4
3	1028307	WHEEL AND FORK ASSEMBLY	2
4	47041.01	PIN 30 DIA	2
5	00.372.01	LINCH PIN	2
6	05.953.03	GREASE NIPPLE	2

TRANSPORT KIT 4M (Up to Serial No. 2204S/05)

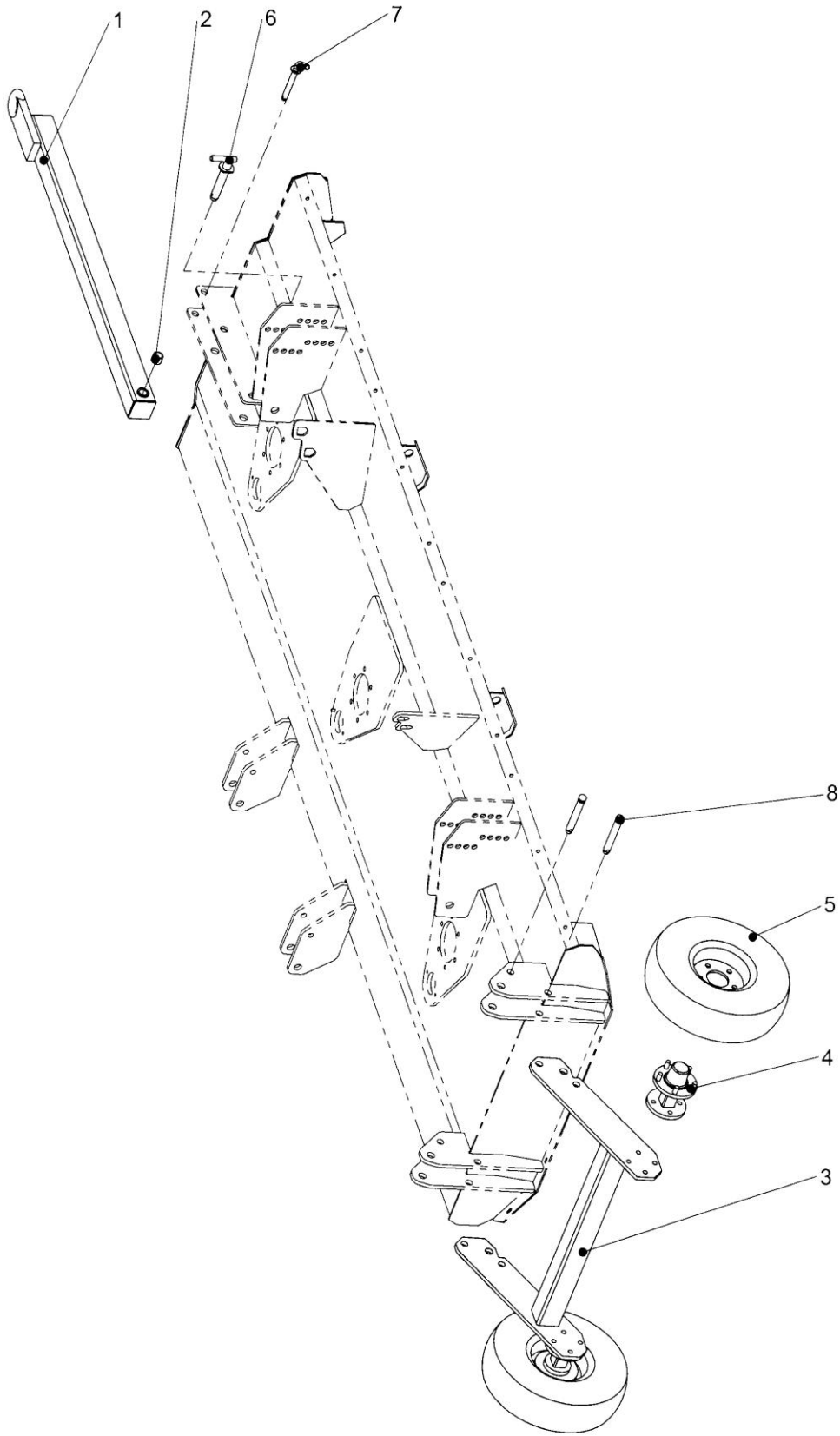

<u>ITEM NO</u>	<u>PART NO</u>	<u>DESCRIPTION</u>	<u>QTY</u>
77.371.01 TRANSPORT KIT – 4M (Up to Serial No. 2204S/05)			
1	47274.01	DRAWBAR ASSEMBLY	1
1	05.593.03	GREASE NIPPLE	1
2	08.297.04	BUSH – PLASTIC	2
3	47167.01	WHEEL FRAME ASSEMBLY	1
4	47112.01	HUB ASSEMBLY	2
4	05.287.04	SELF LOCKING NUT M16	8
4	05.291.35	BOLT M16 X 50MM	8
5	1048038AP	WHEEL & TYRE	2
6	47041.01	PIN 30 DIA	1
6	00.372.01	LINCH PIN	1
7	47233.01	PIN 20 DIA	1
7	00.372.01	LINCH PIN	1
8	47233.01	PIN	4
8	00.372.01	LINCH PIN	4

TRANSPORT KIT 4M (From Serial No. 2205S/05)

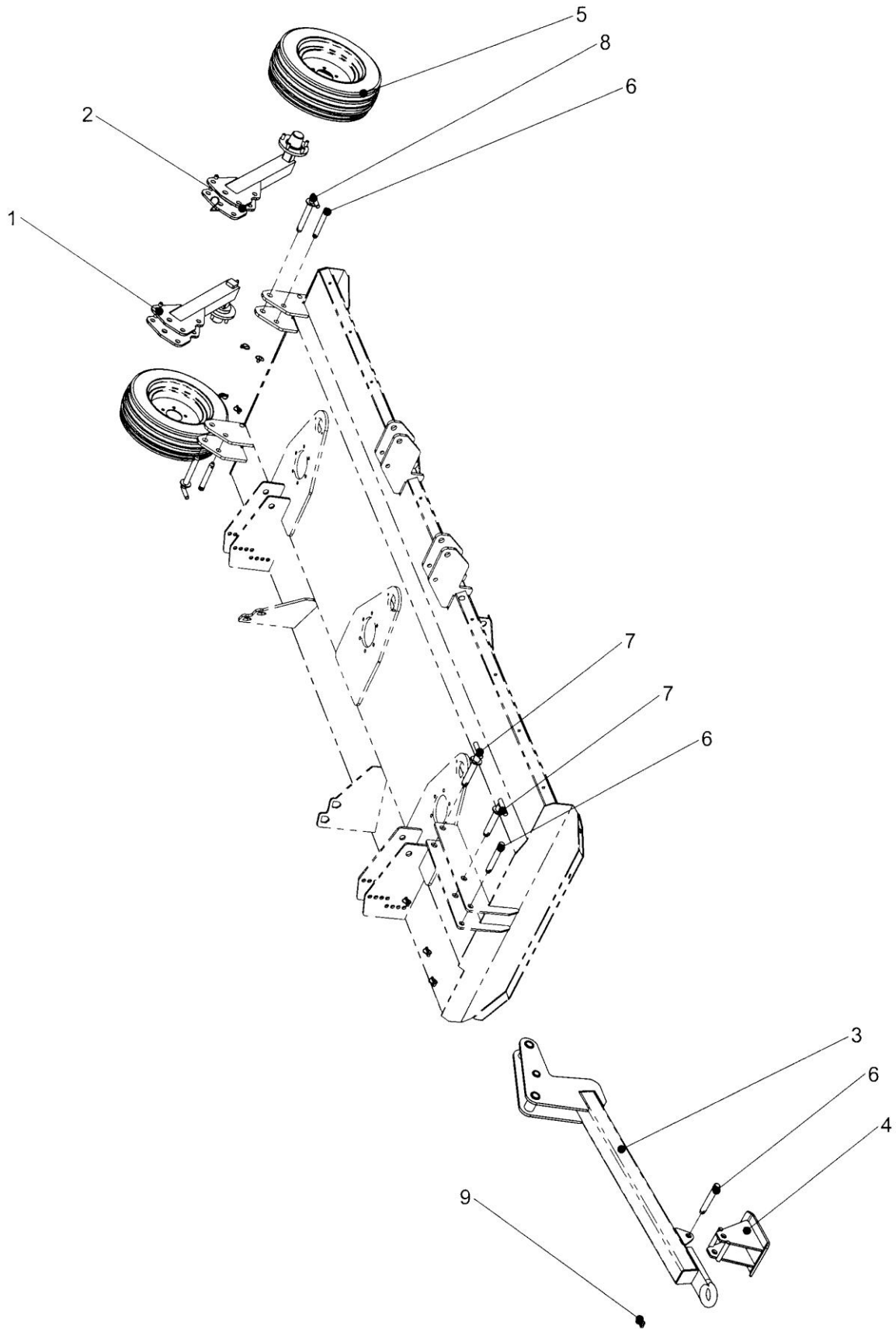

<u>ITEM NO</u>	<u>PART NO</u>	<u>DESCRIPTION</u>	<u>QTY</u>
77.371.02 TRANSPORT KIT – 4M (From Serial No. 2205S/05)			
1	47350.01	BRACKET LH	1
2	47350.02	BRACKET RH	1
3	47363.02	BRACKET - DRAWBAR	1
4	47366.01	SKID	1
5	6770674	WHEEL AND TYRE	2
5	6770578	WHEEL NUT	10
6	47233.01	PIN - TOP LINK	4
7	47041.01	PIN 30 DIA	2
8	07.574.01	PIN	2
9	00.372.01	LINCH PIN	8

DECALS

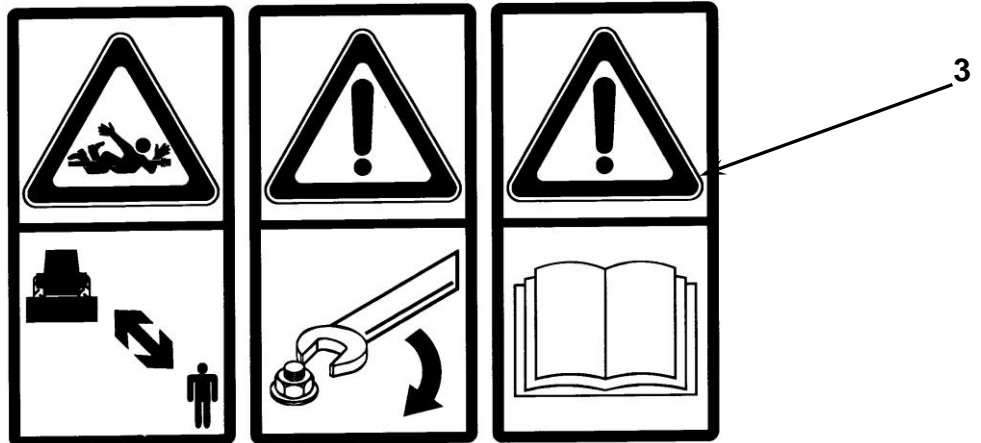

<u>ITEM NO</u>	<u>PART NO</u>	<u>DESCRIPTION</u>	<u>QTY</u>
77.335.01 DECALS 4M			
77.368.01 DECALS 3M			
1	09.821.29	DECAL – EURO	1
2	09.821.30	DECAL – EURO	1
3	09.821.34	DECAL – EURO	1
4	09.811.05	DECAL – MAX PTO SPEED 1000 ACW	1
5	45645.01	DECAL – BOMFORD	2
6	47177.01	DECAL – TRIBLADE 4000	1
6	47178.01	DECAL – TRIBLADE 3000	1
7	D132	DECAL – BLADE TIMING	1
8	D137	DECAL – BLADE CCW ROTATION	2
9	D138	DECAL – BLADE CW ROTATION	1